

# Manuel d'utilisation

## **MATRICE NMEA2000 GPS**

### **GX2410GPS/E**

---

- Nome internationale ITU-R M.493-15 classe D ASN (appel sélectif numérique)
- Récepteur AIS (Système d'identification automatique) à deux canaux intégré
- Affichage de cible AIS/AIS SART : MMSI, Indicatif, Nom du navire, BRG, DST, SOG et COG
- Compatible NMEA 2000 et NMEA0183
- Récepteur GPS interne à 66 canaux intégré
- Contact de navire AIS de classe A ou B avec ASN
- Alarme anti-collision CPA ou TCPA programmables
- Submersible IPX8 (1,5 mètres pendant 30 minutes)
- Récepteur de qualité commerciale 80 dB
- Fonctions de demande et de signalement de position ASN
- Fonction GM (Group Monitor) utilisant l'appel de position de groupe ASN
- Informations de navigation (LAT/LON, SOG et COG) affichées à l'écran
- Fonction MOB (Homme à la mer)
- Balayage polyvalent programmable par l'utilisateur, balayage prioritaire et double/triple veille
- Brouilleur de voix à 32 codes et brouilleur de voix à 4 codes intégré
- Porte-voix de 30 Watts avec signaux de brume pré-programmables et écoute
- Suppression du bruit pour l'audio d'émission et de réception
- Deuxième microphone distant\*
- Fonction interphone entre la radio et un deuxième microphone distant\*
- Mode ATIS pour voies navigables intérieures européennes  
\*(SSM-70H (RAM4) ou SSM-72H (RAM4X) en option nécessaire)



***STANDARD HORIZON***

*Nothing takes to water like Standard Horizon*

# TABLE DES MATIÈRES

<b>RÉFÉRENCE RAPIDE</b> .....	<b>2</b>
<b>1 INFORMATIONS GÉNÉRALES</b> .....	<b>3</b>
<b>2 LISTE DE COLISAGE</b> .....	<b>4</b>
<b>3 ACCESSOIRES EN OPTION</b> .....	<b>4</b>
<b>4 ENREGISTREMENT DE LA GARANTIE EN LIGNE</b> .....	<b>4</b>
<b>5 Précautions de sécurité (A lire attentivement)</b> .....	<b>5</b>
<b>6 DÉMARRAGE</b> .....	<b>7</b>
6.1 A PROPOS DE LA RADIO VHF.....	7
6.2 SÉLECTION D'UNE ANTENNE.....	7
6.3 CÂBLE COAXIAL.....	7
6.4 APPELS DE DÉTRESSE ET A PORTÉE DE VOIX (CANAL 16).....	8
6.5 APPEL D'UN AUTRE NAVIRE (CANAL 16 OU 9).....	9
6.6 QUELLE EST LA PORTÉE DES ÉMETTEURS- RÉCEPTEURS AIS?.....	10
6.7 Précision de COG.....	10
<b>7 COMMANDES ET VOYANTS</b> .....	<b>11</b>
7.1 PANNEAU AVANT.....	11
7.2 MICROPHONE.....	13
7.3 PANNEAU ARRIÈRE.....	14
<b>8 INSTALLATION</b> .....	<b>16</b>
8.1 CONSIGNES DE SÉCURITÉ / AVERTISSEMENTS.....	16
8.2 EMLACEMENT.....	16
8.3 MONTAGE DE LA RADIO.....	16
8.3.1 Support de montage fourni.....	16
8.3.2 Support de montage encastré MMB-84 en option.....	17
8.4 RACCORDEMENTS ÉLECTRIQUES.....	18
8.5 CONNEXION DES PÉRIPHÉRIQUES EXTERIEURS À LA RADIO.....	19
8.5.1 Connexion du NMEA0183/NMEA0183-HS à la radio.....	19
8.5.2 Câbles d'accessoires.....	19
8.5.3 GPS interne (sortie ASN) à traceur de carte.....	20
8.5.4 Connexion à un GPS externe ou un traceur de carte.....	20
8.5.5 Raccordement au haut-parleur porte-voix externe.....	21
8.5.6 Raccordement de l'antenne GPS externe SCU-38 en option.....	21
8.5.7 Raccordement de l'antenne GPS externe SCU-31 en option.....	21
8.5.8 Microphone SSM-70H (RAM4) en option.....	22
8.5.9 Installation du point d'accès sans fil SCU-30 en option.....	24
8.6 CONFIGURATION INITIALE NÉCESSAIRE LORS DE LA PREMIÈRE MISE SOUS TENSION.....	24
8.6.1 Identité du Service Mobile Maritime (MMSI).....	24
8.7 VÉRIFICATION DU SIGNAL GPS (AFFICHAGE DE L'ÉTAT GPS).....	26
8.8 CONFIGURATION GPS.....	27
8.8.1 Réglage de l'heure GPS.....	27
8.8.2 Réglage du fuseau horaire.....	27
8.8.3 Réglage du format de l'heure.....	28
8.8.4 Configuration du COG sur vrai ou magnétique.....	28
<b>9 FONCTIONNEMENT DE BASE</b> .....	<b>29</b>
9.1 ALLUMAGE ET EXTINCTION DE L'ÉMETTEUR-RÉCEPTEUR.....	29
9.2 RÉCEPTION.....	29
9.3 ÉMISSION.....	29
9.3.1 Puissance d'émission.....	30
9.4 FONCTIONNEMENT DE BASE DU MENU DE CONFIGURATION.....	30
9.5 TEMPORISATEUR D'ÉMISSION (TOT).....	31
9.6 UTILISATION DES CANAUX SIMPLEX/DUPLEX.....	31
9.7 GROUPE DE CANAUX.....	31
9.8 CANAUX MÉTÉO NOAA (aux États-Unis et au Canada seulement).....	32
9.8.1 Alerte météo NOAA (version USA uniquement).....	32
9.8.2 Test d'alerte météo NOAA.....	33
9.9 VEILLE MULTIPLE (VERS CANAL PRIORITAIRE).....	33
9.9.1 Configuration de la fonction Multi Watch (veille multiple).....	33
9.9.2 Démarrage de la fonction double veille.....	33
9.10 BALAYAGE.....	34
9.10.1 Sélection du type de balayage.....	34
9.10.2 Programmation de la mémoire de balayage.....	34
9.10.3 Balayage mémoire (M-SCAN).....	35
9.10.4 Balayage Prioritaire (P-SCAN).....	35

CANAUX PRÉRÉGLÉS : ACCÈS INSTANTANÉ.....	36
9.11.1 Programmation.....	36
9.11.2 Fonctionnement.....	36
9.11.3 Suppression.....	37
9.12 FONCTION MOB.....	37
9.13 FONCTIONNEMENT DU PORTE-VOIX/CORNE DE BRUME.....	38
9.13.1 Fonctionnement du mode PA HAIL.....	38
9.13.2 Fonctionnement du mode FOG HORN.....	39
9.13.3 Tableau de temporisation de signal de brume.....	39
9.14 FONCTION INTERPHONE.....	40
9.14.1 Communication.....	40
9.14.2 Appel.....	41
9.15 FONCTION INTERPHONE.....	41
9.15.1 Communication.....	41
9.15.2 Appel.....	42
9.16 BROUILLEUR DE VOIX.....	42
9.17 MODE DÉMO.....	42
<b>10 FONCTION GPS</b> .....	<b>44</b>
10.1 AFFICHAGE DES INFORMATIONS DE POSITION.....	44
10.1.1 Affichage numérique des données GPS.....	44
10.1.2 Affichage des données GPS sur le compas.....	44
10.2 VÉRIFICATION DE L'ÉTAT GPS.....	44
10.3 FONCTION ENREGISTREUR GPS.....	45
<b>11 APPEL SÉLECTIF NUMÉRIQUE (ASN)</b> .....	<b>46</b>
11.1 GÉNÉRALITÉS.....	46
11.2 ALERTE DE DÉTRESSE.....	46
11.2.1 Transmission d'une alerte de détresse.....	46
11.2.2 Réception d'une alerte de détresse.....	49
11.3 APPELA TOUTS LES NAVIRES.....	50
11.3.1 Transmission d'un appel à tous les navires.....	50
11.3.2 Réception d'un appel à tous les navires.....	51
11.4 APPEL INDIVIDUEL.....	52
11.4.1 Configuration du répertoire d'appel individuel / de position.....	52
11.4.2 Configuration de la sonnerie d'appel individuel.....	53
11.4.3 Activation de l'accusé de réception d'un appel individuel.....	54
11.4.4 Transmission d'un appel individuel.....	54
11.4.5 Réception d'un appel individuel.....	56
11.4.6 Configuration de la sonnerie d'appel individuel.....	57
11.5 APPEL DE GROUPE.....	58
11.5.1 Configuration d'un appel de groupe.....	58
11.5.2 Transmission d'un appel de groupe.....	60
11.5.3 Réception d'un appel de groupe.....	61
11.5.4 Configuration de sonnerie d'appel de groupe.....	62
11.6 DEMANDE DE POSITION.....	62
11.6.1 Configuration de la réponse à une demande de position.....	63
11.6.2 Transmission d'une demande de position à un autre navire.....	63
11.6.3 Réception d'une demande de position.....	65
11.6.4 Entrée manuelle d'informations de position.....	65
11.6.5 Configuration d'une sonnerie de signalement de position.....	66
11.7 SIGNALLEMENT DE POSITION.....	66
11.7.1 Transmission d'un appel de signallement de position ASN.....	66
11.7.2 Réception d'un appel de signallement de position ASN.....	68
11.7.3 Navigation jusqu'à la position signalée.....	68
11.7.4 Enregistrement de la position signalée comme point de cheminement.....	69
11.7.5 Configuration d'une sonnerie de signallement de position.....	69
11.8 INTERROGATION DE POSITION AUTOMATIQUE.....	70
11.8.1 Configuration de l'interrogation.....	70
11.8.2 Configuration de l'intervalle d'interrogation.....	70
11.8.3 Sélection des navires à interroger automatiquement.....	70
11.8.4 Activation/désactivation de l'interrogation de position automatique.....	71
11.9 ESSAI ASN.....	71
11.9.1 Programmation du numéro MMSI dans le répertoire individuel.....	71
11.9.2 Transmission d'un essai ASN à un autre navire.....	72
11.9.3 Réception d'un appel d'essai ASN.....	73
11.10 FONCTION JOURNAL ASN.....	73
11.10.1 Consultation et renvoi d'un appel enregistré transmis.....	73

# TABLE DES MATIÈRES

11.10.2	Consultation des alertes de détresse ASN RX enregistrées et accusé de réception.....	74	17.8	SOUS-CANAL.....	107
11.10.3	Consultation d'autres appels enregistrés.....	74	17.9	NOM DE CANAL.....	107
11.10.4	Suppression des appels enregistrés dans le répertoire journal ASN.....	75	17.10	RÉGLAGE DE LA LUMINOSITÉ DU VOYANT LED DE RÉCEPTION.....	108
11.11	FONCTION LOOP BACK ASN.....	75	17.11	SUPPRESSION DU BRUIT.....	108
<b>12</b>	<b>NAVIGATION.....</b>	<b>76</b>	17.12	FONCTION FILTRE AUDIO.....	109
12.1	FONCTION POINT DE CHEMINEMENT.....	76	17.13	CONFIGURATION DU BROUILLEUR.....	109
12.1.1	Démarrage et arrêt de la navigation.....	76	17.14	RÉSUMÉ DE LA CONFIGURATION DE FONCTION DES CANAUX.....	110
12.1.2	Configuration du répertoire de point de cheminement.....	77	<b>18</b>	<b>CONFIGURATION ASN.....</b>	<b>111</b>
12.1.3	Sélection de la plage d'affichage.....	79	18.1	RÉPERTOIRE INDIVIDUEL.....	111
12.1.4	Sélection du rayon d'arrivée.....	79	18.2	RÉPONSE INDIVIDUELLE.....	111
12.2	FONCTION ROUTE.....	80	18.3	ACCUSÉ DE RÉCEPTION INDIVIDUEL.....	111
12.2.1	Configuration du répertoire des routes.....	80	18.4	SONNERIE INDIVIDUELLE.....	111
12.2.2	Démarrage et arrêt de la navigation sur la route.....	82	18.5	RÉPERTOIRE DE GROUPE.....	111
12.2.3	Modification de la destination.....	82	18.6	RÉPONSE DE POSITION.....	112
12.2.4	Sélection de route automatique ou manuelle.....	82	18.7	INTERROGATION DE POSITION AUTOMATIQUE.....	112
<b>13</b>	<b>FONCTION GM.....</b>	<b>83</b>	18.8	INTERVALLE DE POSITION AUTOMATIQUE.....	112
13.1	CONFIGURATION DE LA FONCTION GM.....	83	18.9	CHANGEMENT AUTOMATIQUE DE CANAL.....	112
13.1.1	Configuration du répertoire de groupe GM.....	83	18.10	TEMPORISATION SANS ACTION.....	113
13.1.2	Configuration de l'intervalle d'interrogation.....	84	18.11	TEMPS D'ATTENTE POUR LA LOCALISATION.....	113
13.1.3	Activation/désactivation de transmission pendant le fonctionnement GM.....	84	18.12	BIP ASN.....	113
13.2	DÉMARRAGE DE LA FONCTION GM.....	85	18.13	RÉSUMÉ DU MENU DE CONFIGURATION ASN.....	114
13.2.1	Modification du groupe GM écouté.....	85	<b>19</b>	<b>CONFIGURATION DU GPS.....</b>	<b>115</b>
13.2.2	Transmission d'un appel ASN à un membre du groupe.....	86	19.1	ORDRE DE PRIORITÉ.....	115
13.2.3	Démarrage de la navigation vers un membre du groupe.....	86	19.2	SENS DU COMPAS.....	115
<b>14</b>	<b>SYSTÈME D'IDENTIFICATION AUTOMATIQUE (AIS).....</b>	<b>87</b>	19.3	FORMAT DE POSITION.....	115
14.1	GÉNÉRALITÉS.....	87	19.4	DÉCALAGE HORAIRE.....	116
14.2	FONCTIONNEMENT DU SYSTÈME AIS.....	87	19.5	FUSEAU HORAIRE.....	116
14.2.1	Affichage de l'écran d'information de cibles AIS.....	88	19.6	FORMAT DE L'HEURE.....	116
14.2.2	Modification de la portée AIS.....	89	19.7	UNITÉ DE MESURE.....	116
14.2.3	Émission d'un appel individuel à un navire AIS.....	89	19.8	VARIATION MAGNÉTIQUE.....	116
14.2.4	Fonctions de l'alarme CPA/TCPA.....	90	19.9	ENTRÉE/SORTIE NMEA 0183.....	117
14.2.5	Modification de l'affichage du compas.....	91	19.9.1	Vitesse des données.....	117
14.3	CONFIGURATION AIS.....	91	19.9.2	Phrases d'émission.....	117
14.3.1	CPA.....	91	19.10	GPS INTERNE.....	118
14.3.2	TCPA.....	91	19.10.1	Sortie de données de position.....	118
14.3.3	Alarme CPA/TCPA.....	92	19.10.2	Pinning.....	119
14.3.4	IGNORER NAVIRES.....	92	19.10.3	GPS différentiel.....	119
<b>15</b>	<b>CONFIGURATION NMEA 2000.....</b>	<b>94</b>	19.10.4	Intervalle d'enregistrement.....	120
15.1	SÉLECTION DE PÉRIPHÉRIQUE.....	94	19.10.5	Effacement du journal.....	120
15.2	NUMÉRO DE PÉRIPHÉRIQUE.....	94	19.11	RÉSUMÉ DE LA CONFIGURATION GPS.....	121
15.3	NUMÉRO DE SYSTÈME.....	95	<b>20</b>	<b>CONFIGURATION ATIS.....</b>	<b>122</b>
15.4	RÉSUMÉ DE LA CONFIGURATION NMEA 2000.....	95	20.1	PROGRAMMATION DES CODES ATIS.....	122
15.5	Liste des NMEA 2000 PGN compatibles.....	95	20.2	GROUPE CH ATIS.....	123
<b>16</b>	<b>CONFIGURATION.....</b>	<b>97</b>	<b>21</b>	<b>FONCTIONNEMENT DU MICROPHONE DISTANT SSM-70H (RAM4).....</b>	<b>124</b>
16.1	MODE D'AFFICHAGE.....	97	21.1	COMMANDES DE MICRO A DISTANCE.....	124
16.2	RÉGLAGE DE LA LUMINOSITÉ.....	97	21.2	ATTRIBUTION DE TOUCHE DE FONCTION RAM4.....	126
16.3	CONTRASTE DE L'AFFICHAGE.....	97	21.2.1	Attribution des touches.....	127
16.4	BIP DE TOUCHE.....	98	<b>22</b>	<b>CONNEXION D'UN TERMINAL DE DONNÉES USB AU PC.....</b>	<b>128</b>
16.5	FRÉQUENCE DE TONALITÉ DE CORNE DE BRUME.....	98	<b>23</b>	<b>ENTRETIEN.....</b>	<b>129</b>
16.6	ÉCOUTE.....	99	23.1	PIÈCES DE RECHANGE.....	129
16.7	NOM DE STATION.....	99	23.2	SERVICE D'USINE.....	129
16.8	TOUCHES DE FONCTION.....	100	23.3	TABLEAU DE DÉPANNAGE.....	130
16.8.1	Attribution des touches.....	100	<b>24</b>	<b>ATTRIBUTION DES CANAUX.....</b>	<b>131</b>
16.8.2	Temporisation des touches.....	102	<b>25</b>	<b>SPÉCIFICATIONS.....</b>	<b>133</b>
16.9	RÉINITIALISATION.....	102	25.1	DIMENSIONS.....	135
16.9.1	Réinitialisation de USER MMSI et ATIS CODE.....	103	<b>Garantie limitée STANDARD HORIZON.....</b>	<b>136</b>	
16.10	RÉSUMÉ DE LA CONFIGURATION.....	105	<b>GABARIT pour la série GX2410.....</b>	<b>137</b>	
<b>17</b>	<b>CONFIGURATION DE LA FONCTION DES CANAUX.....</b>	<b>106</b>			
17.1	GROUPE DE CANAUX.....	106			
17.2	ALERTE MÉTÉO (version américaine seulement).....	106			
17.3	SCAN MEMORY.....	106			
17.4	TYPE DE BALAYAGE.....	106			
17.5	REPRISE DU BALAYAGE.....	106			
17.6	MULTIWATCH.....	106			
17.7	CANAL PRIORITAIRE.....	107			

# RÉFÉRENCE RAPIDE

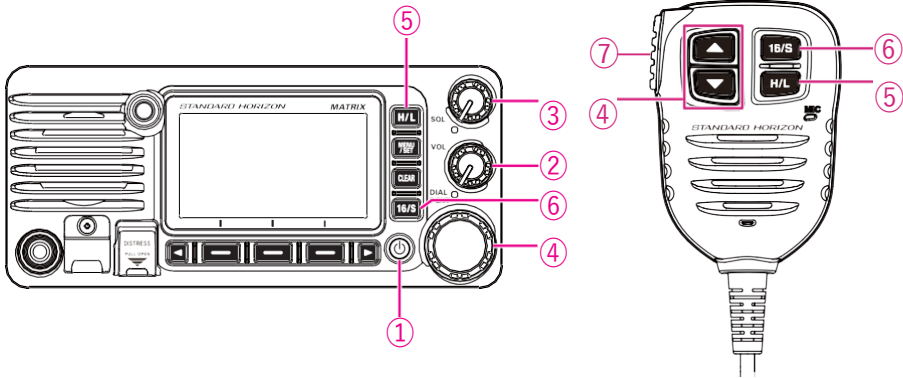

- 👉 Appuyez sur la touche et maintenez-la enfoncée pour allumer ou éteindre la radio.
- ② Tournez le bouton **VOL** pour régler le volume du haut-parleur.
- ☀️ Tournez le bouton **SQL** dans le sens horaire pour activer le squech ou dans le sens antihoraire pour désactiver le squech.
- ④ Tournez le bouton **DIAL** (ou appuyez sur les touches ▲/▼ du microphone) pour sélectionner le canal actif.
- ⑤ Appuyez sur la touche **H/L** pour alterner la puissance d'émission entre Haut (25 W) et Bas (1 W).
- ☀️ Appuyez sur la touche **16/S** sur la radio ou le micro pour sélectionner le canal 16. Appuyez et maintenez enfoncée la touche **16/S** sur la radio ou le micro pour sélectionner un canal secondaire. Appuyez à nouveau sur la touche **16/S** pour revenir au canal précédemment sélectionné.
- ☎️😊🗣️ Pour émettre : placez le microphone à environ 2 cm de votre bouche et parlez d'une voix normale, tout en appuyant sur le commutateur **PTT**.

# 1 INFORMATIONS GÉNÉRALES

L'émetteur-récepteur VHF/FM Marine STANDARD HORIZON **GX2410** est conçu pour être utilisé sur les canaux internationaux, américains, canadiens et sur d'autres canaux maritimes. Le **GX2410** fonctionne avec une alimentation de 11 à 16 VDC et a une puissance de sortie RF commutable de 1 Watt ou 25 Watts.

Le **GX2410** comporte un récepteur AIS (Système d'identification automatique) à deux canaux pour afficher les informations de navires AIS de classe A et B (MMSI, indicatif, nom du navire, BRG, DST, SOG et COG) directement sur l'écran LCD. Le **GX2410** permet d'entrer et d'enregistrer jusqu'à 250 points de cheminement, qui peuvent être sélectionnés et atteints grâce à un affichage de compas de navigation unique. Le **GX2410** permet de contacter directement un navire AIS par ASN, affiche la position de votre navire par rapport aux cibles AIS et vous alerte lorsqu'un navire AIS s'approche trop près de votre position, grâce à l'alarme (CPA) point d'approche au plus près ou l'alarme (TCPA) temps avant d'atteindre le point d'approche au plus près.

Le **GX2410** permet le fonctionnement en ASN (appel sélectif numérique) ITU-R M.493-15 Classe D avec un GPS interne à 66 canaux. La classe D permet la réception continue de fonctions d'appel sélectif numérique sur le canal 70 même pendant la réception d'appels sur les canaux vocaux. Le **GX2410** fonctionne sur tous les canaux maritimes actuellement attribués et est commutable pour être utilisé conformément aux réglementations internationales, américaines ou canadiennes. Le canal 16 d'urgence peut être immédiatement sélectionné depuis n'importe quel canal en appuyant sur la touche **[16/S]**. Le canal météo NOAA est aussi accessible immédiatement en appuyant sur la touche de fonction **[WX]**.

D'autres fonctions du **GX2410** incluent : Fonction de suppression de bruit pour l'audio d'émission et de réception, compatibilité NMEA 2000, grande capacité d'extension, microphone haut-parleur, porte-voix de 30 W avec signaux de brume préprogrammés et écoute, possibilité de connexion à un microphone câblé en option **RAM4** ou quatre microphones à accès distant sans fil **RAM4X**<sup>\*1</sup>, permettant un contrôle total de toutes les fonctions VHF, ASN et porte-voix à distance, y compris une fonction interphone permettant de communiquer entre la radio et les microphones **RAM4** et **RAM4X** sans fil, balayage, balayage prioritaire, microphone haut-parleur submersible, avertissement de haute et basse tension, et répétabilité du GPS. (\*1 Nécessite un port d'accès sans fil SCU-30)

## 2 LISTE DE COLISAGE

Ouvrez l'emballage et vérifiez qu'il contient les éléments suivants :

- Émetteur-récepteur
- Cordon d'alimentation DC
- Support de montage et fixations
- Manuel d'utilisation
- Câble USB (Fiche de type USB "A" à micro fiche "B" de type USB) **T9101648**

## 3 ACCESSOIRES EN OPTION

- Support de montage encastré ..... **MMB-84**
- Microphone à accès distant (microphone RAM4)\*1..... **SSM-70H**  
\*1(la version du firmware SSM-70H doit être 3.00.00 ou une version ultérieure).
- Microphone à accès distant sans fil (microphone RAM4X) ..... **SSM-72H**
- Point d'accès sans fil pour SSM-72H\*2 ..... **SCU-30**  
\*2(Pour connecter le SSM-72H (RAM4X), la version du firmware SCU-30 doit être 2.00.00 ou une version ultérieure.)
- Chargeur DC USB avec prise allume-cigares pour SSM-72H ..... **SDD-14**
- Antenne GPS externe avec 16 pieds (5 m) de câble ..... **SCU-38**
- Câble de rallonge de 23 pieds (7 m) pour SSM-70H ..... **CT-100**
- Haut-parleur externe ..... **MLS-300**
- Porte-voix rond de 5" de 30 Watts..... **220SW**
- Porte-voix rectangulaire de 5" × 8" de 40 Watts..... **240SW**
- Couvercle pare-poussière (blanc)..... **HC2410**

## 4 ENREGISTREMENT DE LA GARANTIE EN LIGNE

Visitez [www.standardhorizon.com](http://www.standardhorizon.com) - Le coin des propriétaires pour enregistrer l'émetteur-récepteur VHF marin **GX2410**.



**NOTE** : Il peut être utile de visiter régulièrement le site STANDARD HORIZON. Lors de l'introduction de nouveaux produits, des informations seront disponibles sur le site.

## 5 Précautions de sécurité (A lire attentivement)





**Veillez à lire ces précautions importantes et utilisez ce produit en toute sécurité.**

Yaesu n'est pas responsable de défaillances ou de problèmes causés par l'utilisation ou l'usage impropre de ce produit par l'acheteur ou par des tiers. En outre, Yaesu n'est pas responsable de dommages causés par l'utilisation de ce produit par l'acheteur ou par des tiers, sauf dans les cas où le versement de dommages a été demandé aux termes de la loi.





### Types et significations des avis

 <b>DANGER</b>	Une situation dangereuse imminente qui, si elle n'est pas évitée, peut entraîner la mort ou de graves blessures.
 <b>AVERTISSEMENT</b>	Une situation potentiellement dangereuse qui, si elle n'est pas évitée, peut entraîner la mort ou de graves blessures.
 <b>ATTENTION</b>	Une situation potentiellement dangereuse qui, si elle n'est pas évitée, peut causer des blessures mineures ou modérée ou uniquement des dommages matériels.







### Types et significations des symboles

	Ces symboles signifient des actions interdites, qui ne doivent pas être effectuées pour utiliser ce produit en toute sécurité. Par exemple:  indique que le produit ne doit pas être démonté.
	Ces symboles signifient des actions nécessaires, qui doivent être effectuées pour utiliser ce produit en toute sécurité. Par exemple:  indique que la prise d'alimentation doit être débranchée.

## DANGER

 <b>Ne pas utiliser l'appareil en cas d'émission de gaz inflammables.</b> Cela peut entraîner un incendie ou une explosion.	 <b>En présence de tonnerre ou d'éclairs à proximité, quand une antenne extérieur est utilisée, éteignez immédiatement l'émetteur-récepteur et débranchez l'antenne extérieur de l'émetteur-récepteur.</b> Cela pourrait causer un incendie, un choc électrique ou des détériorations.
 <b>N'émettez pas avec cet appareil si vous portez ou que vous utilisez un dispositif médical tel qu'un pacemaker. Pour les émissions, utilisez une antenne externe et restez aussi loin que possible de l'antenne externe.</b> Les ondes radio émises par l'émetteur peuvent causer un mauvais fonctionnement des dispositifs médicaux et entraîner des blessures ou la mort.	 <b>Ne pas toucher les éventuelles fuites de liquide de l'écran LCD à mains nues.</b> Des brûlures chimiques peuvent se produire si le liquide entre en contact avec la peau ou pénètre dans les yeux. Dans ce cas, contacter immédiatement un médecin.

## AVERTISSEMENT

 <b>Ne mettez pas cet émetteur-récepteur sous tension avec une tension différente de la tension d'alimentation spécifiée.</b> Cela pourrait causer un incendie, un choc électrique ou des détériorations.	 <b>Ne pas manipuler la fiche et le connecteur électrique, etc. avec des mains mouillées. Ne pas brancher ou débrancher la fiche d'alimentation avec des mains mouillées.</b> Cela peut entraîner des blessures, une fuite de liquide, un choc électrique et une défaillance du matériel.
 <b>N'effectuez pas de transmissions très longues.</b> Le corps principal de l'émetteur-récepteur peut surchauffer et entraîner la défaillance de composants ou des brûlures corporelles.	 <b>Débranchez le cordon d'alimentation et les câbles de connexion avant d'incorporer des éléments vendus séparément ou de remplacer le fusible.</b> Cela peut entraîner un incendie, un choc électrique et la défaillance du matériel.
 <b>Ne démontez pas et n'altérez pas ce produit.</b> Cela pourrait causer des blessures, un choc électrique ou une défaillance.	
 <b>Ne jamais toucher l'antenne pendant la transmission.</b> Cela peut entraîner des blessures, un choc électrique et	

la défaillance du matériel.

**En cas d'émission de fumée ou d'odeurs étranges de la radio, couper l'alimentation et débrancher le cordon d'alimentation de la prise.**

Cela peut entraîner un incendie, une fuite de liquide, une surchauffe, des détériorations, une inflammation et la défaillance du matériel. Contactez l'assistance clientèle de notre entreprise ou le détaillant chez qui l'appareil a été acheté.



**Maintenez la propreté des broches des fiches d'alimentation et des zones voisines en toutes circonstances.**

Cela peut entraîner un incendie, une fuite de liquide, une surchauffe, une rupture, une inflammation, etc.



**Ne coupez jamais le porte-fusible du cordon d'alimentation c.c.**

Cela peut causer un court-circuit et entraîner une inflammation et un incendie.



**Utilisez uniquement les fusibles de type spécifié.**

L'utilisation d'un fusible incorrect peut causer un incendie ou la défaillance du matériel.



**Lorsque vous branchez un cordon d'alimentation c.c., assurez-vous que les polarités positives et négatives sont correctes.**

Un branchement inverse peut détériorer le matériel.



**Ne pas utiliser pas de cordons d'alimentation c.c. différents du cordon fourni ou spécifié.**

Cela peut entraîner un incendie, un choc électrique et un mauvais fonctionnement du matériel.



**Éviter de plier, tordre, tirer, chauffer et modifier le cordon d'alimentation et les câbles de connexion de manière excessive.**

Cela risque de couper ou d'endommager les câbles et de causer un incendie, un choc électrique et la défaillance du matériel.



**Ne pas tirer sur le câble pour brancher et débrancher le cordon d'alimentation et les câbles de connexion.** Tenez toujours la fiche ou le connecteur pour les débrancher; dans le cas contraire, un incendie, un choc électrique et un défaut du matériel peuvent se produire.



**N'utilisez pas l'appareil si le cordon et les câbles de connexion sont endommagés et lorsque le connecteur d'alimentation c.c. n'est pas fermement branché.**

Pour toute assistance, veuillez contacter le service clients radioamateurs Yaesu ou le magasin où vous avez acheté l'émetteur-récepteur, car il existe un risque d'incendie de choc électrique ou de défaillance de l'équipement.



**Suivez les instructions fournies pour installer les éléments vendus séparément et pour remplacer le fusible.**

Cela peut entraîner un incendie, un choc électrique et la défaillance du matériel.



**Utilisez uniquement les vis fournies ou spécifiées.**

L'utilisation de vis de taille différente peut entraîner un incendie, un choc électrique ou détériorer des composants.



## ATTENTION

**Ne placez pas l'émetteur-récepteur sur une surface instable ou inclinée, ou dans un endroit exposé à des vibrations extrêmes.**

L'émetteur-récepteur peut tomber et entraîner un incendie, des blessures ou une détérioration du matériel.



**Rester aussi loin que possible de l'antenne pendant l'émission.**

Une exposition prolongée au rayonnement électromagnétique peut avoir un effet nocif sur le corps humain.



**N'essayez pas le boîtier avec du diluant ou du benzène, etc.**

Utilisez uniquement un chiffon doux et sec pour éliminer les taches du boîtier.



**Maintenez ce produit hors de la portée des enfants.**

Cela pourrait blesser l'enfant ou endommager l'émetteur-récepteur.



**Ne pas placer d'objets lourds sur le cordon d'alimentation et les câbles de connexion.**

Cela peut endommager le cordon et les câbles d'alimentation et causer un incendie et un choc électrique.



**N'utilisez pas des produits différents des options et des accessoires spécifiés.**

Cela pourrait entraîner des défaillances ou un mauvais fonctionnement.



**Pour des raisons de sécurité, couper l'alimentation et débrancher le cordon d'alimentation c.c. du connecteur c.c. lorsque l'appareil n'est pas utilisé pendant une période prolongée.**

Dans le cas contraire, cela peut entraîner un incendie et une surchauffe.



**Ne lancez pas l'émetteur-récepteur et ne le soumettez pas à de forts impacts.**

Tout abus physique peut endommager les composants et entraîner une défaillance du matériel.



**Tenez les cartes magnétiques et les bandes vidéo à l'écart de l'émetteur-récepteur.**

Les données enregistrées sur des cartes magnétiques ou des bandes vidéo peuvent être effacées.



**Ne pas se tenir debout sur l'appareil, ne pas placer d'objets lourds dessus et ne pas introduire d'objets à l'intérieur.**

Dans le cas contraire, une défaillance du matériel peut se produire.



## 6 DÉMARRAGE

### 6.1 A PROPOS DE LA RADIO VHF

Les fréquences radio utilisées dans la bande VHF marine sont comprises entre 156 et 158 MHz, avec quelques stations côtières disponibles entre 161 et 163 MHz. La bande VHF marine permet des communications sur des distances qui sont essentiellement "en ligne de mire" (les signaux VHF ne circulent pas bien à travers des objets tels que des bâtiments, des collines ou des arbres). La portée de transmission réelle dépend beaucoup plus de type, du gain et de la hauteur de l'antenne que de la puissance de sortie de l'émetteur. Les distances de transmission radio de 25 W sur un montage fixe peuvent dépasser 25 km; pour une transmission radio de 5 W portable, la distance peut dépasser 8 km en "ligne de mire".

### 6.2 SÉLECTION D'UNE ANTENNE

Les antennes marines sont conçues pour rayonner les signaux de façon identique dans toutes les directions horizontales, mais pas vers le haut. L'objectif d'une antenne marine est d'améliorer le signal vers l'horizon. Le niveau auquel cette amélioration se fait s'appelle le gain d'antenne. Il est mesuré en décibels (dB) et constitue l'un des principaux facteurs pris en compte dans le choix d'une antenne. En termes de puissance apparente rayonnée (ERP), les antennes sont classés sur la base du gain qu'elles ont par rapport à une antenne théorique ayant un gain nul. Une antenne de 1 m, 3 dB représente deux fois plus de gain par rapport à l'antenne théorique.

En général, une antenne fouet en acier inox de 1 m, 3 dB est utilisé sur le mât d'un voilier. L'antenne fouet plus longue en fibre de verre de 2,5 m, 6 dB est essentiellement utilisée sur les bateaux à moteur qui nécessitent davantage de gain.

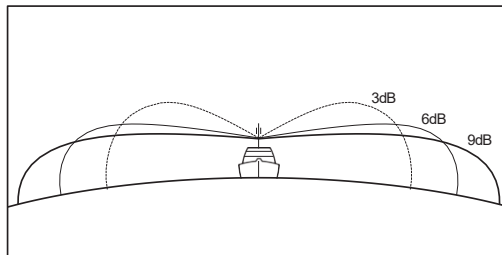

### 6.3 CÂBLE COAXIAL

Les antennes VHF sont reliées à l'émetteur-récepteur par un câble coaxial - une ligne de transmission blindée. Le câble coaxial est spécifié par son diamètre et sa construction.

Pour les longueurs inférieures à 20 pieds (6 m), RG-58/U (environ 0,25 po (6 mm) de diamètre), est un bon choix. Pour les parcours supérieurs à 20 pieds (6 m) et inférieurs à 50 pieds (15 m), le plus grand RG-8X ou RG-213/U doit être utilisé. Pour les longueurs de câble supérieures à 50 pieds (15 m), RG-8X doit être utilisé. Pour l'installation du connecteur sur le câble coaxial, reportez-vous à la figure ci-dessous.

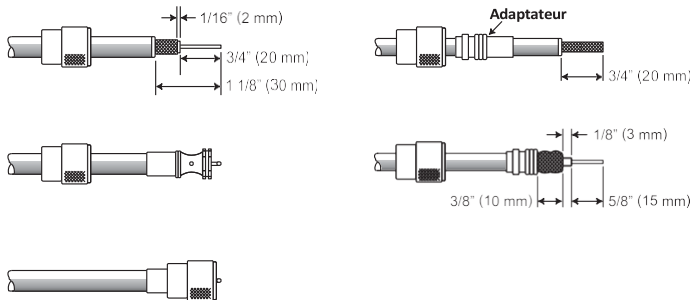

Pour accéder au câble coaxial à travers un raccord et à l'intérieur du bateau, il peut être nécessaire de couper l'embout et de le rattacher ultérieurement. Suivez les instructions qui accompagnent le connecteur pour le raccorder. Veillez à effectuer des raccordements soudés corrects.

## 6.4 APPELS DE DÉTRESSE ET A PORTÉE DE VOIX (CANAL 16)

Le Canal 16 est connu sous le nom de Canal de détresse et d'appel à la voix. Une urgence peut être définie comme une menace pour la vie ou les biens. Dans ces cas-là, vérifiez que l'émetteur-récepteur est allumé et réglé sur le canal 16. Suivez ensuite la procédure ci-dessous :

1. Appuyez sur le bouton 'push-to-talk' du microphone et dites "**Mayday, Mayday, Mayday**. Ici le \_\_\_\_\_, \_\_\_\_\_, \_\_\_\_\_" (le nom de votre navire).
2. Puis répétez une fois: "**Mayday, \_\_\_\_\_**" (le nom de votre navire).
3. Signalez ensuite votre position en indiquant la latitude/longitude ou en fournissant un relèvement vrai ou magnétique (indiquer lequel) par rapport à un amer identifiable tel qu'une aide à la navigation ou une caractéristique géographique comme une île ou l'entrée d'un port.
4. Expliquez la nature de votre détresse (nauffrage, collision, échouage, incendie, crise cardiaque, blessure mettant en danger la vie d'une personne, etc.).
5. Indiquez le type d'assistance dont vous avez besoin (pompes, aide médicale, etc.).
6. Indiquez le nombre de personnes à bord et l'état des éventuels blessés.
7. Estimez la navigabilité et l'état actuel de votre navire.
8. Donnez une description de votre navire: longueur, type (moteur ou voile), couleur et autre signes distinctifs. La transmission totale ne doit pas dépasser 1 minute.
9. Terminez le message en disant "**TERMINÉ**". Relâchez l'interrupteur du micro et écoutez.
10. S'il n'y a pas de réponse, répétez la procédure ci-dessus. S'il n'y a toujours pas de réponse, essayez un autre canal.

### NOTE

L'émetteur-récepteur comporte la fonction d'appel de détresse ASN, qui peut émettre un appel de détresse numérique à tous les navires équipés de radios ASN compatibles. Voir la section "**11 APPEL SÉLECTIF NUMÉRIQUE (ASN)**".

## 6.5 APPEL D'UN AUTRE NAVIRE (CANAL 16 OU 9)

Le Canal 16 peut être utilisé pour le contact initial (appel à la voix) avec un autre navire. Cependant, son utilisation la plus importante est réservée aux messages d'urgence. Ce canal est doit être écouté en permanence sauf lorsqu'on utilise un autre canal.

Il est écouté par les Gardes-côtes américains et canadiens et par d'autres navires. **L'utilisation du Canal 16 pour appeler doit être limitée au contact initial uniquement.** L'appel ne doit pas dépasser 30 secondes, mais peut être répété 3 fois à intervalles de 2 minutes. Dans les zones de trafic radio intensif, la congestion du canal 16 liée à son utilisation comme canal d'appel à la voix peut être considérablement réduite dans les eaux américaines en utilisant le **canal 9** comme canal de contact initial (appel à la voix) pour les communications non urgentes. Ici aussi, l'appel ne doit pas dépasser 30 secondes, mais peut être répété 3 fois à intervalles de 2 minutes.

Avant d'établir le contact avec un autre navire, consultez les tableaux des canaux contenus dans ce manuel, et sélectionnez un canal approprié pour la communication après le contact initial. Par exemple, les canaux 68 et 69 des tableaux VHF américains sont parmi les canaux disponibles pour les navires non commerciaux (plaisance). Écoutez le canal désiré à l'avance pour être sûr de ne pas interrompre un autre trafic, puis revenez au canal 16 ou 9 pour le contact initial.

Lorsque le canal d'appel à la voix (16 ou 9) est libre, appuyez sur le bouton **PTT** du micro et indiquez le nom de l'autre navire que vous souhaitez appeler, puis annoncez « Ici le » suivi du nom de votre navire et votre permis de station (indicatif d'appel), puis relâchez le bouton **PTT** du micro. Lorsque l'autre navire répond à votre appel, demandez immédiatement un autre canal en appuyant sur le bouton **PTT** du micro et dites "**Passez sur**", le numéro de l'autre canal, puis "**Terminé**". Relâchez ensuite le bouton **PTT** du micro. Passez ensuite au nouveau canal. Lorsque le nouveau canal n'est pas occupé, appelez l'autre navire.

Après une transmission, dites "**Terminé**", et relâchez le bouton (**PTT**) Push-To-Talk. Lorsque la communication avec l'autre navire est terminée, mettez fin à la transmission en indiquant votre indicatif d'appel et le mot "**out.**" Notez qu'il n'est pas nécessaire d'indiquer votre indicatif d'appel à chaque transmission, uniquement au début et à la fin du contact.

N'oubliez pas de revenir au canal 16 si vous n'utilisez pas un autre canal. Certaines radios écoutent automatiquement le canal 16 même lorsqu'il est réglé sur d'autres canaux ou pendant le balayage.

## 6.6 QUELLE EST LA PORTÉE DES ÉMETTEURS-RÉCEPTEURS AIS?

Comme le système AIS utilise les mêmes fréquences qu'une radio VHF marine, elle a les mêmes capacités de réception radio - qui sont essentiellement la ligne de mire. Cela signifie que plus l'antenne VHF est installée en hauteur, plus la surface de réception est grande. La réception de navires de classe A se trouvant à 20 voire à 30 miles en haute mer n'est pas rare car leurs antennes sont montées en hauteur au-dessus du niveau de la mer. Les transpondeurs de Classe B utilisent une puissance inférieure pour les émissions; par conséquent, il est possible de détecter des navires de classe B lorsqu'ils se trouvent entre 5 et 10 miles.

### NOTE

Pour toute information supplémentaire sur le système AIS, visitez le site USCG:  
<<http://www.navcen.uscg.gov/marcomms/ais.htm>>

## 6.7 Précision de COG

L'erreur dans le COG (le parcours de l'antenne sur le sol) en raison de la vitesse du navire par rapport au sol ne doit pas dépasser les valeurs suivantes:

Intervalle de vitesse (nœuds)	Précision de sortie COG pour l'utilisateur
0 à $\leq$ 1 nœud	Non fiables ou non disponible
>1 à $\leq$ 17 nœuds	$\pm 3^\circ$
>17 nœuds	$\pm 1^\circ$

## 7 COMMANDES ET VOYANTS

Cette section décrit chaque commande de l'émetteur-récepteur. Voir l'illustration ci-dessous pour l'emplacement des commandes. Pour des instructions de fonctionnement détaillées, voir **"9 FONCTIONNEMENT DE BASE"** de ce manuel.

### 7.1 PANNEAU AVANT

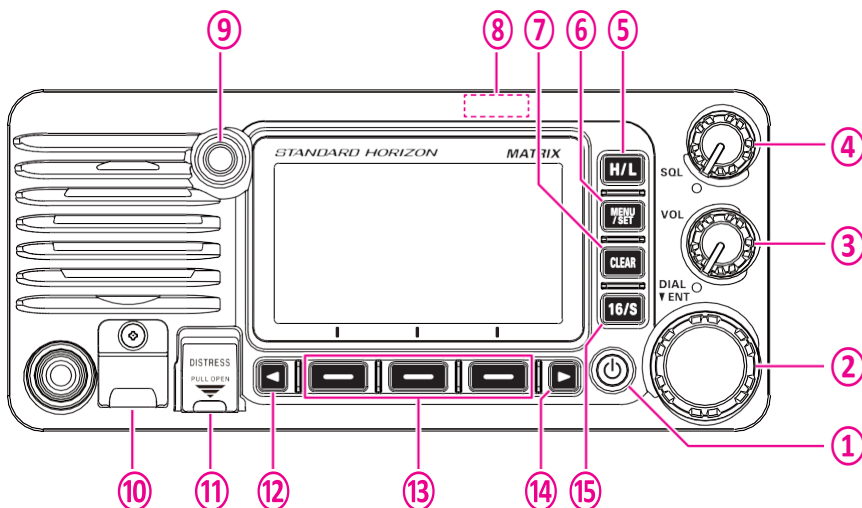

- ① **Touche (Power)**  
Appuyez et maintenez pour mettre la radio sous tension **ON** ou hors tension **OFF**. Au moment de la mise sous tension **ON**, l'émetteur-récepteur est réglé sur le dernier canal sélectionné.
- ② **Bouton DIAL/ENT**  
Pendant que l'écran normal est affiché, tournez le bouton DIAL/ENT pour modifier le canal de actif. Pendant que l'écran MENU soit affiché, tournez le bouton pour sélectionner l'élément de menu.  
**UTILISATION SECONDAIRE**
  - Appuyez sur ce bouton pour entrer une sélection dans le MENU.
- ③ **Bouton VOL (réglage du volume)**  
Règle le niveau sonore.  
La rotation de ce bouton dans le sens horaire augmente le volume du haut-parleur et du microphone.
- ④ **Bouton SQL (réglage du squelch)**  
La rotation de ce bouton dans le sens horaire règle le point où les bruits aléatoires sur le canal n'activent pas les circuits audio, mais un signal reçu est entendu. Ce point est appelé le seuil de réglage de squelch. Un réglage supplémentaire du squelch compromettra la réception des transmissions désirées.

## ⑤ Touche H/L

Appuyez sur cette touche pour alterner entre une puissance de 25 W (haute) et de 1 W (basse). Lorsque la puissance de sortie TX est réglée sur “Low” pendant que l'émetteur-récepteur est sur le canal 13 ou 67 (groupe des canaux américains seulement), la puissance de sortie passe provisoirement de “Low” à “High” jusqu'à ce que l'interrupteur **PTT** du microphone soit relâché. Cette touche n'est pas disponible sur les canaux non émetteurs et les canaux de faible puissance seulement.

## ⑥ Touche MENU/SET

Appuyez pour accéder au MENU.

Appuyez et maintenez pour accéder au SETUP MENU. Pour plus de détails, voir la section “**9.4 FONCTIONNEMENT DE BASE DU MENU DE CONFIGURATION**”.

## ⑦ Touche CLEAR

Appuyez sur cette touche pour annuler une sélection de menu.

## ⑧ Antenne GPS

L'antenne GPS intégrée est située ici.

## ⑨ Voyant LED BUSY

Ce voyant s'allume en vert à l'ouverture du squelch.

## ⑩ Prise jack DATA

Utilisez la prise jack B micro USB pour configurer les paramètres de l'émetteur-récepteur et télécharger\* les données de l'enregistreur GPS.

**NOTE:** Lorsque la prise jack DATA est recouverte par le capuchon en caoutchouc, le GX2410 est conforme aux performances d'étanchéité.

## ⑪ Touche DISTRESS

Permet de transmettre un appel de détresse ASN. Pour transmettre l'appel de détresse voir la section “**11.2.1 Transmettre une alerte de détresse**”.

## ⑫ / ⑭ Touche ◀ & ▶

Lorsque les touches de fonction sont affichées, appuyez sur ces touches pour activer la fonction des touches de fonction.

### UTILISATION SECONDAIRE

Pendant que l'écran MENU est affiché, appuyez sur la touche pour faire glisser le menu à l'écran vers la droite ou vers la gauche.

## ⑬ Touches de fonction

Appuyez sur ces touches pour afficher les touches de fonction.

Les 3 touches de fonction programmables peuvent être personnalisées par le menu de configuration décrit dans la section “**16.8 TOUCHES DE FONCTION**”.

## ⑮ Touche 16/S

La pression de cette touche rappelle immédiatement le canal 16 depuis n'importe quel canal. Le maintien de cette touche sélectionne le sous-canal secondaire (le sous-canal par défaut est le canal 9). Une nouvelle pression de cette touche permet de revenir au canal actif sélectionné précédemment.

## 7.2 MICROPHONE

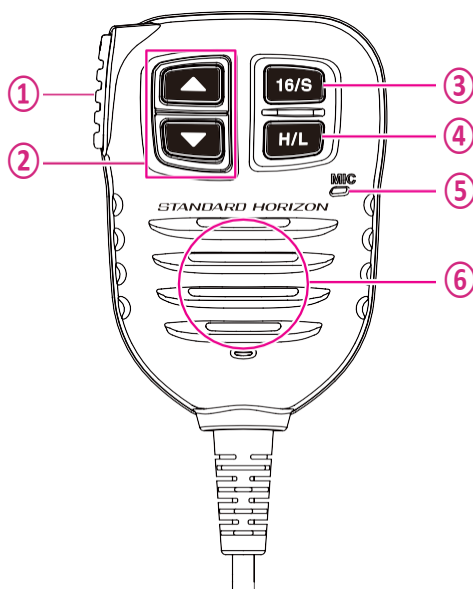

### ① Interrupteur **PTT** (Push-To-Talk)

En mode radio, lorsque l'on appuie sur le bouton **PTT**, l'émetteur-récepteur est activé pour les communications vocales vers un autre navire.

Lorsqu'un microphone **SSM-70H** ou un microphone sans fil **SSM-72H** en option est raccorde et que le mode interphone est sélectionné, la pression de l'interrupteur **PTT** active les communications vocales de l'émetteur-récepteur vers le microphone **SSM-70H** ou le microphone sans fil **SSM-72H**.

### ② Touche **▲ & ▼**

Ces touches sur le microphone permettent de sélectionner les canaux et de choisir les options de menu.

### ③ Touche **16/S**

La pression de cette touche sélectionne immédiatement le canal 16 depuis n'importe quel autre canal. Le maintien de cette touche sélectionne le sous-canal (le réglage par défaut du sous-canal est le canal 9). Une nouvelle pression de cette touche permet de revenir au canal actif sélectionné précédemment.

### ④ Touche **H/L**

Appuyez sur la touche pour alterner entre une puissance de 25 W (haute) et de 1 W (basse). Lorsque la puissance de sortie TX est réglée sur "Low" et que l'émetteur-récepteur est sur le canal 13 ou 67 (groupe des canaux américains seulement), la puissance de sortie passe temporairement de "Low" à "High" jusqu'à ce que l'interrupteur **PTT** du microphone soit relâché. La haute puissance TX n'est pas disponible sur les canaux non émetteurs et les canaux de faible puissance seulement.

### ⑤ **Microphone**

Le microphone interne transmet votre voix et réduit les bruits de fond grâce à la technologie de réduction de bruit Clear Voice.

Pendant l'émission, positionnez le microphone à environ 2 cm de votre bouche. Parlez lentement et distinctement dans le microphone.

### ⑥ **Haut-parleur de microphone**

L'audio du haut-parleur interne de la radio est entendu à travers le microphone du haut-parleur.

## 7.3 PANNEAU ARRIÈRE

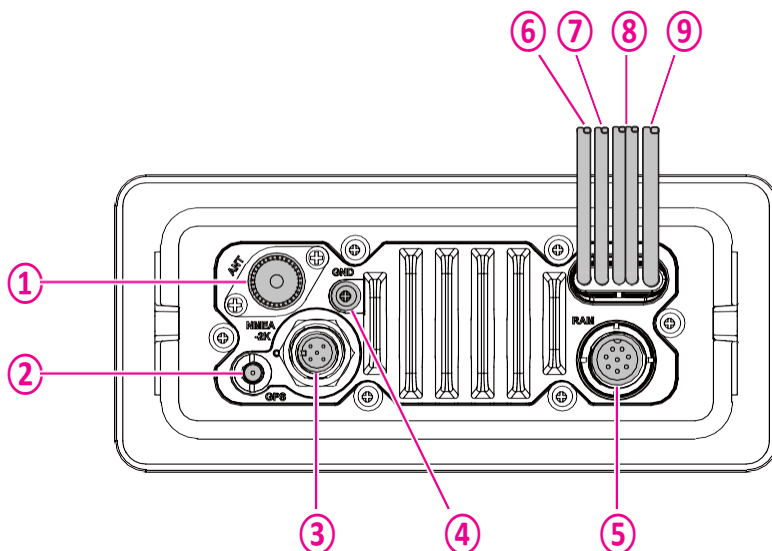

### ① **VHF ANT Jack** (prise jack antenne VHF)

Raccordement d'une antenne à l'émetteur-récepteur. Utilisez une antenne VHF marine avec une impédance de 50 ohms.

### ② **Connecteur ANT GPS**

Raccorde l'antenne GPS externe **SCU-38** en option

### ③ **Connecteur NMEA 2K**

Raccorde au réseau NMEA 2000.

### ④ **Borne Terminal** (borne de terre)

Raccorde l'émetteur-récepteur à la masse du navire, pour la sécurité et des performances optimales.

Utilisez uniquement la vis fournie avec l'émetteur-récepteur .

- ⑤ **Connecteur de microphone d'accès à distance RAM**  
Raccorde le **GX2410** au microphone distant **SSM-70H (RAM4)** ou au point d'accès sans fil **SCU-30** pour utiliser jusqu'à quatre microphones sans fil **SSM-72H (RAM4X)**. Voir la section "**21 FONCTIONNEMENT DU MICROPHONE DISTANT SSM-70H (RAM4)**" pour plus de détails.
- ⑥ **Câble de raccordement de haut-parleur EXTERNE** (blanc et blindage)  
Raccorde l'émetteur-récepteur à un haut-parleur externe en option. Voir la section "**3 ACCESSOIRES EN OPTION**" pour les accessoires STANDARD HORIZON disponibles en option.  
Connexions de haut-parleur:  
Blanc: Haut-parleur externe (+)  
Blindage: Haut-parleur externe (-)
- ⑦ **Câble de raccordement de haut-parleur PA/HAIL** (rouge et blindage)  
Raccorde le GX2410 au haut-parleur PA/HAIL. Voir la section "**3 ACCESSOIRES EN OPTION**" pour les haut-parleurs PA/HAIL STANDARD HORIZON disponibles en option.  
Connexions de haut-parleur PA:  
Rouge: Haut-parleur PA (+)  
Blindage: Haut-parleur PA (-)
- ⑧ **Câble d'entrée CC**  
Raccorde l'émetteur-récepteur à une alimentation DC de 11 à 16 VDC.
- ⑨ **Câble de raccordement d'accessoires** (bleu, gris, blanc, marron, jaune et vert)  
Raccorde l'émetteur-récepteur à un traceur de carte GPS. Voir la section "**8.5.2 Câbles accessoires**".

## 8 INSTALLATION

### 8.1 CONSIGNES DE SÉCURITÉ / AVERTISSEMENTS

Cette radio ne doit être utilisée que sur les lieux de travail pour les opérations professionnelles, uniquement lorsque l'opérateur radio a les connaissances requises pour déterminer les conditions d'exposition des passagers et des personnes présentes en maintenant la distance de séparation minimale de 3 pieds (1 m). Le non-respect de ces restrictions entraînera le dépassement des limites d'exposition FCC RF.

#### Installation de l'antenne:

L'antenne doit être située au moins à 3 pieds (1 m) des passagers afin de se conformer aux exigences de FCC RF.

### 8.2 EMLACEMENT

La radio peut être installée à n'importe quel angle. Choisissez un emplacement pour le montage qui:

- est conforme aux distances de sécurité par rapport au compas indiquées dans le tableau ci-dessous pour éviter les interférences avec un compas magnétique

Émetteur-récepteur	1,0 m
Combiné	0,5 m

- permet d'accéder aux commandes du panneau avant
- permet la connexion à une source d'alimentation et à des antennes
- offre un espace adjacent pour l'installation d'un support de micro
- à une distance d'au moins 3 pieds (1 m) de l'antenne de radio
- les signaux des satellites GPS peuvent être correctement reçus

**NOTE:** Pour garantir que la radio ne compromet pas le compas ou que les performances de la radio ne sont pas compromises par l'emplacement de l'antenne, branchez provisoirement la radio dans l'emplacement désiré et :

- Examinez le compas pour vérifier si la radio donne lieu à une déviation
- Branchez l'antenne et codez la radio. Vérifiez que la radio fonctionne correctement en demandant un contrôle radio.

### 8.3 MONTAGE DE LA RADIO

#### 8.3.1 Support de montage fourni

Le support de montage fourni permet le montage sur un bureau.

Utilisez une mèche de 13/64po (5,2 mm) pour percer les trous dans une surface ayant plus de 0,4 pouce (10 mm) d'épaisseur et pouvant supporter plus de 3,3 lb (1,5 kg), et fixez le support avec les vis, les rondelles élastiques, les rondelles plates et les écrous fournis.

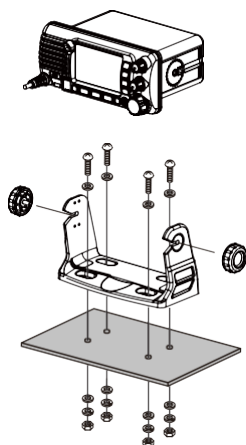

Montage sur bureau

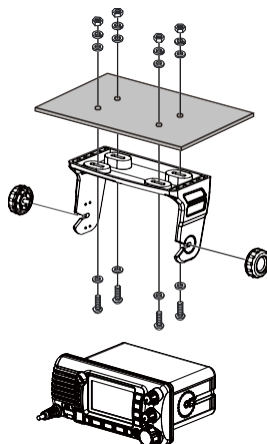

Montage en hauteur

### **8.3.2 Support de montage encastré MMB-84 en option**

Un récepteur et une antenne GPS se trouvent dans le panneau avant du **GX2410**. Dans de nombreux cas, la radio peut être encastrée, cependant, avant de pratiquer des trous pour encastrer la radio, il est recommandé de brancher provisoirement la radio et de la mettre sous tension à l'endroit où elle sera encastrée, afin de vérifier sur l'écran qu'elle peut recevoir une position GPS. Si la radio ne peut pas recevoir une position, il peut être nécessaire d'utiliser un traceur de carte GPS avec sortie MENA 0183, ou l'antenne GPS externe en option **SCU-38** pour recevoir les signaux satellite GPS.

1. Utilisez le gabarit (page 137) pour marquer l'emplacement où le trou rectangulaire doit être découpé. Vérifiez que l'espace derrière le tableau de bord ou le panneau est suffisamment profond pour loger l'émetteur-récepteur (profondeur minimum 6,2 pouces (157 mm). Il doit y avoir au moins 1/2 pouce (1,3 cm) entre le dissipateur de chaleur de l'émetteur-récepteur et les câblages, les câbles ou les structures.
2. Découpez le trou rectangulaire et introduisez l'émetteur-récepteur.
3. Fixez les supports sur le panneau arrière de l'émetteur-récepteur (voir illustration).
4. Tournez la vis de réglage pour régler la tension de sorte que l'émetteur-récepteur soit bloqué contre la surface de montage.

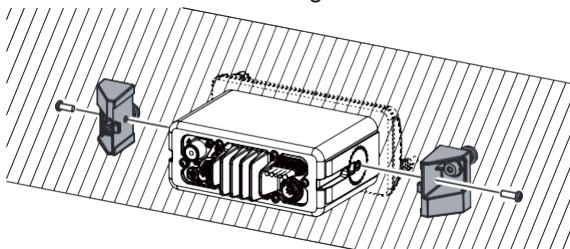

## 8.4 RACCORDEMENTS ÉLECTRIQUES

### ATTENTION

**Des raccords de batterie à polarité inverse endommageront la radio!**

Branchez le cordon d'alimentation et l'antenne à la radio. Les raccords de l'antenne et de l'alimentation doivent être effectués comme suit:

1. Montez l'antenne à une distance minimum de 3,28 pieds (1 m) de la radio. A l'arrière de la radio, branchez le câble de l'antenne. Le câble de l'antenne doit être doté d'un connecteur PL259. Le câble coaxial RG-8/U doit être utilisé si l'antenne se trouve à 25 pieds (7,6 m) ou plus de la radio. Le câble RG58 peut être utilisé pour les distances inférieures à 25 pieds (7,6 m).
2. Branchez le fil d'alimentation rouge à une source d'alimentation de 13,8 VCC  $\pm 20\%$ . Branchez le fil d'alimentation noir à une terre négative.
3. Si un micro extérieur optionnel doit être utilisé, reportez-vous à la section 8.5 pour les connexions.
4. Il est conseillé de demander à un technicien de marine qualifié de vérifier la puissance de sortie et le rapport d'onde stationnaire de l'antenne après l'installation.

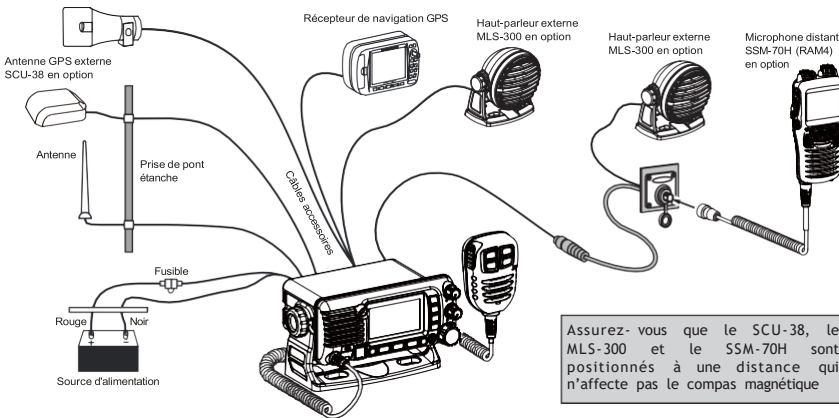

### Remplacement des fusibles

Pour extraire le fusible du porte-fusible, maintenez ensemble les deux extrémités du porte-fusible et séparez le porte-fusible sans le courber. Lorsque vous remettez en place le fusible, vérifiez qu'il est solidement fixé dans le contact métallique situé à l'intérieur du porte-fusible. Si le contact métallique qui porte le fusible est desserré, le porte-fusible peut chauffer.

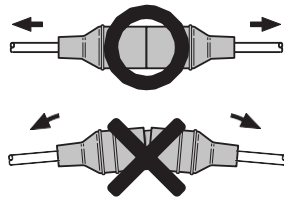

## 8.5 CONNEXION DE PÉRIPHÉRIQUES EXTERNES À LA RADIO

### 8.5.1 Connexion du réseau NMEA 0183/NMEA 0183-HS à la radio

**Connexions de GPS extérieur (NMEA 0183 4 800 baud ou NMEA 0183-HS 38 400 baud)**

Le **GX2410** peut sélectionner le débit en bauds NMEA entre “4 800 bps” et “38 400 bps”. Voir la section “**19.9 ENTRÉE/SORTIE NMEA 0183**” pour la sélection.

#### Entrée NMEA (informations GPS)

- L'émetteur-récepteur peut lire le protocole NMEA 0183 version 2.0 ou supérieure, et NMEA 0183-HS version 1.01 ou supérieure.
- Les phrases d'entrée NMEA 0183 sont GLL, GGA, RMC, GNS, GSA et GSV (la phrase RMC est recommandée).
- Si 4 800 bauds (par défaut) est sélectionné :  
Les fils d'entrée jaune et vert ont un débit de 4 800 bauds.
- Si 38 400 bauds est sélectionné :  
Les fils d'entrée jaune et vert ont un débit de 38 400 bauds.

#### Sortie NMEA (informations ASN et GPS)

- Les phrases de sortie NMEA 0183 sont DSC et DSE.
- Si 4 800 bauds (par défaut) est sélectionné :  
Les fils blanc et marron émettent les phrases ASN et DSE.
- Si 38 400 bauds est sélectionné :  
Les fils de sortie bleu et gris sont à 38 400 bauds et incluent les phrases ASN (ASN, DSE).
- Les phrases GSA, GSV, GLL, GGA, et RMC peuvent être émises par l'émetteur-récepteur en utilisant les paramètres du menu de configuration GPS (voir la section “**19.9 ENTRÉE/SORTIE NMEA 0183**”).

Pour de plus amples informations sur l'interface et la configuration du GPS, contactez le fabricant du récepteur GPS externe.

Si vous avez d'autres questions, veuillez contacter votre revendeur.

### 8.5.2 Câbles accessoires

L'image et le tableau ci-dessous indiquent les fils de l'émetteur-récepteur et les raccordements à des dispositifs en options comme une antenne GPS externe et un traceur de carte GPS.

#### ATTENTION

Il faut veiller à ne pas que les fils NMEA touchent le fil positif 12 VDC, sinon la radio peut être endommagée.

Pour raccorder le traceur de carte, le récepteur GPS externe ou le haut-parleur externe, dénudez environ 1 pouce (2,5 cm) de l'isolant du fil spécifié, puis épissez les extrémités ensemble.

L'émetteur-récepteur utilise le protocole NMEA 0183/-HS pour partager les coordonnées et les informations ASN avec un traceur de carte GPS.

## 8.5.3 GPS interne (sortie ASN) à traceur de carte

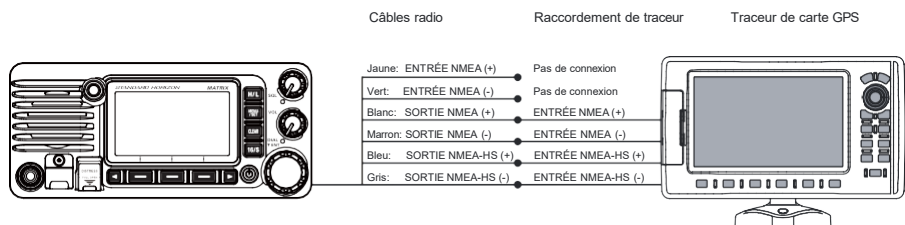

Couleur/description des fils	Exemples de raccordements
JAUNE - Entrée NMEA GPS (+)	Pas de connexion
VERT - Sortie NMEA GPS (-)	Pas de connexion
BLANC - Sortie NMEA ASN (+)	Entrée NMEA (+) de GPS*1
MARRON - Sortie NMEA ASN (-)	Entrée NMEA (-) de GPS*1
BLEU - Sortie de données AIS (+)	Entrée NMEA-HS (+) de récepteur AIS*2
GRIS - Sortie de données AIS (-)	Entrée NMEA-HS (-) de récepteur AIS*2

\*1: 4 800 baud, \*2: 38 400 baud

**NOTE:** Certains traceurs de carte GPS utilisent un seul fil pour le signal de masse NMEA. Dans ce cas, raccordez l'entrée NMEA (-) au fil unique de signal NMEA du traceur de carte GPS, et laissez la sortie NMEA (-) ouverte. En cas d'attribution d'alimentation et de masse d'un traceur de carte GPS à utiliser différente de celle de la radio, branchez le fil de signal de masse du traceur de carte GPS à la borne de masse (GND) du panneau arrière de la radio.

## 8.5.4 Connexion à un GPS ou un traceur de carte extérieur

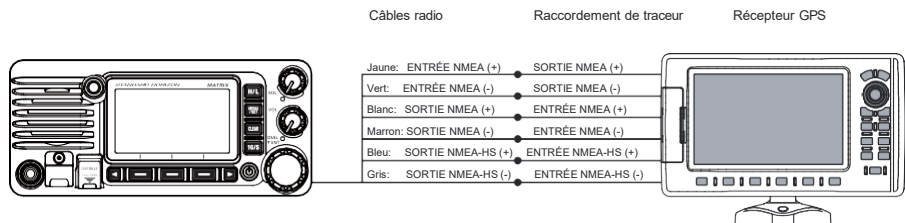

Couleur/description des fils	Exemples de raccordements
JAUNE - Entrée NMEA GPS (+)	Sortie NMEA (+) de GPS*1
VERT - Sortie NMEA GPS (-)	Sortie NMEA (-) ou masse commune de GPS*1
BLANC - Sortie NMEA ASN (+)	Entrée NMEA (+) de GPS*1
MARRON - Sortie NMEA ASN (-)	Entrée NMEA (-) de GPS*1
BLEU - Sortie de données AIS (+)	Entrée NMEA-HS (+) de récepteur AIS*2
GRIS - Sortie de données AIS (-)	Entrée NMEA-HS (-) de récepteur AIS*2

\*1: 4 800 baud, \*2: 38 400 baud

**NOTE:** Pour entrer les coordonnées GPS depuis un GPS externe vers l'émetteur-récepteur, les fils d'entrée NMEA GPS (+) (jaune) et d'entrée NMEA GPS (-) (vert) peuvent être branchés à la sortie NMEA de l'antenne GPS externe et du traceur de carte GPS.

*Pour la connexion à un périphérique externe à 38 400 bauds*

Pour la connexion à un périphérique externe de 38 400 bauds, l'émetteur-récepteur peut être configuré pour recevoir les coordonnées GPS et pour envoyer les signaux

DSC au débit 38 400 bauds. Voir la section “**19.9 ENTRÉE/SORTIE NMEA 0183**” pour plus de détails.

## 8.5.5 Raccordement au haut-parleur porte-voix externe

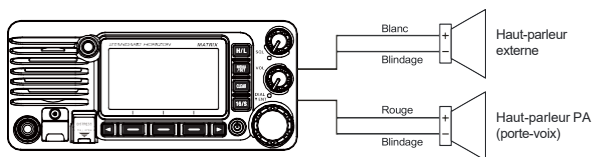

Couleur/description des fils	Exemples de raccordements
Blanc - Haut parleur externe (+)	Fil positif du haut-parleur extérieur 4 Ohms
Blindage - Haut-parleur externe (-)	Fil négatif du haut-parleur extérieur 4 Ohms
Rouge - Haut-parleur PA (+)	Fil positif du haut-parleur externe de 4 Ohms (cône)
Blindage - Haut-parleur PA (-)	Fil négatif du haut-parleur externe de 4 Ohms (cône)

## 8.5.6 Raccordement de l'antenne GPS externe SCU-38 en option

Connectez le câble **SCU-38** au connecteur GPS ANT coaxial sur le panneau arrière, puis serrez l'écrou du câble (voir illustration à droite).

**NOTE:** Le **SCU-38** est toujours préférable à l'antenne GPS interne.

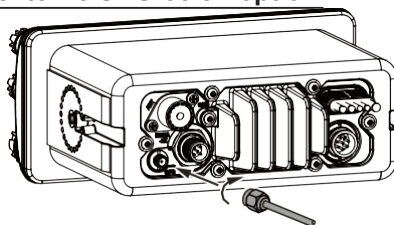

## 8.5.7 Raccordement de l'antenne GPS externe SCU-31 en option

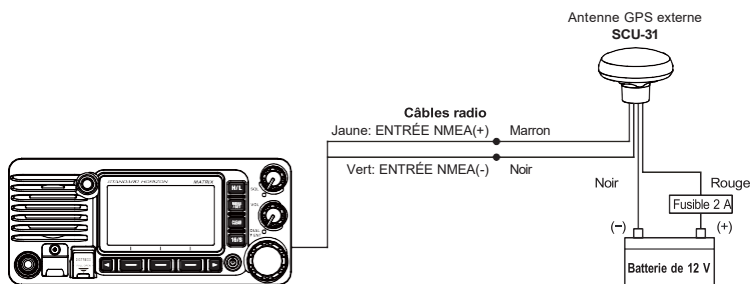

### NOTE

Pour raccorder le **SCU-31** en option, l'émetteur-récepteur peut être configuré pour recevoir des coordonnées GPS à 4 800 bauds. Voir la section "**19.9 ENTRÉE/SORTIE NMEA 0183**" pour plus de détails.

L'antenne GPS extérieure **SCU-31** (incorporée dans le récepteur GPS) est livrée avec 49 pieds (15 m) de câble et un connecteur. Pour raccorder le **SCU-31** à l'émetteur-récepteur, coupez le connecteur d'antenne à 6 broches, dénudez l'isolant blanc pour exposer les fils rouges, noirs et marrons et branchez selon les indications du schéma. Les autres fils ne sont pas utilisés et peuvent être coupés. Le fusibles de 2 ampères n'est pas inclus.

## 8.5.8 En option microphone SSM-70H (RAM4)

### NOTE

Pour raccorder le GX2410, la version du firmware SSM-70H doit être 3.00.00 ou une version ultérieure.

L'émetteur-récepteur peut utiliser un microphone de station éloignée **SSM-70H (RAM4)** pour commander les fonctions de la radio. En outre, l'émetteur-récepteur peut fonctionner comme un système d'interphone complet entre le microphone **SSM-70H** et l'émetteur-récepteur.

### AVERTISSEMENT

**Ne branchez pas ou ne débranchez pas le microphone SSM-70H (RAM4) pendant que la radio est sous tension. Cela peut entraîner une défaillance du matériel.**

1. Raccordez le câble de routage (fourni avec le **SSM-70H**) au connecteur **RAM** (8 broches) sur le panneau arrière, puis serrez l'écrou du câble (voir l'illustration ci-dessous).

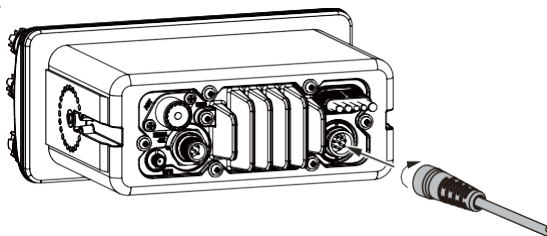

2. Installez les deux tores magnétiques (fournis avec le microphone distant **SSM-70H**) sur le câble de routage ou le câble de rallonge **CT-100**, puis clipsez les deux moitiés ensemble. Ces tores magnétiques doivent être installés près des connecteurs de l'émetteur-récepteur et des extrémités du câble de microphone.
3. Fixez les tores magnétiques le plus près possible des fiches, comme indiqué ci-dessous.

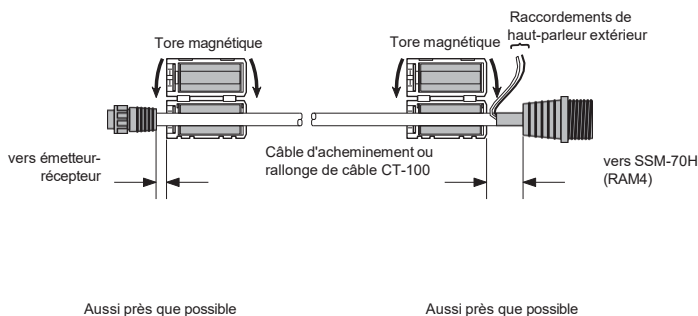

## ATTENTION

*Avant de couper le câble, il doit être débranché du panneau arrière de l'émetteur-récepteur.*

Le câble de routage peut être coupé ou épissé, cependant il faut faire attention en rebranchant les fils pour assurer l'étanchéité à l'eau.

Après l'avoir coupé, vous noterez la présence des fils suivants:

Jaune, vert, blanc, marron et rouge/blindage

4. Enfin, enroulez un ruban en plastique autour de chaque tore magnétique pour éviter que les vibrations ne séparent les deux moitiés.
5. En vous reportant à l'illustration à droite, faites un trou de 30 mm dans la paroi, puis introduisez le câble de rallonge câble dans le trou. Reliez le joint et la base de montage au connecteur de rallonge de câble au moyen de l'écrou.
6. Percez les quatre trous de vis (environ 2 mm) dans la paroi, puis installez la plaque de montage sur la paroi en utilisant les quatre vis.
7. Retirez le capuchon en caoutchouc sur l'écrou. L'installation est maintenant terminée.

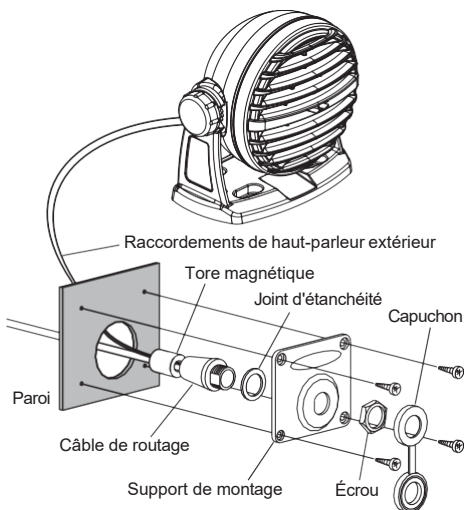

### AVERTISSEMENT

Il n'est pas recommandé de brancher ou de débrancher le microphone distant SSM-70H (RAM4) dans le câble de routage pendant que la radio est allumée.

#### Raccordement d'un haut-parleur externe au câble de microphone RAM4

Dans les milieux bruyants, le haut-parleur externe en option **MLS-300** peut être raccordé aux fils blancs du haut-parleur sur le câble de routage du **RAM4**. Le **RAM4** peut faire fonctionner le haut-parleur interne ou le haut-parleur externe, un à la fois. Pour raccorder un haut-parleur externe, suivez la procédure ci-dessous pour éteindre l'audio du **RAM4** et activer le haut-parleur externe raccordé aux fils du câble de routage du **RAM4**.

1. Sur le microphone **RAM4**, appuyez sur la touche **[MENU/SET]** et maintenez-la enfoncée.
2. Tournez le bouton **DIAL/ENT** pour sélectionner "**CONFIGURATION**", puis appuyez sur la touche **[SELECT]**.
3. Tournez le bouton **DIAL/ENT** pour sélectionner "**SPEAKER SELECT**", puis appuyez sur **[SELECT]**.
4. Tournez le bouton **DIAL/ENT** pour sélectionner "**INTERNAL**" ou "**EXTERNAL**", puis appuyez sur la touche **[SELECT]**.
5. Appuyez sur la touche **[CLEAR]** pour revenir au fonctionnement de la radio.

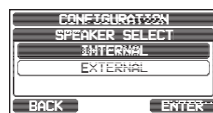
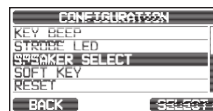
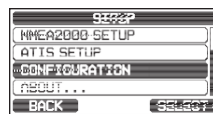

## **8.5.9 Installation du point d'accès sans fil SCU-30 en option**

### **NOTE**

Pour raccorder le SSM-72H (RAM4X), la version du firmware SCU-30 doit être 2.00.00 ou une version ultérieure.

Le **GX2410** peut utiliser un microphone distant sans fil **SSM-72H (RAM4X)** pour commander à distance la radio et les fonctions AIS, ASN et PA/Fog. De plus, le **GX2410** peut fonctionner comme un système d'interphone complet entre le **RAM4** et le **GX2410**. Le point d'accès sans fil **SCU-30** en option permet de raccorder jusqu'à quatre microphones d'accès à distance sans fil **RAM4X** aux **GX2410**.

### **AVERTISSEMENT**

**Ne branchez pas et ne débranchez pas le point d'accès sans fil SCU-30 pendant que la radio est sous tension. Cela pourrait endommager l'équipement.**

1. Branchez le câble **SCU-30** dans le connecteur **RAM** sur le panneau arrière du **GX2410**, et serrez l'écrou du câble.

**NOTE:** Pour plus de détails sur le raccordement du **RAM4X** et du **GX2410**, consultez le manuel d'instructions du **RAM4X**.

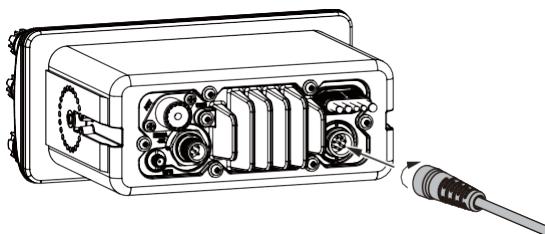

## **8.6 CONFIGURATION INITIALE NÉCESSAIRE LORS DE LA PREMIÈRE MISE SOUS TENSION**

### **8.6.1 Identité du Service Mobile Maritime (MMSI)**

*Qu'est-ce qu'un MMSI ?*

Un MMSI est un numéro à neuf chiffres utilisé sur les émetteurs-récepteurs de marine, capables de transmettre des signaux d'appel sélectif numérique (ASN). Ce numéro est utilisé comme un numéro de téléphone pour appeler sélectivement d'autres navires.

**CE NUMÉRO DOIT ÊTRE PROGRAMMÉ DANS LA RADIO POUR ACTIVER LES FONCTIONS ASN.**

**Comment obtenir un numéro MMSI?**

Contactez l'autorité de délivrance de licence radio pour votre pays pour savoir comment obtenir un numéro MMSI.

## AVERTISSEMENT

**Le numéro MMSI ne peut être entré qu'une seule fois, donc veillez à ne pas entrer un numéro MMSI incorrect. Si le numéro MMSI doit être réinitialisé, contactez veuillez contacter Standard pour obtenir le code de réinitialisation nécessaire. Voir la section "16.9.1 Réinitialisation de USER MMSI et ATIS CODE".**

### Programmation du MMSI

1. Appuyez sur la touche **[MENU/SET]** pour afficher "MENU".
2. Tournez le bouton **DIAL/ENT** pour sélectionner "MMSI/ POS INFO", puis appuyez sur la touche **[SELECT]**. (Pour annuler, appuyez sur la touche de fonction **[BACK]**).
3. L'écran "MMSI INPUT" s'affiche si le MMSI n'a pas encore été entré.

Lorsque l'entrée dans l'émetteur-récepteur a été effectuée, il est possible de vérifier le numéro MMSI sur cet écran.

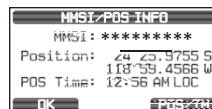

4. Appuyez sur la touche **[◀]** ou **[▶]** pour sélectionner le premier chiffre de votre MMSI, puis appuyez sur la touche **[SELECT]** pour passer au chiffre suivant.
5. Répétez l'étape 4 pour configurer votre MMSI (9 chiffres). Si vous faites une erreur en entrant le numéro MMSI, appuyez sur la touche **[◀]** ou **[▶]** pour sélectionner "←" ou "→", appuyez sur la touche **[SELECT]** jusqu'à ce que le caractère incorrect soit sélectionné, puis effectuez l'étape 4.
6. Après avoir programmé le numéro MMSI, appuyez sur la touche **[FINISH]**. La radio vous demande d'entrer à nouveau le numéro MMSI. Effectuez les étapes de 4 à 6 ci-dessus.
7. Après avoir entré le second chiffre, appuyez sur la touche **[FINISH]** pour enregistrer le MMSI.
8. Appuyez sur la touche **[OK]** pour revenir au fonctionnement de la radio.

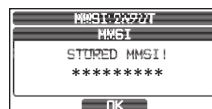
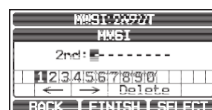

### NOTE

Pour vérifier le numéro MMSI après la programmation pour s'assurer qu'il est correct, effectuez les étapes de 1 à 2. Le numéro actuel MMSI est affiché sur l'écran.

## 8.7 VÉRIFICATION DU SIGNAL GPS (AFFICHAGE DE L'ÉTAT GPS)

Lorsque le **GX2410** reçoit le signal GPS du récepteur GPS interne, une petite icône satellite "GPS" s'affiche sur l'écran et votre position actuelle (latitude/longitude) est affichée sur l'écran. (\*Lorsque le signal GPS est reçu depuis le NMEA 2000 ou NMEA-0183, une icône "2K" (NMEA 2000) ou "I/O" (NMEA-0183) s'affiche sur l'écran).

En cas de problème de raccordement NMEA entre la radio et le GPS, l'icône du GPS clignotera en continu jusqu'à ce que le raccordement soit corrigé.

L'émetteur-récepteur est doté d'un afficheur d'état GPS qui indique les satellites actuellement reçus, ainsi qu'une représentation graphique (graphique à barres) de la puissance des signaux provenant des satellites.

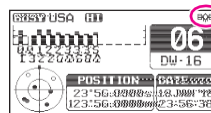

(Mode affichage état GPS)

### NOTE

Lorsque la réception GPS est limitée, par exemple en cas de montage encastré de la radio, il est recommandé de brancher l'antenne GPS externe en option SCU-38 au connecteur GPS sur le panneau arrière.

1. Appuyez sur la touche **[MENU/SET]** pour afficher "MENU".
2. Tournez le bouton **DIAL/ENT** pour sélectionner "GPS", puis appuyez sur la touche **[SELECT]**.
3. Tournez le bouton **DIAL/ENT** pour sélectionner "GPS STATUS", puis appuyez sur la touche **[ENTER]** pour afficher l'état du GPS en cours de réception.
4. Appuyez sur la touche **[CLEAR]** pour revenir au fonctionnement de la radio.

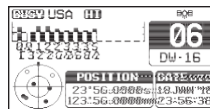
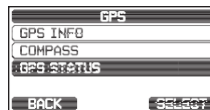

### NOTE

Pour que l'émetteur-récepteur indique correctement la page d'état GPS lorsqu'une antenne GPS externe ou un traceur de carte est raccordé, le périphérique externe doit être configuré pour émettre des phrases NMEA 0183 GSA et GSV. Lorsque l'équipement de NMEA 2000 est utilisé, il doit pouvoir émettre PGN no. 129540 (satellites GNSS en vue).

## 8.8 CONFIGURATION GPS

### 8.8.1 Réglage de l'heure GPS

L'émetteur-récepteur indique l'heure satellite GPS ou l'heure UTC (Universal Time Coordinated) par défaut. Un décalage horaire est nécessaire pour indiquer l'heure locale de votre pays. Le décalage horaire doit être modifié pour que la radio affiche l'heure de votre pays.

1. Appuyez sur la touche **[MENU/SET]** et maintenez-la enfoncée.
2. Tournez le bouton **DIAL/ENT** pour sélectionner “**GPS SETUP**”, puis appuyez sur la touche **[SELECT]**.
3. Tournez le bouton **DIAL/ENT** pour sélectionner “**TIME OFFSET**”, puis appuyez sur la touche **[SELECT]**.
4. Tournez le bouton **DIAL/ENT** pour sélectionner le décalage horaire de votre position. Si “00:00” est attribué, l'heure est la même que l'heure UTC ou l'heure du satellite GPS.
5. Appuyez sur la touche **[ENTER]** pour enregistrer le décalage horaire.
6. Appuyez sur la touche **[CLEAR]** pour revenir au fonctionnement de la radio.

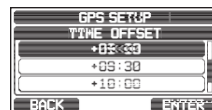
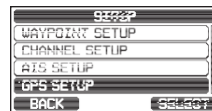

### 8.8.2 Réglage du fuseau horaire

Cette fonction de menu permet à l'émetteur-récepteur d'indiquer l'heure UTC ou l'heure locale avec le décalage.

1. Appuyez sur la touche **[MENU/SET]** et maintenez-la enfoncée.
2. Tournez le bouton **DIAL/ENT** pour sélectionner “**GPS SETUP**”, puis appuyez sur la touche **[SELECT]**.
3. Tournez le bouton **DIAL/ENT** pour sélectionner “**TIME AREA**”, puis appuyez sur la touche **[SELECT]**.
4. Tournez le bouton **DIAL/ENT** pour sélectionner “**UTC**” ou “**LOCAL**”.
5. Appuyez sur la touche **[ENTER]** pour enregistrer le réglage sélectionné.
6. Appuyez sur la touche **[CLEAR]** pour revenir au fonctionnement de la radio.

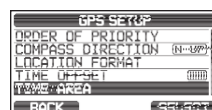

### 8.8.3 Réglage du format de l'heure

Cette sélection de menu permet de configurer l'émetteur-récepteur pour indiquer l'heure au format 12 heures ou 24 heures.

1. Appuyez sur la touche **[MENU/SET]** et maintenez-la enfoncée.
2. Tournez le bouton **DIAL/ENT** pour sélectionner “**GPS SETUP**”, puis appuyez sur la touche **[SELECT]**.
3. Tournez le bouton **DIAL/ENT** pour sélectionner “**TIME FORMAT**”, puis appuyez sur la touche **[SELECT]**.
4. Tournez le bouton **DIAL/ENT** pour sélectionner “**24hour**” ou “**12hour**”.
5. Appuyez sur la touche **[ENTER]** pour enregistrer le réglage sélectionné.
6. Appuyez sur la touche **[CLEAR]** pour revenir au fonctionnement de la radio.



### 8.8.4 Configuration du COG sur vrai ou magnétique

La variation magnétique de COG GPS (course sur le fond) et de BRG cap à suivre à partir d'un point de cheminement cible peut être sélectionnée pour afficher ON ou OFF. Le réglage par défaut est “OFF” cependant, en suivant les étapes ci-dessous, le COG peut être changé sur “ON”.

1. Appuyez sur la touche **[MENU/SET]** et maintenez-la enfoncée.
2. Tournez le bouton **DIAL/ENT** pour sélectionner “**GPS SETUP**”, puis appuyez sur la touche **[SELECT]**.
3. Tournez le bouton **DIAL/ENT** pour sélectionner “**MAGNETIC VARIATION**”, puis appuyez sur la touche **[SELECT]**.
4. Tournez le bouton **DIAL/ENT** pour sélectionner “**OFF**” ou “**ON**”.
5. Appuyez sur la touche **[ENTER]** pour enregistrer le réglage sélectionné.
6. Appuyez sur la touche **[CLEAR]** pour revenir au fonctionnement de la radio.

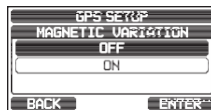
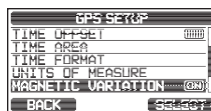
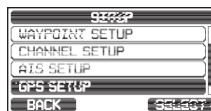



#### NOTE

Le réglage “ON” n'est efficace que lorsque les phrases RMC avec des données magnétiques sont reçues de périphériques externes comme le traceur de carte GPS.

## 9 FONCTIONNEMENT DE BASE

### 9.1 ALLUMAGE ET EXTINCTION DE L'ÉMETTEUR-RÉCEPTEUR

1. Après avoir installé l'émetteur-récepteur, vérifiez que l'alimentation et l'antenne sont correctement branchés.
2. Appuyez et maintenez enfoncée la touche  pour activer la radio ON.
3. Appuyez et maintenez à nouveau enfoncée la touche  pour éteindre la radio.

### 9.2 RÉCEPTION

1. Tournez le bouton **SQL** à fond dans le sens antihoraire. Cet état est appelé "squelch désactivé".
2. Tournez le bouton **VOL** jusqu'à ce que le bruit ou le son émis par le haut-parleur soit à un niveau confortable.
3. Tournez le bouton **SQL** dans le sens horaire jusqu'à ce que le bruit aléatoire disparaisse. Cet état est appelé "seuil de squelch".
4. Tournez le bouton **DIAL/ENT** pour sélectionner le canal désiré. Consultez le tableau des canaux à la page 131 pour vérifier les canaux disponibles.
5. Lorsqu'un signal est reçu, réglez le volume au niveau d'écoute désiré. Le voyant **BUSY** s'allume en vert, et le voyant "**BUSY**" s'allume pour indiquer que des communications sont en cours de réception.

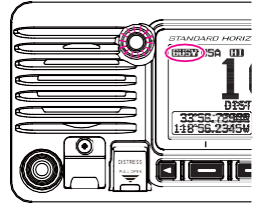

### 9.3 TRANSMISSION

1. Effectuez les étapes de 1 à 4 de la section RÉCEPTION.
2. Avant d'émettre, écoutez le canal pour vérifier qu'il est libre.  
**CECI EST UNE EXIGENCE FCC!**
3. Appuyez sur l'interrupteur **PTT** (push-to-talk) du microphone. Le voyant "**TX**" sur l'écran LCD est affiché.
4. Parlez lentement et distinctement dans le microphone.
5. Une fois la transmission terminée, relâchez l'interrupteur **PTT** du microphone.

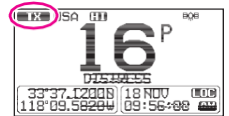

#### NOTE

Placez votre bouche à environ 2 cm du microphone et parlez d'une voix normale.

### 9.3.1 Puissance d'émission

La puissance de sortie TX de l'émetteur-récepteur est réglée sur haut (25 W) par défaut, et le voyant "HI" est affiché en haut de l'écran.

Pour commuter la puissance de sortie TX:

1. Appuyez sur la touche [H/L] sur le panneau avant ou sur le microphone pour alterner entre une puissance de sortie haute HI (25 W) ou basse LO (1 W).

**NOTE:** Lorsque la puissance de sortie TX est réglée sur "Low" pendant que l'émetteur-récepteur est sur le canal 13 ou 67 (groupe des canaux américains seulement), la puissance de sortie passe provisoirement de "Low" à "High" jusqu'à ce que l'interrupteur PTT du microphone soit relâché. Cette touche de fonction ne fonctionne pas sur les canaux non émetteurs et les canaux de faible puissance seulement.

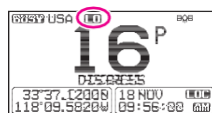
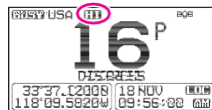

## 9.4 FONCTIONNEMENT DE BASE DU MENU DE CONFIGURATION

Le menu de configuration permet de personnaliser les différentes fonctions de l'émetteur-récepteur pour s'adapter aux besoins et aux préférences de l'utilisateur. Les éléments à régler peuvent être sélectionnés dans les listes respectives et les paramètres appropriés pour les différentes opérations prévues.

1. Appuyez et maintenez enfoncée la touche [MENU/SET] sur l'écran en mode fonctionnement.
2. Tournez le bouton **DIAL/ENT** pour sélectionner l'élément de fonction, puis appuyez sur la touche [SELECT].
3. Tournez le bouton **DIAL/ENT** pour sélectionner l'élément de réglage, puis appuyez sur la touche [SELECT].
4. Tournez le bouton **DIAL/ENT** pour sélectionner le réglage désiré.
5. Appuyez sur la touche [ENTER] pour enregistrer le réglage sélectionné.
6. Appuyez sur la touche [CLEAR] pour revenir au fonctionnement de la radio.  
(Il est possible de revenir à l'écran précédent en appuyant sur la touche de fonction [BACK].)



La procédure ci-dessus permet d'effectuer des réglages du menu de configuration qui sont décrits plus loin dans ce manuel d'utilisation.

Appuyez et maintenez [  ] 1 "DSC SETUP" 1 "INDIVIDUAL DIRECTORY"

## 9.5 TEMPORISATEUR D'ÉMISSION (TOT)

Lorsque le bouton **PTT** sur le micro est maintenu enfoncé, le temps de transmission est limité à 5 minutes. Cela permet de limiter les transmissions involontaires dues à un micro coincé. Environ 10 secondes avant l'arrêt automatique de l'émetteur, un bip d'alerte est émis par le(s) haut-parleur(s). L'émetteur-récepteur passe automatiquement en mode de réception, même si le bouton **PTT** est maintenu enfoncé. Avant d'émettre à nouveau, le bouton **PTT** doit d'abord être relâché puis enfoncé.

### NOTE

Une fois que l'émetteur est arrêté par le TOT, la transmission sur le dernier canal n'est possible que pendant 10 secondes après l'arrêt.

## 9.6 UTILISATION DES CANAUX SIMPLEX/DUPLEX

Voir le **TABLEAU DES CANAUX MARITIMES VHF** (Page 131) pour les instructions d'utilisation des canaux simplex et duplex.

### NOTE

Tous les canaux sont programmés en usine conformément aux réglementations FCC (USA), ISED (Canada) et aux réglementations internationales et régionales. Le mode de fonctionnement ne peut pas être modifié du type simplex à duplex ou vice-versa.

## 9.7 GROUPE DE CANAUX

Configurez le groupe de canaux en fonction de la région:

1. Appuyez et maintenez [  ] 1 "CHANNEL SETUP" 1 "CHANNEL GROUP"

2. Tournez le bouton **DIAL/ENT** pour sélectionner le groupe de canaux désiré "USA", "INTL", ou "CAN"\*1.

\*1 Dans la version européenne, lors de la définition de la région, le groupe des canaux européens sélectionné sera affiché à la place du groupe "CAN". Pour plus de détails, voir "Note sur la définition de la région" dans l'encart jaune séparé.

3. Appuyez sur la touche [ **ENTER** ] pour enregistrer le réglage sélectionné.

4. Appuyez sur la touche [ **CLEAR** ] pour revenir au fonctionnement de la radio.



Voir "**24 ATTRIBUTION DES CANAUX**" (page 131) pour les canaux attribués dans chaque mode.

## 9.8 CANAUX MÉTÉO NOAA (aux États-Unis et au Canada seulement)

1. Pour recevoir un canal météo NOAA, appuyez sur une des touches de fonction, puis appuyez plusieurs fois sur la touche [◀] ou [▶] jusqu'à ce que la touche de fonction [WX] soit affichée sur la partie inférieure de l'écran.



2. Appuyez sur la touche [WX].

Le "WX" s'affiche sur la partie supérieure de l'écran.

**NOTE:** Pour recevoir un canal météo NOAA, attribuez la commande "WX" à l'une des touches de fonction, voir la section "16.8 TOUCHES DE FONCTION".

3. Tournez le bouton **DIAL/ENT** pour sélectionner un canal météo NOAA différent.
4. Pour quitter les canaux météo NOAA, appuyez sur une des touches de fonction, puis appuyez sur la touche de fonction [CH]. L'émetteur-récepteur revient au canal où il se trouvait avant le canal météo et l'indicateur "WX" disparaît de l'écran.

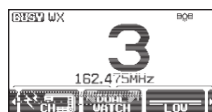

### 9.8.1 Alerte météo NOAA (version USA uniquement)

En cas de perturbations météo extrêmes, telles que des tempêtes ou des ouragans, le NOAA (National Oceanic and Atmospheric Administration) envoie une alerte météo accompagnée d'une tonalité de 1050 Hz et ensuite un bulletin météo sur l'un des canaux météo NOAA.

Le **GX2410GPS** peut recevoir des alertes météo pendant la surveillance d'un canal météo et sur le dernier canal météo sélectionné pendant les modes de balayage ou pendant la surveillance d'un canal actif.

Pour activer la fonction d'alerte météo, voir la section "17.2 ALERTE MÉTÉO (version américaine seulement)".

Quand une alerte météo est reçue sur un canal météo NOAA, le balayage s'arrête et l'émetteur-récepteur émet un bip fort pour alerter l'utilisateur d'une radiodiffusion NOAA. Appuyez sur n'importe quelle touche pour faire taire l'alerte. Après l'arrêt du bip, l'écran de confirmation de réception d'alerte météo s'affiche.

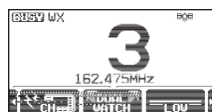

Appuyez sur [OK] pour afficher un écran de confirmation. L'écran de confirmation vous demandera si vous souhaitez passer au canal météo ou si vous voulez revenir au canal maritime. Appuyez sur [YES] pour passer sur le canal météo, et appuyez sur [NO] pour revenir au canal maritime.

#### NOTE

Si aucune touche n'est appuyée, l'alerte retentira pendant 5 minutes et ensuite le rapport météo sera reçu.

## 9.8.2 Test d'alerte météo NOAA

NOAA teste le système d'alarme tous les mercredis entre 11h et 13h. Pour tester la fonction météo NOAA, configurez l'émetteur-récepteur comme indiqué dans la section **"9.8.1 Alerte météo NOAA (version USA uniquement)"** et confirmez que l'alerte est entendue le mercredi entre 11h et 13h heure locale.

## 9.9 VEILLE MULTIPLE (VERS CANAL PRIORITAIRE)

La veille multiple sert à effectuer un balayage sur deux ou trois canaux pour les communications.

- En Double veille, un canal VHF normal et le canal prioritaire sont balayés en alternance.
- En mode Triple veille, un canal VHF normal, le canal prioritaire et le canal secondaire sont scannés en alternance.

Lorsqu'un signal est reçu sur le canal normal, la radio alterne brièvement entre le canal normal et le canal prioritaire pour chercher une transmission. Si la radio reçoit des communications sur le canal prioritaire, elle s'arrête et elle écoute le canal prioritaire jusqu'à la fin de la communication et ensuite elle démarre à nouveau les modes de veille double ou triple.

### 9.9.1 Configuration de la fonction Multi Watch (veille multiple)

1. Appuyez et maintenez [  ] 1 "CHANNEL SETUP" 1 "MULTI WATCH"
2. Tournez le bouton **DIAL/ENT** pour sélectionner **"DUAL"** ou **"TRIPLE"**.
3. Appuyez sur la touche [ENTER] pour enregistrer le réglage sélectionné.
4. Appuyez sur la touche [CLEAR] pour revenir au fonctionnement de la radio.



### 9.9.2 Démarrage de la fonction double veille

1. Réglez le bouton **SQL** jusqu'à ce que le bruit de fond disparaisse.
  2. Tournez le bouton **DIAL/ENT** pour sélectionner un canal que vous souhaitez surveiller.
  3. Appuyez sur une des touches de fonction.
  4. Appuyez sur [◀] ou [▶] à plusieurs reprises jusqu'à ce que la touche de fonction [DUAL WATCH] soit affichée en bas de l'écran, puis appuyez sur la touche de fonction [DUAL WATCH].
- La radio écouterait le canal prioritaire et le canal qui a été sélectionné à l'étape 2.
- Si un signal est reçu sur le canal sélectionné à l'étape 2, l'émetteur-récepteur assurera une double veille sur le canal prioritaire.
5. Pour arrêter la double veille, appuyez à nouveau sur la touche de fonction [DUAL WATCH].

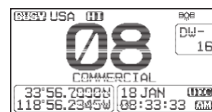

Lorsque **"TRIPLE"** est sélectionné dans le menu SETUP [TRIPLE WATCH] s'affiche comme touche de fonction à la place de [DUAL WATCH].

## NOTE

Le canal prioritaire ou le canal secondaire peuvent être changés depuis CH16 (par défaut) ou CH9 (par défaut) à un autre canal. Voir la section “17.7 CANAL PRIORITAIRE” ou “17.8 SOUS-CANAL”.

### 9.10 BALAYAGE

L'émetteur-récepteur balayera automatiquement les canaux programmés dans la mémoire préréglée et aussi dans la mémoire de balayage des canaux, ainsi que le dernier canal météo sélectionné.

Lorsqu'un signal entrant est détecté sur l'un des canaux pendant le balayage, la radio s'arrête sur ce canal pour vous permettre d'écouter la transmission entrante. La radio reprend automatiquement le balayage à la fin de la transmission.

#### 9.10.1 Sélection du type de balayage

- Appuyez et maintenez [  ] 1 “CHANNEL SETUP” 1 “SCAN TYPE”
- Tournez le bouton **DIAL/ENT** pour sélectionner “PRIORITY” ou “MEMORY”.
- Appuyez sur la touche [ENTER] pour enregistrer le réglage sélectionné.
- Appuyez sur la touche [CLEAR] pour revenir au fonctionnement de la radio.

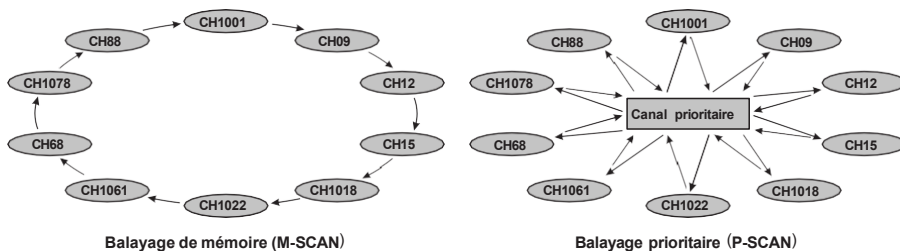
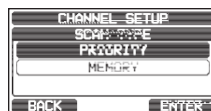

#### 9.10.2 Programmation de la mémoire de balayage

- Appuyez et maintenez [  ] 1 “CHANNEL SETUP” 1 “SCAN MEMORY”
- Tournez le bouton **DIAL/ENT** pour sélectionner un canal désiré à balayer, puis appuyez sur la touche [MEM]. L'icône “ON” s'affiche à droite du canal sélectionné.
- Répétez l'étape 2 pour tous les canaux que vous souhaitez balayer.

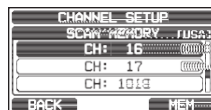

4. Pour SUPPRIMER un canal de la liste, sélectionnez le canal puis appuyez sur la touche **[MEM]**. L'icône **"ON"** du canal sélectionné disparaît.
5. Une fois la sélection terminée, appuyez plusieurs fois sur la touche **[CLEAR]** pour revenir au fonctionnement de la radio.

Pour vérifier les canaux à balayer, tournez le bouton DIAL.ENT.

L'icône **"MEM"** s'affiche lorsque le canal mémoire est affiché.

**NOTE:** Lorsque **"SCAN MEMORY"** est attribué à la touche de fonction, la fonction de mémoire alterne entre ON et OFF chaque fois que la touche **[MEM]** est enfoncée.



### **9.10.3 Balayage mémoire (M-SCAN)**

1. Réglez le type de balayage sur **"MEMORY"** dans le menu SETUP (voir **"9.10.1 Sélection du type de balayage"**).
2. Réglez le bouton **SQL** jusqu'à ce que le bruit de fond disparaisse.
3. Appuyez sur une des touches de fonction.
4. Appuyez plusieurs fois sur la touche **[◀]** ou **[▶]**, puis appuyez sur la touche **SCAN**. L'icône **"MEM SCAN"** s'affiche sur l'écran. Le balayage est effectué du numéro de canal programmé le plus bas au plus haut et au canal préréglé (décrit dans la section suivante). Le balayage s'arrête sur un canal lorsqu'une transmission est reçue. Le numéro du canal clignote pendant la réception.
5. Pour arrêter le balayage, appuyez sur la touche **[SCAN]**, **[16/S]** ou **[CLEAR]**.



### **9.10.4 Balayage Prioritaire (P-SCAN)**

1. Réglez le type de balayage sur **"PRIORITY"** dans le menu SETUP (voir **"9.10.1 Sélection du type de balayage"**).
2. Réglez le bouton **SQL** jusqu'à ce que le bruit de fond disparaisse.
3. Appuyez sur une des touches de fonction.
4. Appuyez plusieurs fois sur la touche **[◀]** ou **[▶]**, puis appuyez sur la touche **[SCAN]**. L'icône **"PRI SCAN"** s'affiche sur l'écran. Le balayage continue entre les canaux mémorisés et le canal préréglé (décrit dans le chapitre suivant) et le canal prioritaire. Le canal prioritaire sera balayé après chaque canal programmé.
5. Pour arrêter le balayage, appuyez sur la touche **[SCAN]**, **[16/S]** ou **[CLEAR]**.



## NOTE

Dans le réglage par défaut, le canal 16 est réglé comme canal prioritaire. Vous pouvez modifier le canal prioritaire en le faisant passer du canal 16 à un autre canal en utilisant le menu SETUP (configuration). Voir la section "17.7 CANAL PRIORITAIRE".

### 9.11 CANAUX PRÉRÉGLÉS : ACCÈS INSTANTANÉ

10 canaux préréglés peuvent être programmés pour un accès instantané. Une pression de la touche [PRESET] active la banque des canaux attribuée à l'utilisateur. Si la touche [PRESET] est enfoncée et qu'aucun canal n'a été attribué, un bip d'erreur retentit.

Avant de lancer la fonction d'accès instantané, attribuez la commande "PRESET" à l'une des touches de fonction programmables, voir la section "16.8 TOUCHES DE FONCTION".

#### 9.11.1 Programmation

1. Tournez le bouton **DIAL/ENT** pour sélectionner le canal à programmer.
2. Appuyez sur une des touches de fonction.
3. Appuyez plusieurs fois sur la touche [◀] ou [▶] jusqu'à ce que la touche [PRESET] soit affichée, puis appuyez et maintenez enfoncée la touche [PRESET] jusqu'à ce que l'icône "P-SET" et le numéro de canal clignotent.
4. Appuyez rapidement sur la touche de fonction [ADD] pour programmer le canal dans la mémoire des canaux préréglés. L'icône "P-SET" s'affiche.
5. Répétez les étapes de 1 à 3 pour programmer les canaux désirés dans les Canaux préréglés. Il est possible d'enregistrer jusqu'à 10 canaux. Si vous essayez d'enregistrer un 11ème canal, un bip d'erreur retentit.



#### 9.11.2 Fonctionnement

1. Appuyez sur une des touches de fonction.
2. Appuyez plusieurs fois sur la touche [◀] ou [▶], puis appuyez sur la touche [PRESET] pour rappeler le canal préréglé. L'icône "P-SET" s'affiche sur l'écran.
3. Tournez le bouton **DIAL/ENT** pour sélectionner le canal préréglé désiré.
4. Appuyez sur la touche [PRESET] pour revenir au dernier canal sélectionné. L'icône "P-SET" disparaît de l'écran.



### 9.11.3 Suppression

1. Appuyez sur une des touches de fonction.
2. Appuyez plusieurs fois sur la touche [◀] ou [▶], puis appuyez sur la touche [P-SET] pour rappeler le canal préréglé
3. Tournez le bouton **DIAL/ENT** pour sélectionner le canal préréglé à supprimer.
4. Appuyez sur l'une des touches de fonction, puis appuyez et maintenez enfoncée la touche [PRESET] jusqu'à ce que l'icône "P-SET" et le numéro de canal clignotent.
5. Appuyez sur la touche [DELETE] pour supprimer le canal de la mémoire des canaux préréglés.
6. Répétez les étapes de 3 à 5 pour supprimer les canaux non désirés de la mémoire des canaux préréglés.
7. Pour quitter la suppression des canaux préréglés, appuyez sur la touche [QUIT].



### 9.12 FONCTION MOB

Le **GX2410** comporte une fonction permettant de mémoriser instantanément les données de position en cas d'homme à la mer.

1. Appuyez sur une des touches de fonction.
2. Appuyez plusieurs fois sur la touche [◀] ou [▶], puis appuyez sur la touche [MOB].
3. Appuyez sur la touche [TO WPT] pour démarrer la navigation vers la position affichée. Pour plus de détails sur la navigation, voir la section "12 NAVIGATION". Pour modifier les informations de position affichées, appuyez sur la touche [POS/TM]. Pour plus de détails sur la modification de la position, voir "Modification d'un point de cheminement" page 78.
4. Pour émettre un message de détresse ASN, soulevez le couvercle rouge DISTRESS à ressort situé sur côté droit de l'émetteur-récepteur, puis appuyez sur la touche **DISTRESS** et maintenez-la enfoncée (voir la section "11.2.1 Transmettre une alerte de détresse" pour plus de détails).

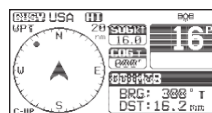
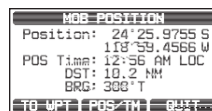

## 9.13 FONCTIONNEMENT DU PORTE-VOIX/CORNE DE BRUME

Le **GX2410** comporte un porte-voix intégré de 30 W qui peut être utilisé avec n'importe quelle corne de brume de 4 ohms. Standard Horizon propose deux porte-voix, le **220SW** (porte-voix rond de 5" de 30 Watts) et le **240SW** (porte-voix rectangulaire de 5" x 8" de 40 Watt). Lorsque le **GX2410** est en mode PA HAIL le haut-parleur PA écoute (agit comme un microphone et fournit des communications bidirectionnelles à travers le porte-voix à la radio principale).

### NOTE

En mode PA HAIL ou FOG HORN, le **GX2410** continue à recevoir des appels et des communications ASN sur le dernier canal actif sélectionné avant de passer en mode PA HAIL ou FOG HORN.

Dans ce cas, la page AIS du **GX2410** est aussi accessible en mode PA HAIL ou FOG HORN.

### Mode PA HAIL:

Le mode **PA HAIL** permet d'utiliser l'émetteur-récepteur comme porte-voix lorsqu'un porte-voix HAIL/PA **220SW** ou **240SW** STANDARD HORIZON en option est installé. Le mode PA Hail possède une fonction d'écoute qui fournit des communications bidirectionnelles à travers le porte-voix HAIL/PA.

### Mode FOG HORN:

Un signal automatique est transmis au moyen du porte-voix HAIL/PA. Lorsque le signal de corne de brume n'est pas émis, le **GX2410** écoute au moyen du porte-voix HAIL/PA connecté.

### Mode HORN:

Le son de la corne de brume ou de la sirène peut être transmis au moyen de du porte-voix. Lorsque le signal de corne de brume n'est pas émis, le **GX2410** écoute au moyen du porte-voix HAIL/PA connecté.

#### 9.13.1 Fonctionnement du mode PA HAIL

1. Appuyez sur une des touches de fonction.
2. Appuyez plusieurs fois sur la touche [◀] ou [▶] puis appuyez sur la touche [PA].
3. Appuyez sur l'interrupteur **PTT** du microphone pour parler dans le haut-parleur du porte-voix.
4. Appuyez sur la touche [PA VOL], puis tournez le bouton **DIAL/ENT** pour régler le niveau de sortie AF. Appuyez sur la touche [ENTER]. Le niveau de sortie AF peut être réglé de 0 à 31.
5. Pour écouter, tournez le bouton **VOL**.
6. Appuyez sur la touche [CLEAR] pour revenir au fonctionnement de la radio.

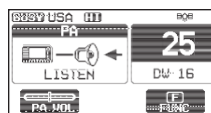
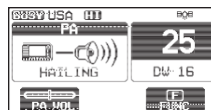

### 9.13.2 Fonctionnement du mode FOG HORN

L'utilisateur peut sélectionner le type de signal de brume parmi "Underway", "Stop", "Sail", "Towing", "Aground", "Anchor", "Horn", et "Siren".

1. Appuyez sur une des touches de fonction.
2. Appuyez plusieurs fois sur la touche [◀] ou [▶], puis appuyez sur la touche [FOG HORN].
3. Tournez le bouton **DIAL/ENT** pour sélectionner une des huit fonctions décrites plus haut, puis appuyez sur la touche [SELECT].
4. Appuyez sur la touche [FOG VOL], puis tournez le bouton **DIAL/ENT** pour régler le niveau de sortie AF. Appuyez sur la touche [ENTER]. Le niveau de sortie AF peut être réglé de 0 à 31.
5. Dans les modes "HORN" et "SIREN", appuyez sur la touche [HORN] pour activer la tonalité en utilisant le haut-parleur HAIL/PA. Appuyez sur la touche [HORN VOL], puis tournez le bouton **DIAL/ENT** pour régler le niveau de sortie AF. Appuyez sur la touche [ENTER]. Le niveau de sortie AF peut être réglé de 0 à 31.
5. Pour écouter, tournez le bouton **VOL**.
6. Appuyez sur la touche [CLEAR] pour revenir au fonctionnement de la radio.

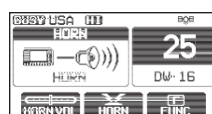
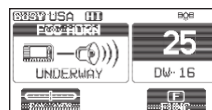

### 9.13.3 Tableau de temporisation de signal de brume

TYPE	MODELE	USAGE
UNDERWAY	<p>Un coup de sifflet de 5 secondes toutes les 120 secondes</p>	Navire à moteur faisant route et ayant de l'erre
STOP	<p>Deux coups de sifflet de 5 secondes (séparés par 2 secondes) toutes</p>	Navire à moteur faisant route mais arrêté (sans erreur)
SAIL	<p>les 120 secondes.</p> <p>Un coup de sifflet de 5 secondes suivi de deux coups de sifflet de 1 seconde (séparés par 2 secondes) toutes les 120 secondes.</p>	Navire à voile en route, navire de pêche (en route ou au mouillage), navire non commandé, navire dont la capacité de manœuvre est limitée (en route ou au mouillage), ou navire remorquant ou poussant un autre navire.
TOWING		Le navire est remorqué (piloté)

Un coup de sifflet de 5 secondes suivi de trois coups de sifflet de 1 seconde (séparés de 2 secondes) toutes les

120 secondes.

5 s 1 s 1 s 1 s

5 s 1 s 1 s 1 s

TYPE	MODELE	USAGE
AGROUND	<p>Un coup de cloche de 11 secondes toutes les 60 secondes.</p>	Le navire est échoué.
ANCHOR	<p>Un coup de cloche de 5 secondes toutes les 60 secondes.</p>	Le navire est au mouillage.

## 9.14 FONCTION INTERPHONE

Le microphone distant **SSM-70H (RAM4)** ou **SSM-72H (RAM4X)** en option doit être connecté pour assurer les fonctions d'interphone entre le **GX2410** et le **SSM-70H (RAM4)** ou **SSM-72H (RAM4X)**.

### NOTE

Pendant l'utilisation de la fonction interphone, raccordez le micro distant **SSM-70H (RAM4)** ou **SSM-72H (RAM4X)** à l'émetteur-récepteur.

### 9.14.1 Communication

1. Appuyez sur une des touches de fonction.
2. Appuyez plusieurs fois sur la touche [◀] ou [▶], puis appuyez sur la touche [IC].
3. Tournez le bouton **DIAL/ENT** pour sélectionner le périphérique avec lequel vous souhaitez communiquer, puis appuyez sur la touche [SELECT]. L'icône "✓" s'affiche sur le côté gauche de la station sélectionnée.



**NOTE:** Lorsqu'un seul **SSM-70H (RAM4)** ou **SSM-72H (RAM4X)** est connecté au **GX2410**, passez à l'étape 6.

4. Répétez l'étape 3 pour tous les périphériques désirés.
5. Appuyez sur la touche [ENTER].
6. Lorsque le mode interphone est activé, "INTERCOM" s'affiche sur la radio et sur **SSM-70H (RAM4)**.

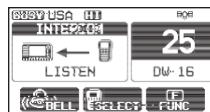

- Appuyez sur l'interrupteur PTT du microphone de l'émetteur-récepteur, "Talk" s'affiche sur l'écran.

**NOTE:** Un bip d'avertissement retentit lorsque l'interrupteur **PTT** de l'émetteur-récepteur et l'interrupteur **PTT** du **RAM4** sont enfoncés en même temps.

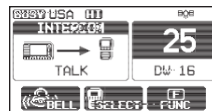

- Parlez lentement et distinctement dans le microphone en le tenant à environ 1,5 cm de votre bouche.
- Lorsque vous avez terminé, relâchez l'interrupteur **PTT**.
- Appuyez sur la touche [**CLEAR**] pour revenir au fonctionnement de la radio.

### 9.14.2 Appel

En mode interphone, en appuyant sur la touche de fonction [**BELL**] sur la radio ou sur le microphone **RAM4**, un bip d'appel est émis vers l'autre station.

## 9.15 FONCTION INTERPHONE

Le microphone distant **SSM-70H (RAM4)** ou **SSM-72H (RAM4X)** en option doit être connecté pour assurer les fonctions d'interphone entre le **GX2410** et le **SSM-70H (RAM4)** ou **SSM-72H (RAM4X)**.

### NOTE

Pendant l'utilisation de la fonction interphone, branchez un microphone de station distante **SSM-70H (RAM4)** ou **SSM-72H (RAM4X)** au **GX2410**.

### 9.15.1 Communication

- [  ] 1 "IC"

- Tournez le bouton **DIAL/ENT** pour sélectionner le périphérique avec lequel vous souhaitez communiquer, puis appuyez sur la touche [**SELECT**]. L'icône "✓" s'affiche sur le côté gauche de la station sélectionnée.

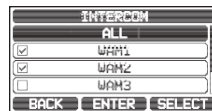

**NOTE:** Lorsqu'un seul **SSM-70H (RAM4)** est connecté au **GX2410**, passez à l'étape 5.

- Répétez l'étape 2 pour tous les périphériques désirés.
- Appuyez sur la touche [**ENTER**].
- Lorsque le mode interphone est activé, "INTERCOM" s'affiche sur la radio et sur **SSM-70H (RAM4)**.
- Appuyez sur l'interrupteur **PTT** du microphone sur la radio. "Talk" s'affichera sur l'écran.

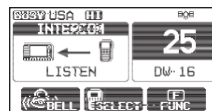

**NOTE:** Un bip d'avertissement retentit lorsque l'interrupteur **PTT** de la radio et l'interrupteur **PTT** du **RAM4** sont enfoncés en même temps.

- Parlez lentement et distinctement dans le microphone, en le tenant à environ 1/2" (1,5cm) de votre bouche.

- Lorsque vous avez terminé, relâchez le bouton **PTT**.
- Appuyez sur la touche **CLEAR** pour revenir au fonctionnement de la radio.

### 9.15.2 Appel

Appuyez sur la touche **[BELL]** en mode interphone, soit sur la radio soit sur le microphone **RAM4** pour émettre un bip d'appel vers l'autre station.

## 9.16 BROUILLEUR DE VOIX

La fonction de brouilleur de voix ne peut être activée que par votre concessionnaire. Le brouilleur de voix à 4 codes (compatible CVS2500A) ou à 32 codes (FVP-42 correspondant à Furuno Electric M-4721) peut être activé dans le menu CONFIGURATION DE FONCTION DE CANAUX

### NOTE

La fonction de brouilleur de voix n'est pas disponible avec les paramètres par défaut réglés en usine. Veuillez contacter votre concessionnaire pour activer la fonction de brouilleur de voix.

- Sélectionnez un canal qui a été programmé pour le mode brouilleur (l'icône "🌀" s'affiche sur l'écran).
- Écoutez le canal avant d'émettre.
- Émettez le message vocal. L'émission envoyée sera brouillée.



## 9.17 MODE DÉMO

Ce mode est utilisé par les commerciaux et les distributeurs standard Horizon pour démontrer les fonctions DSC de l'émetteur-récepteur. Le mode démo permet d'entrer manuellement la latitude, la longitude et l'heure pour simuler les affichages. Lorsque le mode démo est activé, l'émetteur-récepteur alterne automatiquement entre les affichages NORMAL, COMPASS, WAYPOINT et GM.

### NOTE

Lorsque le mode démo est activé, si l'émetteur-récepteur est éteint et rallumé, il sera alors en mode démo.

- Appuyez et maintenez **[MENU/SET]** 1 "ABOUT..." 1 "DEMO OPERATION"
- Tournez le bouton **DIAL/ENT** pour sélectionner "DEMO POSITION INPUT", puis appuyez sur la touche **[SELECT]**.

- Entrez la latitude et la longitude de votre navire et votre heure UTC locale au format 24 heures. Appuyez sur la touche [◀] ou [▶] pour sélectionner le chiffre et appuyez sur la touche [SELECT] pour déplacer le curseur sur le caractère suivant.

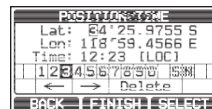

- Si vous faites une erreur en entrant la latitude, la longitude ou l'heure locale UTC de votre navire, vous pouvez utiliser la touche [◀] ou [▶] pour sélectionner “←” ou “→”, appuyez sur la touche [SELECT] jusqu'à ce que le caractère incorrect soit sélectionné, puis effectuez l'étape 2 pour faire la correction.
- Pour stocker les données saisies, appuyez sur la touche de fonction [FINISH].
- Tournez le bouton **DIAL/ENT** pour sélectionner “**DEMO START**”, puis appuyez sur la touche [SELECT].

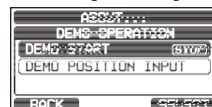

- Tournez le bouton **DIAL/ENT** pour sélectionner “**START**”, puis appuyez sur la touche [ENTER].

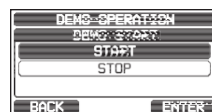

#### NOTE

Pour quitter le mode démo, sélectionner “**STOP**” dans l'étape 7 ci-dessus.

## 10 FONCTION GPS

Le **GX2410** comporte un récepteur GPS interne pour acquérir et afficher des données de localisation satellite\*. Lorsque la radio est connectée à un GPS externe par NMEA-0183 ou NMEA2000, vous pouvez sélectionner l'ordre de priorité des périphériques de connexion à utiliser pour obtenir des données de localisation via le menu SETUP (voir la section "**19.1 ORDRE DE PRIORITÉ**"). Vos informations de position ainsi que les positions reçues peuvent être mémorisées et utilisées plus tard pour la navigation.

### 10.1 AFFICHAGE DES INFORMATIONS DE POSITION

#### 10.1.1 Affichage numérique des données GPS

1. [  ] 1 "GPS" 1 "GPS INFO"

2. Les données numériques s'affichent.
3. Appuyez sur la touche [CLEAR] pour revenir au fonctionnement de la radio.

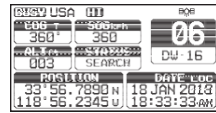

#### 10.1.2 Affichage des données GPS sur le compas

1. [  ] 1 "GPS" 1 "COMPASS"

2. Les données du compas s'affichent.
3. Appuyez sur la touche [CLEAR] pour revenir au fonctionnement de la radio.

**NOTE:** En fonction de l'attribution des touches de fonction, vous pouvez commuter l'écran immédiatement pour le faire passer de l'affichage de base à l'affichage du compas en appuyant sur la touche [COMP].

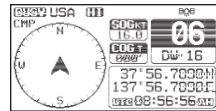

### 10.2 VÉRIFICATION DE L'ETAT GPS

1. [  ] 1 "GPS" 1 "GPS STATUS"

2. Affichez l'état du GPS en cours de réception.
3. Appuyez sur la touche [CLEAR] pour revenir au fonctionnement de la radio.

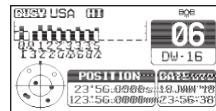

### 10.3 FONCTION ENREGISTREUR GPS

Le **GX2410** comporte un enregistreur pour les données de position, qui vous permet d'enregistrer votre position à intervalles réguliers.

1. Appuyez sur une des touches de fonction.
2. Appuyez plusieurs fois sur la touche [◀] ou [▶], puis appuyez sur la touche **[LOGGER]** pour activer ou désactiver la fonction.



L'enregistrement commence et l'afficheur revient à l'écran précédent avec l'icône "📍" en haut de l'écran.

- Vous pouvez modifier l'intervalle d'enregistrement du journal avec le menu SETUP (voir la section "**19.10.4 Intervalle d'enregistrement**").

**NOTE:** Pour utiliser les enregistrements, connectez le **GX2410** à un ordinateur et téléchargez les données du journal depuis la radio en utilisant le logiciel de programmation du PC. Voir la section "**22 CONNEXION D'UN TERMINAL DE DONNÉES USB AU PC**".

#### Alerte de fonctionnement de l'enregistreur:

- Lorsque la mémoire des données du journal est pleine, trois bips retentissent et un message d'avertissement s'affiche. Après cela, l'enregistreur ne fonctionne pas tant que les données du journal n'ont pas été effacées de la mémoire.
- Lorsque l'enregistreur ne peut pas enregistrer pour une raison quelconque, trois bips retentissent et un message d'avertissement s'affiche. Après cela, l'enregistreur ne peut plus fonctionner.
- Un message d'erreur s'affiche lorsque la radio ne peut pas effacer les données du journal de la mémoire pendant le fonctionnement à la suite d'une alerte de mémoire pleine (voir ci-dessus) ou dans le menu SETUP (voir la section "**19.10.5 Effacement du journal**").

# 11 APPEL SÉLECTIF NUMÉRIQUE (ASN)

## 11.1 GÉNÉRALITÉS

### AVERTISSEMENT

Ce **GX2410** est conçu pour émettre un appel de détresse et de sécurité maritime numérique pour faciliter les recherches et les sauvetages. Pour être efficace comme dispositif de sécurité, cet équipement doit être utilisé exclusivement dans le rayon de communication d'un système de surveillance de détresse et de sécurité du canal 70 VHF marin basé à terre. La portée du signal peut varier, cependant, en conditions normales, elle doit être de 20 milles nautiques environ.

L'appel sélectif numérique (ASN) est une méthode semi-automatique permettant d'établir un appel radio; il a été désigné par l'Organisation Maritime Internationale (OMI) comme norme internationale pour établir des appels radio VHF, MF et HF. Il a également été désigné comme faisant partie du Système Mondial de Détresse et de Sécurité en Mer (SMDSM). Il est prévu que l'ASN finira par remplacer les veilles auditives sur les fréquences de détresse et sera utilisé pour les transmissions d'informations de sécurité maritime de routine et d'urgence.

Ce système permet aux marins d'envoyer instantanément un appel de détresse avec leur propre position, à la garde côtière et aux autres navires à portée de transmission. L'ASN permet également aux marins d'envoyer ou de recevoir des appels de détresse, d'urgence, de sécurité, de routine, de demande de position, de signalement de position, d'interrogation de position automatique et des appels de groupe, de ou vers un autre navire équipé d'un émetteur-récepteur ASN.

## 11.2 ALERTE DE DÉTRESSE

Le **GX2410** est capable d'émettre et de recevoir des messages de détresse ASN. Alerte de détresse transmise par l'émetteur-récepteur incluant la latitude et la longitude du navire lorsque des données de position GPS valides sont reçues.

### 11.2.1 Transmettre une alerte de détresse

#### NOTE

Pour pouvoir émettre une alerte de détresse ASN, le numéro MMSI doit être programmé, voir la section "**8.6.1 Identité du Service Mobile Maritime (MMSI)**". Pour que la position des navires soit transmise, le **GX2410** doit recevoir une position valide du récepteur GPS interne ou d'un autre GPS connecté au réseau NMEA 0183 ou NMEA 2000. Voir la section "**8.5.2 Câbles accessoires**".

## Fonctionnement de base

1. Soulevez le couvercle rouge à ressort [**DISTRESS**], puis appuyez et maintenez enfoncée la touche [**DISTRESS**] pendant 3 secondes. L'affichage de la radio effectuera un compte à rebours (3-2-1) puis transmettra l'alerte de détresse. Le rétroéclairage de l'afficheur et du clavier clignote pendant que l'écran de la radio effectue le compte à rebours.
2. Lorsque le signal de détresse est transmis, un émetteur-récepteur guette une transmission sur le canal CH70 jusqu'à ce qu'un signal (confirmation de réception d'appel de détresse) soit reçu.
3. Si aucune confirmation n'est reçue, l'alerte de détresse est répété à intervalles de 4 minutes jusqu'à ce qu'une confirmation soit reçue.
4. Lorsqu'une confirmation de réception d'alerte de détresse est reçue, une alarme sonore de détresse retentit et le canal 16 est automatiquement sélectionné. L'écran indique le numéro MMSI du navire qui répond à votre appel de détresse.
5. Appuyez sur le bouton **PTT** du microphone et indiquez votre nom, le nom de votre navire, le nombre de personnes à bord, et la situation de détresse, puis dites “**over**” et attendez une réponse du navire.
6. Pour désactiver l'alarme de détresse avant que la radio ne le transmette, appuyez sur la touche [**16/S**] ou la touche de fonction [**QUIT**].

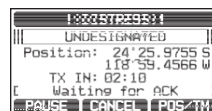
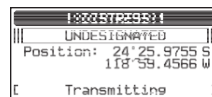
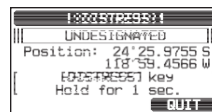

## Transmission d'une alerte de détresse indiquant la nature de la détresse

L'émetteur-récepteur permet de transmettre une alerte de détresse avec les catégories suivantes “Nature de la détresse”:

Non spécifié, incendie/explosion, envahissement, collision, échouage, chavirage, naufrage, abandon, piraterie, homme à la mer.

1. [**MENU/SET**] 1 “**DSC CALL**” 1 “**DIST ALERT MSG**”

2. Appuyez sur la touche [**NATURE**]. Le menu “**NATURE OF**” apparaîtra sur l'écran.

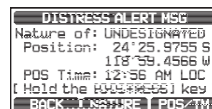

3. Tournez le bouton **DIAL/ENT** pour sélectionner la nature de la catégorie de détresse désirée, puis appuyez sur la touche [**SELECT**].
4. Appuyez et maintenez appuyée la touche **DISTRESS** jusqu'à ce qu'une alerte de détresse soit émise.

## Transmission d'une alerte de détresse en saisissant manuellement la position et l'heure

Si l'émetteur-récepteur ne peut pas obtenir une position GPS, vous pouvez entrer manuellement la latitude, la longitude, et l'heure avant de transmettre l'alerte de détresse.

1. [  ] 1 "DSC CALL" 1 "DIST ALERT MSG"

2. Appuyez sur la touche [POS/TM].

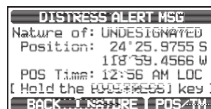

3. Appuyez sur la touche [◀] ou [▶] pour sélectionner le premier chiffre de la latitude, puis appuyez sur la touche [SELECT] pour passer au chiffre suivant.

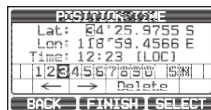

4. Répétez l'étape 3 pour régler la position et l'heure.

En cas d'erreur, appuyez sur la touche [◀] ou [▶] pour sélectionner "←" ou "→", appuyez sur la touche [SELECT] jusqu'à ce que le caractère incorrect soit sélectionné, puis effectuez l'étape 3.

5. Après avoir programmé la position et l'heure, appuyez sur la touche [FINISH]. L'affichage revient à l'écran précédent.

6. Appuyez et maintenez appuyée la touche [DISTRESS] jusqu'à ce qu'une alerte de détresse soit émise.

## Pause de l'appel de détresse

Après la transmission d'une alerte de détresse, l'alerte est répétée toutes les 4 minutes jusqu'à ce que l'appel soit annulé par l'utilisateur ou jusqu'à ce que la radio soit éteinte et rallumée. L'émetteur-récepteur permet de suspendre (pause) la retransmission de l'alerte de détresse en suivant la procédure ci-dessous.

1. Après la transmission de l'alerte de détresse, la radio affiche l'écran comme illustré à droite. Sur cet écran, on peut lire "TX IN: 02:10", qui indique combien de temps la radio retransmettra l'alerte de détresse.

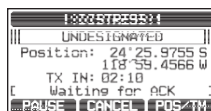

2. Pour suspendre la retransmission de l'appel de détresse, appuyez sur la touche de fonction [PAUSE].

3. Pour reprendre le compte à rebours pour l'émission de l'appel de détresse, appuyez sur la touche de fonction [RESUME].

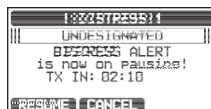

## Annulation d'une alerte de détresse

Si un appel de détresse a été envoyé par erreur, l'émetteur-récepteur permet d'envoyer un message à d'autres navires pour annuler l'alerte de détresse qui a été transmise.

1. Appuyez sur la touche [**CANCEL**], puis appuyez sur la touche [**YES**].
2. Après la transmission du message d'annulation, appuyez sur la touche [**OK**].
3. Appuyez sur la touche [**FINISH**].
4. Appuyez sur la touche [**QUIT**] pour revenir au fonctionnement de la radio.

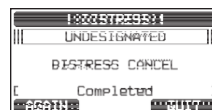
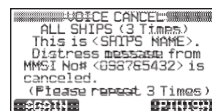
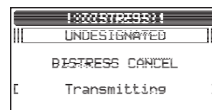
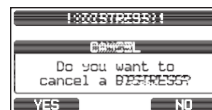

## 11.2.2 Réception de l'appel de détresse

1. Lorsqu'une alerte de détresse est reçue, une alarme d'urgence retentit.
2. Appuyez sur n'importe quelle touche pour faire taire l'alarme.
3. Tournez le bouton **DIAL/ENT** pour afficher les informations sur le navire en détresse.

Sur l'écran, vous pouvez noter 3 sélections de touche de fonction. Ces sélections sont décrites ci-dessous:

[**ACCEPT**]: Appuyez sur cette touche pour accepter l'appel de détresse et passer sur le canal 16.

**NOTE**: Si aucune touche n'est enfoncée pendant 30\* secondes, la radio passe automatiquement sur le canal 16. \*(**"AUTO CHANNEL CHANGE"** les paramètres de temporisation peuvent être modifiés dans le menu "DSC SETUP". Le réglage par défaut est 30 sec.)

[**PAUSE**]: Appuyez sur cette touche pour interrompre momentanément la commutation automatique sur le canal 16.

[**QUIT**]: Appuyez sur cette touche pour quitter la commutation automatique sur le Canal 16 et revenir au dernier canal actif sélectionné.

4. Après avoir accepté l'appel, appuyez sur la touche [**TO WPT**] pour configurer l'emplacement du navire en détresse comme destination pour la navigation.

**NOTE**: Vous pouvez modifier le nom du point de cheminement.

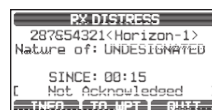
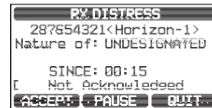
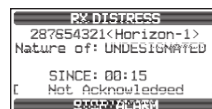

5. Tournez le bouton **DIAL/ENT** pour sélectionner “**SAVE & GOTO**”, puis appuyez sur la touche **[SELECT]** pour passer l'affichage à l'écran de navigation du point de cheminement. L'afficheur indique la distance et la direction du navire en détresse, et le compas affiche le navire en détresse par un point (●).
6. Pour arrêter de naviguer vers un point de cheminement, appuyez sur l'une des touches de fonction, puis appuyez sur la touche **[STOP]**. La radio est commutée en mode normal.

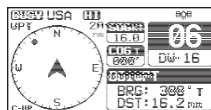
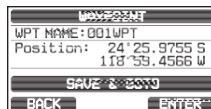

### NOTE

- Vous devez continuer à écouter le canal 16 car une station côtière peut avoir besoin d'assistance pour les opérations de sauvetage.
- Lorsqu'une alerte de détresse n'est pas lue, l'icône  apparaîtra sur l'écran. Vous pouvez consulter l'alerte de détresse non lue dans le journal ASN, se reporter à la section “**11.10.2 Consultation d'une alerte de détresse ASN RX enregistrée et**”.

## 11.3 APPEL A TOUS LES NAVIRES

La fonction Appel à tous les navires permet d'établir le contact avec des navires équipés de ASN sans avoir leur numéro MMSI dans le répertoire d'appel individuel. La priorité de l'appel peut également être désignée comme “**SAFETY**” ou “**URGENCY**”.

**Appel de SÉCURITÉ:** Ce type d'appel ASN permet de transmettre des informations sur la sécurité de navigation à d'autres navires. Ce message contient généralement des informations concernant un navire en retard, des débris dans l'eau, la perte d'une aide à la navigation ou un message météorologique important. Cet appel est semblable au message transmis vocalement “Sécurité, sécurité, sécurité” par la voix.

**Appel d'URGENCE:** Ce type d'appel est utilisé lorsqu'un navire n'est pas forcément en détresse, mais connaît un problème potentiel pouvant conduire à une situation de détresse. Cet appel est le même que le message “PAN PAN, PAN PAN, PAN PAN” sur le canal 16.

### 11.3.1 Transmission d'un appel à tous les navires

1.  1 “**DSC CALL**” 1 “**ALL SHIPS**”

2. Tournez le bouton **DIAL/ENT** pour sélectionner la nature de l'appel (“**SAFETY**” ou “**URGENCY**”), puis appuyez sur la touche **[SELECT]**.

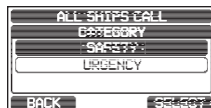

3. Dans la liste INTERSHIP CH, tournez le bouton **DIAL/ENT** pour sélectionner le canal actif sur lequel vous souhaitez communiquer, puis appuyez sur la touche **[SELECT]**. Pour sélectionner les canaux actifs parmi tous les canaux vocaux, appuyez sur la touche de fonction **[MANUAL]**.
4. Appuyez sur la touche **[YES]** pour transmettre le type d'appel à tous les navires sélectionné.
5. Après avoir transmis l'appel à tous les navires, l'émetteur-récepteur passe sur le canal sélectionné.
6. Écoutez le canal pour vous assurer qu'il n'est pas occupé, puis actionnez le microphone et dites "PAN PAN, PAN PAN, PAN PAN" ou "Sécurité, Sécurité, Sécurité" en fonction de la priorité de l'appel.
7. Appuyez sur la touche **[QUIT]** pour quitter le menu d'appel à tous les navires.

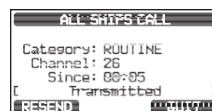
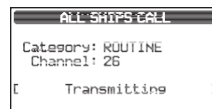
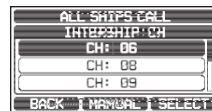

### **11.3.2 Réception d'un appel à tous les navires**

1. Lorsqu'un appel à tous les navires est reçu, une alarme d'urgence retentit.

L'écran affiche le MMSI du navire qui émet l'appel vers tous les navires, et la radio passera sur le canal demandé après 30 secondes (réglage par défaut de "AUTO CHANNEL CHANGE").

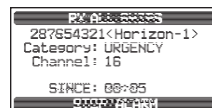

2. Appuyez sur n'importe quelle touche pour faire taire l'alarme.
3. Restez à l'écoute du canal demandé jusqu'à ce que la communication vocale à tous les navires soit terminée.

Sur l'écran, vous pouvez noter 3 sélections de touche de fonction. Ces sélections sont décrites ci-dessous:

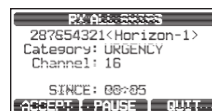

**[ACCEPT]:** Appuyez sur cette touche pour accepter l'appel ASN à tous les navires et passer sur le canal demandé.

**NOTE:** Si aucune touche n'est enfoncée pendant 30\* secondes ou plus, la radio passe automatiquement sur le canal demandé.

\*(Réglage par défaut de "AUTO CHANNEL CHANGE")

**[PAUSE]:** Appuyez sur cette touche pour interrompre momentanément la commutation automatique sur le canal demandé.

**NOTE:** Dans certains cas, la commutation automatique sur le canal demandé peut interrompre des communications importantes en cours. Les utilisateurs commerciaux peuvent suspendre la commutation de canal et rester sur le canal actif avant que tous les navires aient reçu le message.

**[QUIT]:** Appuyez sur cette touche pour quitter la commutation automatique de canal et pour revenir au dernier canal actif sélectionné.

- Appuyez sur la touche [QUIT] pour revenir à l'affichage du canal.

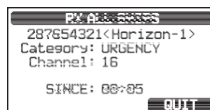

## NOTE

Lorsqu'un appel à tous les navires n'est pas lu, une icône  apparaîtra sur l'écran. Vous pouvez consulter les appels non lus de tous les navires à partir du journal ASN, se reporter à la section "11.10.2 Consultation d'une alerte de détresse ASN RX enregistrée et".

## 11.4 APPEL INDIVIDUEL

Cette fonction permet au **GX2410** de contacter un autre navire avec une radio VHF ASN et de commuter automatiquement la radio de réception sur le canal de communication désiré. Cette fonction est identique à l'appel d'un navire sur le canal 16 et à la demande de passer sur un autre canal (la commutation vers le canal est privée entre les deux stations). Il est possible de programmer jusqu'à 100 contacts individuels.

### 11.4.1 Configuration du répertoire d'appel individuel/de position

L'émetteur-récepteur a un répertoire individuel ASN qui permet d'enregistrer les noms de navires ou de personnes et les numéros MMSI associés avec lesquels vous pouvez communiquer via des appels individuels, des interrogations automatiques, des demandes de position, des signalements de position, et des transmissions d'interrogation.

Pour émettre un appel individuel, vous devez programmer ce répertoire avec les coordonnées des personnes que vous souhaitez appeler, comme pour le répertoire d'un téléphone portable.

- Appuyez et maintenez [  ] 1 "DSC SETUP" 1 "INDIVIDUAL DIRECTORY"

- Tournez le bouton **DIAL/ENT** pour sélectionner "ADD", puis appuyez sur la touche [SELECT].



- Tournez le bouton **DIAL/ENT** pour sélectionner "NAME:", puis appuyez sur la touche [SELECT].



- Appuyez sur la touche [◀] ou [▶] pour sélectionner les lettres du nom du navire ou de la personne que vous voulez référencer dans le répertoire.

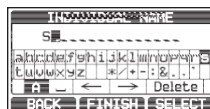

- Appuyez sur la touche [SELECT] pour enregistrer la première lettre du nom et passer à la lettre suivante vers la droite.

- Répétez les étapes 4 et 5 jusqu'à ce que le nom soit complet. Le nom peut comporter jusqu'à quinze caractères, si vous n'utilisez pas les quinze caractères, sélectionnez "→" pour passer à l'espace suivant. Le "→" permet également d'entrer un espace vide dans le nom.  
Si vous faites une erreur en entrant le nom, appuyez sur la touche [◀] ou [▶] pour sélectionner "←" ou "→", appuyez sur la touche [SELECT] jusqu'à ce que le caractère incorrect soit sélectionné, puis effectuez les étapes 4 et 5.
- Après avoir entré le nom (avec onze caractères ou moins), appuyez sur la touche [FINISH] pour passer à l'entrée du numéro MMSI.
- Tournez le bouton **DIAL/ENT** pour sélectionner "**MMSI:**", puis appuyez sur la touche [SELECT].
- Appuyez sur la touche [◀] ou [▶] pour sélectionner les chiffres, de 0 à 9. Entrez le numéro désiré et déplacez-vous d'un espace vers la droite en appuyant sur la touche [SELECT]. Répétez cette procédure jusqu'à ce que les neuf espaces du numéro MMSI soient entrés.  
Si vous faites une erreur en entrant le numéro MMSI, appuyez sur la touche [◀] ou [▶] pour sélectionner "←" ou "→", appuyez sur la touche [SELECT] jusqu'à ce que le caractère incorrect soit sélectionné, puis effectuez l'étape 9.
- Après avoir entré le numéro MMSI, appuyez sur la touche [FINISH].
- Pour enregistrer les données entrées, tournez le bouton **DIAL/ENT** pour sélectionner "**SAVE**", puis appuyez sur la touche [SELECT].
- Pour entrer une autre adresse individuelle, répétez les étapes de 2 à 11.
- Appuyez sur la touche [CLEAR] pour revenir au fonctionnement de la radio.



#### **11.4.2 Configuration de la sonnerie d'appel individuel**

Cet élément de menu permet de configurer la radio pour répondre manuellement (réglage par défaut) ou automatiquement à un appel individuel ASN vous invitant à passer sur un canal actif pour les communications vocales. Lorsque le mode "MANUEL" est sélectionné, le MMSI du navire appelant s'affiche pour vous permettre de voir qui appelle. Cette fonction est identique à l'identification de l'appelant sur un téléphone portable.

- Appuyez et maintenez [  ] 1 "**DSC SETUP**" 1 "**INDIVIDUAL REPLY**"

- Tournez le bouton **DIAL/ENT** pour sélectionner "**AUTO**" ou "**MANUAL**".
- Appuyez sur la touche [ENTER] pour enregistrer le réglage sélectionné.
- Appuyez sur la touche [CLEAR] pour revenir au fonctionnement de la radio.



### 11.4.3 Activation de la confirmation d'appel individuel

La radio peut sélectionner le message de réponse “ABLE” (par défaut) ou “UNABLE” lorsque le réglage de réponse individuelle (décrit dans la section précédente) est réglé sur “AUTOMATIC”.

1. Appuyez et maintenez [  ] 1 “DSC SETUP” 1 “INDIVIDUAL ACK.”

2. Tournez le bouton **DIAL/ENT** pour sélectionner “ABLE” ou “UNABLE”.

3. Appuyez sur la touche [ENTER] pour enregistrer le réglage sélectionné.

4. Appuyez sur la touche [CLEAR] pour revenir au fonctionnement de la radio.



### 11.4.4 Transmission d'un appel individuel

Cette fonction permet à l'utilisateur de communiquer avec un autre navire à l'aide d'un émetteur-récepteur ASN et elle est semblable à l'opération consistant à appeler un navire sur le canal CH16 et à lui demander de passer sur un autre canal.

*Appel individuel à partir du répertoire individuel/ de position*

1. [  ] 1 “DSC CALL” 1 “INDIVIDUAL CALL”

2. Tournez le bouton **DIAL/ENT** pour sélectionner “HISTORY” ou “MEMORY”, puis appuyez sur la touche [SELECT].

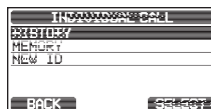

3. Tournez le bouton **DIAL/ENT** pour sélectionner un individu que vous souhaitez contacter, puis appuyez sur la touche [SELECT].

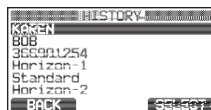

4. Dans la liste INTERSHIP CH, tournez le bouton **DIAL/ENT** pour sélectionner le canal actif sur lequel vous souhaitez communiquer, puis appuyez sur la touche [SELECT]. Pour sélectionner les canaux actifs parmi tous les canaux vocaux, appuyez sur la touche de fonction [MANUAL].

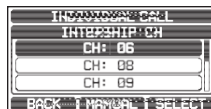

5. Appuyez sur la touche [YES] pour émettre le signal ASN individuel.

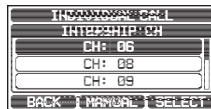

6. Lorsqu'un accusé de réception d'appel individuel est reçu, le canal actif passe automatiquement sur le canal qui est sélectionné à l'étape 4 ci-dessus et une sonnerie retentit.

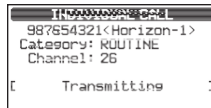

- Appuyez sur la touche **[QUIT]** pour écouter le canal pour vous assurer qu'il n'est pas occupé, puis appuyez sur l'interrupteur **PTT** du microphone et parlez dans le microphone pour communiquer avec l'autre navire.

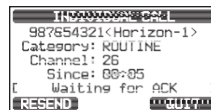

### Appel de individuel par entrée manuelle d'un MMSI

Vous pouvez entrer un numéro MMSI manuellement sans l'enregistrer dans le répertoire individuel.

-  1 **"DSC CALL"** 1 **"INDIVIDUAL CALL"**

- Tournez le bouton **DIAL/ENT** pour sélectionner **"NEW ID"**, puis appuyez sur la touche **[SELECT]**.

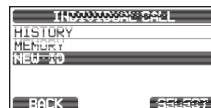

- Appuyez sur la touche **[◀]** ou **[▶]** pour sélectionner le premier chiffre du numéro MMSI que vous souhaitez contacter, puis appuyez sur la touche **[SELECT]** pour passer au chiffre suivant.

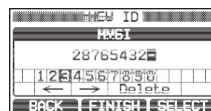

- Répétez l'étape 3 pour configurer le numéro MMSI (neuf chiffres).

Si vous faites une erreur en entrant le numéro MMSI, appuyez sur la touche **[◀]** ou **[▶]** pour sélectionner "←" ou "→", appuyez sur la touche **[SELECT]** jusqu'à ce que le caractère incorrect soit sélectionné, puis effectuez l'étape 3 pour entrer les corrections.

- Après avoir entré le numéro MMSI, appuyez sur la touche **[FINISH]**.

- Dans la liste **INTERSHIP CH**, tournez le bouton **DIAL/ENT** pour sélectionner le canal actif sur lequel vous souhaitez communiquer, puis appuyez sur la touche **[SELECT]**. Pour sélectionner les canaux actifs parmi tous les canaux vocaux, appuyez sur la touche de fonction **[MANUAL]**.

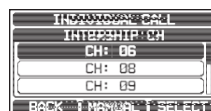

- Appuyez sur la touche **[YES]** pour émettre l'appel ASN individuel.

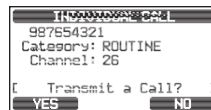

- Lorsqu'un accusé de réception d'appel individuel est reçu, le canal actif passe automatiquement sur le canal qui est sélectionné à l'étape 6 ci-dessus et une sonnerie retentit.

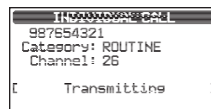

- Appuyez sur la touche **[QUIT]** pour écouter sur le canal et vérifier qu'il n'est pas occupé, puis appuyez sur l'interrupteur **PTT** du microphone et parlez dans le microphone pour communiquer avec l'autre navire.

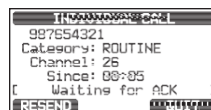

## 11.4.5 Réception d'un appel individuel

Lorsqu'un appel individuel ASN est reçu, le numéro MMSI (Maritime Mobile Service Identity Number) ou le nom de la personne est affiché, vous pouvez décider d'envoyer ou non votre position au navire qui la demande. Voir la section "11.4.2 Configuration de la sonnerie d'appel individuel" pour modifier la réponse à "AUTO" si vous souhaitez répondre automatiquement à l'appel.

### Réponse manuelle (réglage par défaut):

1. A la réception d'un appel individuel, une sonnerie d'alarme retentit.

L'affichage indique le MMSI du navire transmettant l'appel individuel.

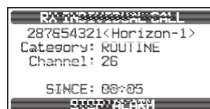

2. Appuyez sur n'importe quelle touche pour faire taire l'alarme.

3. Les sélections faites sur l'écran à l'aide de la touche de fonction 3 sont décrites ci-dessous :

**[ACCEPT]:** Appuyez sur cette touche pour accepter l'appel individuel ASN et passer sur le canal demandé.

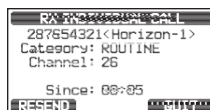

**[PAUSE]:** Appuyez sur cette touche pour interrompre momentanément la commutation automatique sur le canal demandé.

**NOTE:** Dans certains cas, la commutation automatique sur un canal demandé peut interrompre d'importantes communications en cours. Les utilisateurs commerciaux peuvent suspendre la commutation de canal et rester sur le canal actif avant de recevoir l'appel individuel.

**[QUIT]:** Appuyez sur cette touche pour quitter la commutation automatique de canal et revenir au dernier canal actif sélectionné.

**NOTE:** Si aucune touche n'est enfoncée pendant 30 secondes, l'émetteur-récepteur passe automatiquement au fonctionnement de la radio.

4. Après avoir accepté l'appel, appuyez sur la touche **[ABLE]** pour passer sur le canal demandé. (Pour informer le navire appelant que vous êtes incapable de répondre, appuyez sur la touche de fonction **[UNABLE]**.)

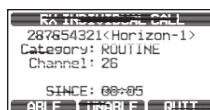

5. Appuyez sur la touche **[YES]** pour envoyer un accusé de réception.

Appuyez sur la touche **[CHG CH]** pour passer sur le canal actif demandé pour la communication.

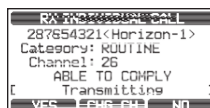

6. Écoutez le canal spécifié jusqu'à ce que le message soit terminé.

Appuyez sur l'interrupteur **PTT** du microphone et parlez dans le microphone pour communiquer avec le navire qui a initié l'appel.

7. Appuyez sur la touche **[QUIT]** pour revenir à l'affichage du canal.

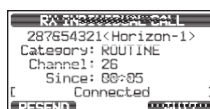

## Réponse automatique:

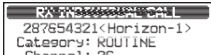

1. A la réception d'un appel individuel, une sonnerie d'alarme retentit.  
La radio passe automatiquement sur le canal demandé.  
L'écran affiche le numéro MMSI du navire appelant.
2. Appuyez sur n'importe quelle touche pour faire taire l'alarme.
3. Écoutez le canal demandé jusqu'à ce que le message soit terminé.  
Appuyez sur l'interrupteur **PTT** du microphone et parlez dans le microphone pour communiquer avec le navire qui a initié l'appel.
4. Appuyez sur la touche [**QUIT**] pour revenir au fonctionnement de la radio.

### NOTE

Lorsqu'un appel individuel n'est pas lu, l'icône  s'affiche sur l'écran. Vous pouvez consulter l'appel individuel non lu dans le journal ASN, voir la section "**11.10.2 Consultation d'une alerte de détresse ASN RX enregistrée et**".

## 11.4.6 Configuration de la sonnerie d'appel individuel

Lorsqu'un appel personnel est reçu l'appel, la sonnerie retentira pendant 2 minutes (réglage par défaut). Cette fonction permet de modifier la durée de la sonnerie de l'appel individuel.

1. Appuyez et maintenez [  ] 1 "**DSC SETUP**" 1 "**INDIVIDUAL RING**"
2. Tournez le bouton **DIAL/ENT** pour sélectionner la durée de la sonnerie d'appel individuel.
3. Appuyez sur la touche [**ENTER**] pour enregistrer le réglage sélectionné.
4. Appuyez sur la touche [**CLEAR**] pour revenir au fonctionnement de la radio.

La sonnerie d'appel individuel du **GX2410** peut être réglée sur OFF:

1. Appuyez et maintenez [  ] 1 "**DSC SETUP**" 1 "**DSC BEEP**"
2. Tournez le bouton **DIAL/ENT** pour sélectionner "**INDIVIDUAL CALL**", puis appuyez sur la touche [**SELECT**].

3. Tournez le bouton **DIAL/ENT** pour sélectionner “OFF”.
4. Appuyez sur la touche **[ENTER]** pour enregistrer le réglage sélectionné.
5. Appuyez sur la touche **[CLEAR]** pour revenir au fonctionnement de la radio.

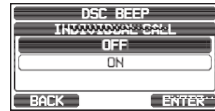

Pour activer la sonnerie, répétez la procédure ci-dessus. Tournez le bouton **DIAL/ENT** pour sélectionner “ON” dans l'étape 3 ci-dessus.

## 11.5 APPEL DE GROUPE

Cette fonction permet aux utilisateurs de communiquer automatiquement avec un groupe spécifique de navires utilisant des radios ASN avec la fonction appel de groupe. Les radios appelées peuvent automatiquement passer sur le canal souhaité pour les communications vocales. Cette fonction est très utile pour les yacht clubs et les navires qui naviguent ensemble et qui veulent faire des annonces collectives sur un canal prédéterminé. Il est possible de programmer jusqu'à 30 numéros MMSI de groupe.

### 11.5.1 Configuration d'un appel de groupe

Pour que cette fonction soit active, le même numéro MMSI de groupe doit être programmé dans toutes les radios VHF ASN dans le groupe de navires qui utiliseront cette fonction. Pour comprendre la programmation du numéro MMSI de groupe, il faut d'abord comprendre le numéro MMSI du navire.

**Numéro MMSI de navire:** Les trois premiers chiffres appelés MID (Groupe d'identité mobile) du numéro MMSI d'un navire indiquent le pays où le numéro MMSI du navire est enregistré. Les 6 derniers chiffres sont spécifiques à l'identité du navire.

*Exemple de numéro MMSI de navire:* Si votre numéro MMSI est “366123456”, “366” est le MID, qui indique le pays et “123456” est le MMSI du navire.

#### **Numéro MMSI de groupe:**

- Les numéros MMSI de groupe ne sont pas attribués par le FCC ou d'autres organismes autorisés à attribuer les numéros MMSI des navires.
- Le premier chiffre d'un numéro MMSI de groupe est toujours réglé sur “0” conformément aux règlements internationaux. Toutes les radios Standard Horizon sont pré-réglées pour que le premier chiffre soit réglé sur “0” lors de la programmation d'un numéro MMSI de groupe.
- L'ITU (International Telecommunication Union) recommande de programmer le MID du numéro MMSI d'un navire dans les deuxième, troisième et quatrième chiffres du numéro MMSI de groupe, car il indique la zone où se trouve le navire.
- Les 5 derniers chiffres sont décidés par les personnes du groupe. Cette étape est importante dans la mesure où toutes les radios du groupe doivent contenir le même numéro MMSI de groupe pour pouvoir être contactées entre elles. Il est possible qu'un autre groupe de navires programme le même numéro MMSI de groupe. Si cela se produit, il suffit de modifier un ou plusieurs des 5 derniers chiffres du numéro MMSI de groupe.

1. Appuyez et maintenez [  ] 1 “DSC SETUP” 1 “GROUP DIRECTORY”

2. Tournez le bouton **DIAL/ENT** pour sélectionner “**ADD**”, puis appuyez sur la touche [**SELECT**].



3. Tournez le bouton **DIAL/ENT** pour sélectionner “**GP NAME:**”, puis appuyez sur la touche [**SELECT**].



4. Appuyez sur la touche [**◀**] ou [**▶**] pour sélectionner la première lettre du nom du groupe que vous souhaitez référencer dans le répertoire.



5. Appuyez sur la touche [**SELECT**] pour enregistrer la première lettre du nom et passer à la lettre suivante vers la droite.

6. Répétez les étapes 4 et 5 jusqu'à ce que le nom soit complet. Le nom peut comporter jusqu'à quinze caractères, si vous n'utilisez pas tous les caractères, sélectionnez “→” pour passer à l'espace suivant. Cette méthode permet également d'entrer un espace vide dans le nom.

Si vous faites une erreur en entrant le nom, appuyez sur la touche [**◀**] ou [**▶**] pour sélectionner “←” ou “→”, appuyez sur la touche de fonction [**SELECT**] jusqu'à ce que le caractère incorrect soit sélectionné, puis effectuer les étapes 4 et 5.

7. Après avoir entré le nom du groupe (avec quinze caractères ou moins), appuyez sur la touche [**FINISH**] pour passer à l'entrée du numéro MMSI du groupe.

8. Tournez le bouton **DIAL/ENT** pour sélectionner “**GP MMSI:**”, puis appuyez sur la touche [**SELECT**].



9. Appuyez sur la touche [**◀**] ou [**▶**] pour sélectionner le deuxième chiffre du numéro MMSI (le premier des neuf chiffres est configuré en permanence sur “0”), que vous souhaitez contacter, puis appuyez sur la touche [**SELECT**] pour passer au chiffre suivant.

Répétez cette procédure jusqu'à ce que les huit espaces du numéro MMSI soient entrés.

Si vous faites une erreur en entrant le numéro MMSI, appuyez sur la touche [**◀**] ou [**▶**] pour sélectionner “←” ou “→”, appuyez sur la touche [**SELECT**] jusqu'à ce que le caractère incorrect soit sélectionné, puis effectuez l'étape 9.

10. Après avoir entré le numéro MMSI, appuyez sur la touche [**FINISH**] pour confirmer.
11. Pour enregistrer les données, sélectionnez “**SAVE**”, puis appuyez sur la touche [**SELECT**].
12. Pour entrer une autre adresse de groupe, répétez les étapes de 2 à 11.
13. Appuyez sur la touche [**CLEAR**] pour revenir au fonctionnement de la radio.

## 11.5.2 Transmission d'un appel de groupe

### Appel de groupe à partir du répertoire de groupe

1. [  ] 1 "DSC CALL" 1 "GROUP CALL"
2. Tournez le bouton **DIAL/ENT** pour sélectionner "**HISTORY**" ou "**MEMORY**", puis appuyez sur la touche [SELECT].
3. Tournez le bouton **DIAL/ENT** pour sélectionner un groupe que vous souhaitez contacter, puis appuyez sur la touche [SELECT].
4. Dans la liste INTERSHIP CH, tournez le bouton **DIAL/ENT** pour sélectionner le canal actif sur lequel vous souhaitez communiquer, puis appuyez sur la touche [SELECT]. Pour sélectionner les canaux actifs parmi tous les canaux vocaux, appuyez sur la touche de fonction [MANUAL].
5. Appuyez sur la touche [YES] pour émettre le signal d'appel de groupe.
6. Une fois que le signal d'appel de groupe est transmis, l'écran se présente comme dans l'illustration à droite.
7. Après la transmission d'un appel de groupe, toutes les radios du groupe passent sur le canal désigné.
8. Écoutez le canal pour vous assurer qu'il n'est pas occupé, puis appuyez sur l'interrupteur **PTT** du microphone pour communiquer avec tous les navires dans le groupe.

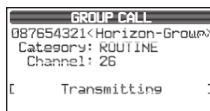
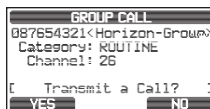
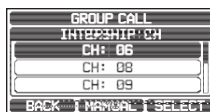
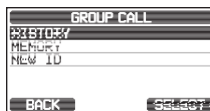

### Appel de groupe par entrée manuelle d'un MMSI

Cette fonction permet de contacter un groupe de navires en entrant leur numéro MMSI de groupe manuellement.

1. [  ] 1 "DSC CALL" 1 "GROUP CALL"

2. Tournez le bouton **DIAL/ENT** pour sélectionner "**NEW ID**", puis appuyez sur la touche [SELECT].



3. Tournez le bouton **DIAL/ENT** pour sélectionner le deuxième chiffre du numéro MMSI (le premier des neuf chiffres est configuré en permanence sur "0"), que vous souhaitez contacter, puis appuyez sur la touche [**SELECT**] pour passer au chiffre suivant.

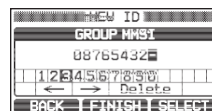

4. Répétez l'étape 3 pour configurer le numéro MMSI.

Si vous faites une erreur en entrant le numéro MMSI, appuyez sur la touche [**◀**] ou [**▶**] pour sélectionner "←" ou "→", appuyez sur la touche [**SELECT**] jusqu'à ce que le caractère incorrect soit sélectionné, puis effectuez les étapes 3 et 4.

5. Après avoir entré le numéro MMSI, appuyez sur la touche [**FINISH**].

6. Dans la liste INTERSHIP CH, tournez le bouton **DIAL/ENT** pour sélectionner le canal actif sur lequel communiquer, puis appuyez sur la touche [**SELECT**]. Pour sélectionner les canaux actifs parmi tous les canaux vocaux, appuyez sur la touche de fonction [**MANUAL**].

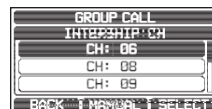

7. Appuyez sur la touche [**YES**] pour émettre le signal d'appel de groupe.

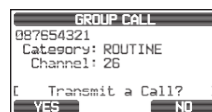

8. Après la transmission d'un appel de groupe, toutes les radios du groupe passent sur le canal désigné.

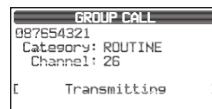

9. Écoutez le canal pour vous assurer qu'il n'est pas occupé, puis appuyez sur l'interrupteur **PTT** du microphone pour communiquer avec tous les navires dans le groupe.

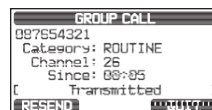

### 11.5.3 Réception d'un appel de groupe

1. Lorsqu'un appel de groupe est reçu, l'émetteur-récepteur émet une sonnerie d'alarme.
2. L'écran affiche le numéro MMSI du groupe.
3. Appuyez sur n'importe quelle touche pour faire taire l'alarme. Sur l'écran, 3 sélections de touche de fonction sont affichées. Ces sélections sont décrites ci-dessous:

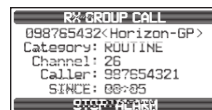

[**ACCEPT**]: Appuyez sur cette touche pour accepter l'appel de groupe et passer sur le canal demandé.

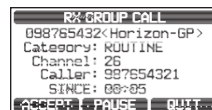

[**PAUSE**]: Appuyez sur cette touche pour interrompre momentanément la commutation automatique sur le canal demandé.

[**QUIT**]: Appuyez sur cette touche pour quitter la commutation automatique de canal et revenir au dernier canal actif sélectionné.

- Si vous souhaitez répondre, écoutez le canal pour vous assurer qu'il est clair, puis appuyez sur l'interrupteur **PTT** du microphone et parlez dans le microphone pour communiquer avec tous les navires du groupe.
- Appuyez sur la touche [**QUIT**] pour revenir au fonctionnement de la radio.

**NOTE:** Si aucune touche n'est enfoncée pendant 30 secondes, la radio revient automatiquement au fonctionnement de la radio.

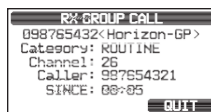

### NOTE

Lorsqu'un appel de groupe n'est pas lu, l'icône  s'affiche sur l'écran. Vous pouvez consulter les appels de groupe non lus sur le journal ASN, voir la section "**11.10.3 Revue des autres appels enregistrés**".

## 11.5.4 Configuration de sonnerie d'appel de groupe

La sonnerie d'appel de groupe de l'émetteur-récepteur peut être désactivée avec la procédure suivante:

- Appuyez et maintenez [] 1 "DSC SETUP" 1 "DSC BEEP"

- Tournez le bouton **DIAL/ENT** pour sélectionner "**GROUP CALL**", puis appuyez sur la touche [**SELECT**].

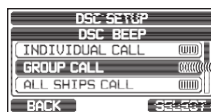

- Tournez le bouton **DIAL/ENT** pour sélectionner "**OFF**".
- Appuyez sur la touche [**ENTER**] pour enregistrer le réglage sélectionné.
- Appuyez sur la touche [**CLEAR**] pour revenir au fonctionnement de la radio.

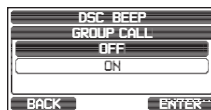

Pour activer la sonnerie, répétez la procédure ci-dessus, tournez le bouton **DIAL/ENT** sur "**ON**", dans l'étape 3 ci-dessus.

## 11.6 DEMANDE DE POSITION

Les évolutions de la fonction ASN permettent d'interroger la position d'un autre navire et d'afficher la position de ce navire sur l'écran du **GX2410**. Standard Horizon a continué à développer cette fonction et, si un traceur de carte GPS compatible est connecté au **GX2410**, la position du navire interrogé s'affiche sur l'écran du traceur de carte GPS, ce qui facilite la navigation jusqu'à la position du navire interrogé. Cette fonction est extrêmement utile pour quiconque souhaite connaître la position d'un autre navire. Par exemple, localiser où votre navire ami est en train de pêcher, ou trouver la position d'un navire avec lequel vous naviguez.

## NOTE

Sur l'autre navire, le récepteur GPS actif doit être connecté à sa radio ASN, et la radio ne doit pas être configurée pour rejeter les demandes de position. (voir la section "11.4 APPEL INDIVIDUEL" pour entrer les informations dans le répertoire individuel).

### 11.6.1 Configuration de la réponse à une demande de position

L'émetteur-récepteur peut être configuré pour envoyer automatiquement (réglage par défaut) ou manuellement votre position lorsqu'elle est demandée par un autre navire. Cette sélection est importante si vous ne souhaitez pas que quelqu'un vous demande la position de votre navire. En mode manuel, vous pourrez voir le MMSI (Numéro d'Identité du Service Mobile Maritime) ou le nom de la personne sur l'écran, ce qui vous permet de décider ou non d'envoyer votre position au navire qui la demande.

1. Appuyez et maintenez [  ] 1 "DSC SETUP" 1 "POSITION REPLY"
2. Tournez le bouton **DIAL/ENT** pour sélectionner "AUTO" ou "MANUAL". En mode "AUTO", après la réception d'une demande de position ASN, la radio transmet automatiquement la position de votre navire. En mode "MANUAL", l'écran de l'émetteur-récepteur indiquera qui demande la position et la touche de fonction [YES] sur la radio doit être appuyée pour envoyer votre position au navire qui la demande.
3. Appuyez sur la touche [ENTER] pour enregistrer le réglage sélectionné.
4. Appuyez sur la touche [CLEAR] pour revenir au fonctionnement de la radio.



### 11.6.2 Transmission d'une demande de position à un autre navire

#### Demande de position à partir du répertoire individuel/de position

Voir la section "11.4 APPEL INDIVIDUEL" pour entrer les informations dans le répertoire individuel.

1. [  ] 1 "DSC CALL" 1 "POS REQUEST"
2. Tournez le bouton **DIAL/ENT** pour sélectionner "HISTORY" ou "MEMORY", puis appuyez sur la touche [SELECT].
3. Tournez le bouton **DIAL/ENT** pour sélectionner un nom enregistré dans le répertoire individuel/de position.

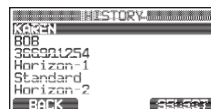
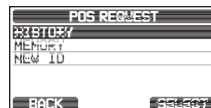

- Appuyez sur la touche **[SELECT]**, puis appuyez sur la touche **[YES]** pour émettre l'appel ASN de demande de position.
- Lorsque l'émetteur-récepteur reçoit la position du navire interrogé, elle est affichée sur l'écran radio.
- Appuyez sur la touche **[QUIT]** pour revenir au fonctionnement de la radio.

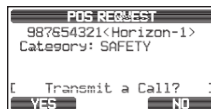

#### NOTE

Si l'émetteur-récepteur ne reçoit pas les données de position du navire interrogé, l'écran apparaîtra comme suit.

```

---.---.----  _
---.---.----  _

```

#### Demande de position par entrée manuelle d'un numéro MMSI

Cette fonction vous permet de demander la position d'un navire en saisissant manuellement le MMSI.

- [ MENU / SET ]** 1 **“DSC CALL”** 1 **“POS REQUEST”**

- Tournez le bouton **DIAL/ENT** pour sélectionner **“NEW ID”**, puis appuyez sur la touche **[SELECT]**.

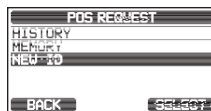

- Appuyez sur la touche **[◀]** ou **[▶]** pour sélectionner le premier chiffre du numéro MMSI (neuf chiffres) que vous souhaitez contacter, puis appuyez sur la touche **[SELECT]** pour passer au chiffre suivant.

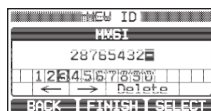

- Répétez l'étape 3 pour configurer le numéro MMSI. Si vous faites une erreur en entrant le numéro MMSI, appuyez sur la touche **[◀]** ou **[▶]** pour sélectionner “←” ou “→”, appuyez sur la touche **[SELECT]** jusqu'à ce que le caractère incorrect soit sélectionné, puis effectuez l'étape 3.
- Après avoir entré le numéro MMSI, appuyez sur la touche **[FINISH]**.
- Appuyez sur la touche **[YES]** pour émettre l'appel ASN de demande de position.

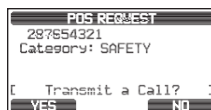

- Lorsque l'émetteur-récepteur reçoit la position du navire interrogé, elle est affichée sur l'écran radio.
- Appuyez sur la touche [QUIT] pour revenir au fonctionnement de la radio.

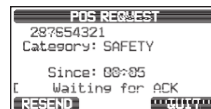

#### NOTE

La position reçue du navire interrogé peut être transférée vers un traceur de carte GPS via les phrases NMEA DSC et DSE.

### 11.6.3 Réception d'une demande de position

- Lorsqu'un appel de demande de position est reçu d'un autre navire, une sonnerie retentit et l'affichage est celui de l'illustration à droite.
- Appuyez sur n'importe quelle touche pour faire taire l'alarme.
- Pour envoyer la position de votre navire au navire demandeur, appuyez sur la touche [REPLY].  
Ou pour quitter l'affichage de demande de position, appuyez sur la touche [QUIT].
- Appuyez sur la touche [QUIT] pour revenir à l'affichage du canal.

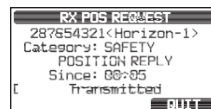
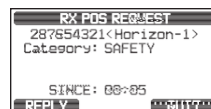
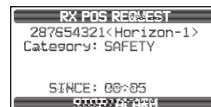

#### NOTE

Si un appel de demande de position n'est pas lu, l'icône  s'affiche sur l'écran. Vous pouvez consulter l'appel individuel non lu du journal ASN, voir la section "11.10.3 Revue des autres appels enregistrés".

### 11.6.4 Entrée manuelle d'informations de position

Si l'émetteur-récepteur se trouve dans une zone où la réception GPS est limitée, lorsque vous allez répondre à la demande de position reçue, vous devez saisir manuellement votre position (latitude et longitude) et l'heure pour l'envoyer.

- [  ] 1 "MMSI/POS INFO"

- Appuyez sur la touche [POS/TM].



- Appuyez sur la touche [◀] ou [▶] pour sélectionner le premier chiffre de la latitude, puis appuyez sur la touche [SELECT] pour passer au chiffre suivant.
- Répétez l'étape 3 pour régler la position et l'heure.  
En cas d'erreur, appuyez sur la touche [◀] ou [▶] pour sélectionner "←" ou "→", appuyez sur la touche [SELECT] jusqu'à ce que le caractère incorrect soit sélectionné, puis effectuez l'étape 3.
- Après avoir programmé la position et l'heure, appuyez sur la touche [FINISH].  
L'affichage revient à l'écran précédent.
- Appuyez sur la touche [OK].
- Appuyez sur la touche [CLEAR] pour revenir au fonctionnement de la radio.



### 11.6.5 Configuration d'une sonnerie de signalement de position

L'émetteur-récepteur permet de désactiver la sonnerie de demande de position.

- Appuyez et maintenez [  ] 1 "DSC SETUP" 1 "DSC BEEP"

- Tournez le bouton **DIAL/ENT** pour sélectionner "**POS REQUEST**", puis appuyez sur la touche [SELECT].



- Tournez le bouton **DIAL/ENT** pour sélectionner "**OFF**".
- Appuyez sur la touche [ENTER] pour enregistrer le réglage sélectionné.
- Appuyez sur la touche [CLEAR] pour revenir au fonctionnement de la radio.

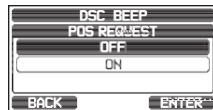

Pour activer la sonnerie, répétez la procédure ci-dessus, tournez le bouton **DIAL/ENT** pour sélectionner "**ON**" dans l'étape 3 ci-dessus.

## 11.7 SIGNALEMENT DE POSITION

Cette fonction est similaire à la demande de position, cependant, au lieu de demander la position d'un autre navire, cette fonction permet de transmettre votre position à un autre navire.

### 11.7.1 Transmission d'un appel de signalement de position ASN

*Appel de signalement de position ASN à partir du répertoire individuel/de position*

Voir la section "**11.4 APPEL INDIVIDUEL**" pour obtenir les informations dans le répertoire individuel.

- [  ] 1 "DSC CALL" 1 "POS REPORT"

2. Tournez le bouton **DIAL/ENT** pour sélectionner “**HISTORY**” ou “**MEMORY**”, puis appuyez sur la touche [**SELECT**].
3. Tournez le bouton **DIAL/ENT** pour sélectionner le nom du répertoire, puis appuyez sur la touche [**SELECT**].
4. Si vous souhaitez modifier la position affichée, appuyez sur la touche [**POS/TM**] pour aller à l'écran de saisie de position. Après avoir saisi la nouvelle position, appuyez sur la touche [**FINISH**] pour confirmer.
5. Appuyez sur la touche [**YES**] pour transmettre votre position au navire sélectionné.
6. Appuyez sur la touche [**QUIT**] pour revenir au fonctionnement de la radio.

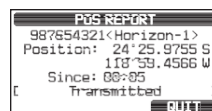
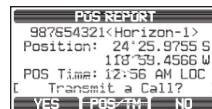
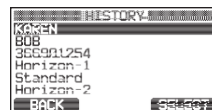
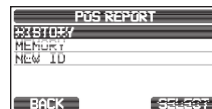

### Appel de signalement de position ASN par entrée manuelle d'un numéro MMSI

Cette fonction permet de transmettre votre position à un autre navire en entrant manuellement le numéro MMSI du navire auquel vous souhaitez transmettre votre position.

1. [ **MENU/SET** ] 1 “**DSC CALL**” 1 “**POS REPORT**”

2. Tournez le bouton **DIAL/ENT** pour sélectionner “**NEW ID**”, puis appuyez sur la touche [**SELECT**].

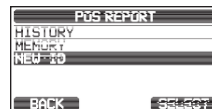

3. Tournez le bouton **DIAL/ENT** pour sélectionner le premier chiffre du numéro MMSI du navire que vous souhaitez contacter, puis appuyez sur la touche [**SELECT**] pour passer au chiffre suivant.

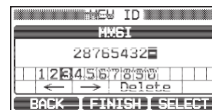

4. Répétez l'étape 3 pour compléter le numéro MMSI.  
 Si vous faites une erreur en entrant le numéro MMSI, appuyez sur la touche [◀] ou [▶] pour sélectionner “←” ou “→”, appuyez sur la touche [**SELECT**] jusqu'à ce que le caractère incorrect soit sélectionné, puis effectuez l'étape 3.
5. Après avoir entré le numéro MMSI, appuyez sur la touche [**FINISH**].
6. Si vous souhaitez modifier la position affichée, appuyez sur la touche [**POS/TM**] pour aller à l'écran de saisie de position. Après avoir entré la nouvelle position, appuyez sur la touche [**FINISH**] pour confirmer.

- Appuyez sur la touche **[YES]** pour transmettre votre position au navire sélectionné.

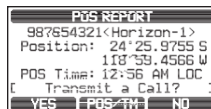

- Appuyez sur la touche **[QUIT]** pour revenir au fonctionnement de la radio.

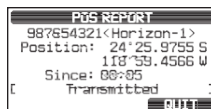

### 11.7.2 Réception d'un appel de signalement de position ASN

Lorsqu'un autre opérateur transmet la position de son navire à un autre récepteur **GX2410**, il se passe ce qui suit:

- Lorsqu'un appel de signalement de position est reçu d'un autre navire, une sonnerie retentit.
- Appuyez sur n'importe quelle touche pour faire taire la sonnerie.
- Pour quitter le mode radio, appuyez sur la touche **[QUIT]**.

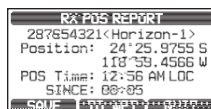
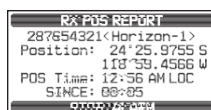

### 11.7.3 Navigation jusqu'à la position signalée

L'émetteur-récepteur comporte une fonction lui permettant de naviguer vers l'appel d'un signalement reçu en utilisant les indications du compas. La navigation vers l'emplacement d'un appel de signalement de position peut être activée en suivant la procédure ci-dessous.

- Appuyez sur la touche **[TO WPT]**.
- Appuyez sur la touche **[ENTER]** pour enregistrer le point de cheminement dans la mémoire.
- L'afficheur indique la distance et la direction du navire ayant appelé, et le compas indique la position du navire appelant par un point (●).

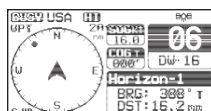
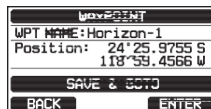
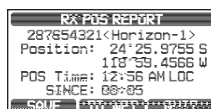

### Arrêt de la navigation vers la position signalée

- Appuyez sur l'une des touches de fonction, puis appuyez sur la touche **[STOP]**.  
 La radio cesse de naviguer vers un point de cheminement et l'écran VHF normal s'affiche.

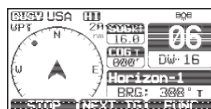

## 11.7.4 Sauvegarde de la position signalée en tant que point de cheminement

L'émetteur-récepteur peut enregistrer un appel de signalement de position dans la mémoire de la radio comme point de cheminement.

1. Après avoir reçu l'appel de signalement de position, appuyez sur la touche **[SAVE]**.
2. Si vous souhaitez modifier le nom du point de cheminement, tournez le bouton **DIAL/ENT** pour sélectionner **"NAME"**, puis appuyez sur la touche **[SELECT]**.
3. Entrez le nom du point de cheminement que vous souhaitez référencer dans le répertoire. Pour plus de détails, voir **"11.4.1 Configuration du répertoire d'appel individuel de position"**.
4. Appuyez sur la touche **[ENTER]** pour enregistrer le point de cheminement dans la mémoire.
5. Appuyez sur la touche **[OK]** pour revenir à l'affichage de signalement de position.

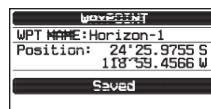
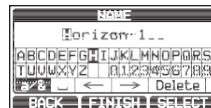
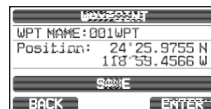
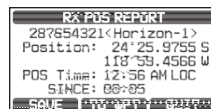

### Navigation vers un point de cheminement enregistré

Voir la section **"12.1.1 Démarrage et arrêt de la navigation"** pour plus de détails.

## 11.7.5 Configuration d'une sonnerie de signalement de position

La sonnerie de signalement de position de l'émetteur-récepteur peut être désactivée.

1. Appuyez et maintenez **[MENU/SET]** 1 **"DSC SETUP"** 1 **"DSC BEEP"**

2. Tournez le bouton **DIAL/ENT** pour sélectionner **"POS REPORT"**, puis appuyez sur la touche **[SELECT]**.



3. Tournez le bouton **DIAL/ENT** pour sélectionner **"OFF"**.
4. Appuyez sur la touche **[ENTER]** pour enregistrer le réglage sélectionné.
5. Appuyez sur la touche **[CLEAR]** pour revenir au fonctionnement de la radio.

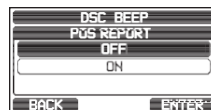

Pour activer la sonnerie, répétez la procédure ci-dessus, tournez le bouton **DIAL/ENT** pour sélectionner **"ON"** dans l'étape 3 ci-dessus.

## 11.8 INTERROGATION DE POSITION AUTOMATIQUE

L'émetteur-récepteur permet de suivre automatiquement six navires programmés dans le répertoire individuel, ou d'envoyer automatiquement vos informations de position aux stations programmées.

### 11.8.1 Configuration de l'interrogation

1. Appuyez et maintenez [  ] 1 "DSC SETUP" 1 "AUTO POSITION POLLING"
2. Tournez le bouton **DIAL/ENT** pour sélectionner l'opération désirée (AUTO POS REQUEST et AUTO POS REPORT), et appuyez sur la touche [ENTER].
3. Appuyez sur la touche [CLEAR] pour revenir au fonctionnement de la radio.

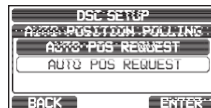

### 11.8.2 Configuration de l'intervalle d'interrogation

1. Appuyez et maintenez [  ] 1 "DSC SETUP" 1 "AUTO POS INTERVAL"
2. Tournez le bouton **DIAL/ENT** pour sélectionner l'intervalle désiré (30 secondes, 1, 2, 3, et 5 minutes) et appuyez sur la touche [ENTER].
3. Appuyez sur la touche [CLEAR] pour revenir au fonctionnement de la radio.



### 11.8.3 Sélection des navires à interroger automatiquement

#### NOTE

La radio utilise le répertoire individuel pour sélectionner les navires à interroger automatiquement. Voir la section "11.4.1 Configuration du répertoire d'appel individuel/de position" et entrez le numéro MMSI des navires que vous souhaitez interroger avant de continuer.

1. [  ] 1 "DSC CALL" 1 "AUTO POS POLLING"
2. Tournez le bouton **DIAL/ENT** pour sélectionner "SELECTED ID", puis appuyez sur la touche [SELECT].
3. La radio affichera une rangée vide en surbrillance lorsque vous sélectionnez le navire pour la première fois. Appuyez sur la touche [SELECT].

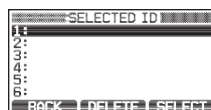

- La radio affichera les navires programmés dans le répertoire individuel. Tournez le bouton **DIAL/ENT** pour sélectionner le navire désiré, puis appuyez sur la touche **[ENTER]**.

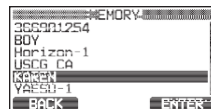

- Pour plusieurs entrées, tournez le bouton **DIAL/ENT** pour sélectionner une rangée vide, appuyez sur la touche **[SELECT]**, puis effectuez l'étape 4.
- Une fois terminé, appuyez sur la touche **[CLEAR]** pour quitter le mode radio.

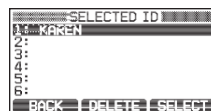

## **11.8.4 Activation/désactivation de l'interrogation de position automatique**

-  1 **"DSC CALL"** 1 **"AUTO POS POLLING"**

- Tournez le bouton **DIAL/ENT** pour sélectionner **"ACTIVATION"**, puis appuyez sur la touche **[SELECT]**.

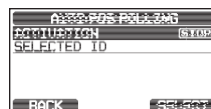

- Tournez le bouton **DIAL/ENT** pour sélectionner **"START"** pour activer les transmissions ou **"STOP"** pour les désactiver, puis appuyez sur la touche **[ENTER]**.

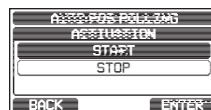

- Appuyez sur la touche **[CLEAR]** pour revenir au fonctionnement de la radio.
- L'interrogation de position automatique commence et l'icône  s'affiche sur l'écran.



## **11.9 ESSAI ASN**

Cette fonction permet de contacter un autre navire équipé de ASN, pour vérifier que les fonctions ASN de la radio fonctionnent.

### **NOTE**

Pour utiliser la fonction test ASN, la radio qui doit recevoir l'appel test doit aussi avoir la fonction test ASN.

Pour effectuer l'essai ASN, vous devez d'abord entrer le numéro MMSI d'un autre navire dans le répertoire individuel ou entrer manuellement le numéro MMSI en suivant la procédure ci-dessous.

### **11.9.1 Programmation du numéro MMSI dans le répertoire individuel**

Voir la section **"11.4.1 Configuration du répertoire d'appel individuel/de position"**.

## 11.9.2 Transmission d'un essai ASN à un autre navire

### Appel d'essai ASN utilisant le répertoire individuel/de position

1. [  ] 1 "DSC CALL" 1 "DSC TEST CALL"
2. Tournez le bouton **DIAL/ENT** pour sélectionner "**HISTORY**" ou "**MEMORY**", puis appuyez sur la touche [ **SELECT** ].
3. Tournez le bouton **DIAL/ENT** pour sélectionner le nom du navire, puis appuyez sur la touche [ **SELECT** ].
4. Appuyez sur la touche [ **YES** ] pour émettre l'appel d'essai ASN vers l'autre navire.
5. Appuyez sur la touche [ **QUIT** ] pour revenir au fonctionnement de la radio.

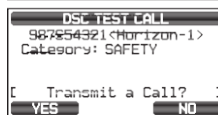
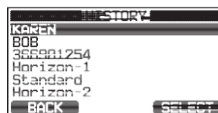
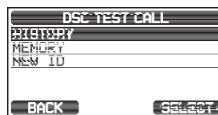

### Appel d'essai ASN par entrée manuelle d'un numéro MMSI

1. [  ] 1 "DSC CALL" 1 "DSC TEST CALL" 1 "MANUAL"
2. Tournez le bouton **DIAL/ENT** pour sélectionner "**NEW ID**", puis appuyez sur la touche [ **SELECT** ].
3. Tournez le bouton **DIAL/ENT** pour sélectionner le premier chiffre du numéro MMSI, puis appuyez sur la touche [ **SELECT** ].
4. Répétez l'étape 3 jusqu'à ce que tous les chiffres du numéro MMSI soit affichés sur l'écran.
5. Appuyez sur la touche [ **FINISH** ] pour afficher la page appel d'essai.
6. Appuyez sur la touche [ **YES** ] pour émettre l'appel d'essai ASN vers l'autre navire.
7. Appuyez sur la touche [ **QUIT** ] pour revenir au fonctionnement de la radio.

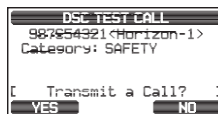
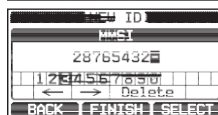
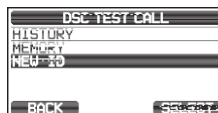

## NOTE

Après que la radio reçoit une réponse à l'appel d'essai du navire appelé, la radio sonne et indique **"RX TEST CALL"** sur l'écran, pour confirmer que la radio appelée a bien reçu le message d'essai.

### 11.9.3 Réception d'un appel d'essai ASN

Lorsqu'un autre navire émet un appel d'essai ASN vers le **GX2410**, il se passe ce qui suit:

1. Lorsqu'un appel d'essai ASN est reçu, la radio répond automatiquement au navire qui appelle.
2. Pour quitter l'affichage appel d'essai ASN, appuyez sur la touche **[QUIT]**.

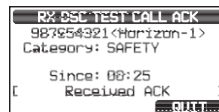

### 11.10 FONCTION JOURNAL ASN

Le **GX2410** enregistre les appels émis les appels de détresse ASN reçus, et d'autres appels (individuels, de groupe, tous les navires, etc.) La fonction de journal ASN est identique à un répondeur téléphonique où les appels sont enregistrés pour être consultés et une icône  s'affiche sur l'écran de la radio. Le **GX2410** peut enregistrer jusqu'à 100 appels émis, jusqu'à 50 appels de détresse et jusqu'à au moins 100 autres appels (individuels, de groupe, tous les navires, signalement de position, accusé de réception de demande de position et accusé de réception d'appel d'essai).

## NOTE

Lorsque le menu **"DSC LOG"** est sélectionné, l'émetteur-récepteur peut afficher automatiquement des appels enregistrés de haute priorité.

### 11.10.1 Consultation et renvoi d'un appel enregistré transmis

L'émetteur-récepteur permet de consulter des appels enregistrés transmis et de les renvoyer.

1.  1 **"DSC CALL"** 1 **"DSC LOG"**

2. Tournez le bouton **DIAL/ENT** pour sélectionner **"TRANSMITTED"**, puis appuyez sur la touche **[SELECT]**.



3. Tournez le bouton **DIAL/ENT** pour sélectionner la station (nom ou numéro MMSI) que vous souhaitez consulter et/ou vers laquelle vous voulez renvoyer l'appel.

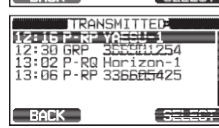

4. Appuyez sur la touche **[SELECT]** pour consulter les coordonnées de la station sélectionnée.

- Appuyez sur la touche **[CALL]** pour retransmettre l'appel ASN ou appuyez sur la touche **[BACK]** pour revenir à la liste d'appels ASN émis.

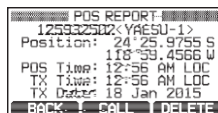

### 11.10.2 Consultation d'une alerte de détresse ASN RX enregistrée et accusé de réception

L'émetteur-récepteur permet de consulter les alertes de détresse ASN RX et les accusés de réception enregistrés.

-  1 **"DSC CALL" 1 "DSC LOG" 1 "RX DISTRESS"**

- Tournez le bouton **DIAL/ENT** pour sélectionner la station (nom ou numéro MMSI) dont vous souhaitez consulter l'alerte de détresse.

**NOTE:** Lorsqu'un appel reçu n'a pas été lu, l'icône  s'affiche à gauche de l'appel enregistré.

- Appuyez sur la touche **[SELECT]** pour consulter les coordonnées de la station sélectionnée.
- Appuyez sur la touche **[INFO]** pour afficher plus d'informations ou appuyez sur la touche **[BACK]** pour revenir à la liste des appels de détresse ASN reçus.

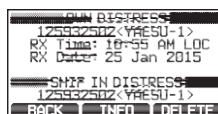

### 11.10.3 Revue des autres appels enregistrés

-  1 **"DSC CALL" 1 "DSC LOG" 1 "RX OTHER CALL"**

- Tournez le bouton **DIAL/ENT** pour sélectionner la station (nom ou numéro MMSI) que vous souhaitez consulter et/ou rappeler.

**NOTE:** Lorsque l'appel reçu n'est pas lu, l'icône  s'affiche à gauche de l'appel enregistré.

- Appuyez sur la touche **[SELECT]** pour consulter les coordonnées de la station sélectionnée.
- Appuyez sur la touche **[REPLY]** pour répondre à l'appel ou appuyez sur la touche **[BACK]** pour revenir à la liste des appels reçus.

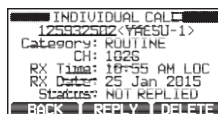
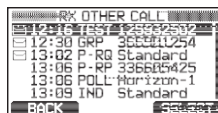

## 11.10.4 Suppression des appels enregistrés dans le répertoire journal ASN

1. [  ] 1 "DSC CALL" 1 "DSC LOG" 1 "LOG DELETE"

2. Tournez le bouton **DIAL/ENT** pour sélectionner la catégorie ("TRANSMITTED", "RX DISTRESS", "RX OTHER CALL" ou "ALL LOG") à supprimer.
3. Appuyez sur la touche [**SELECT**].  
L'écran affiche "**Do you want to delete the LOG?**".
4. Appuyez sur la touche [**YES**]. (Pour annuler, appuyez sur la touche [**NO**].)
5. Appuyez sur la touche [**CLEAR**] pour revenir au fonctionnement de la radio.

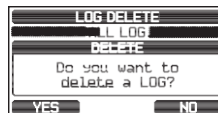
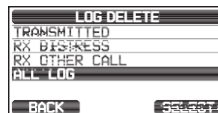

### NOTE

La procédure ci-dessus supprimera tous les appels enregistrés de la catégorie sélectionnée à un moment donné.

Pour supprimer les appels enregistrés un par un, consultez les détails de l'appel que vous souhaitez supprimer, puis appuyez sur la touche [**DELETE**].

## 11.11 FONCTION LOOP BACK ASN

Le **GX2410** comporte une fonction d'essai automatique ASN.

1. [  ] 1 "DSC CALL" 1 "DSC LOOP BACK"

2. Appuyez sur la touche [**YES**] pour lancer un essai. (Pour annuler, appuyez sur la touche [**NO**].)

L'écran affiche "Passed!" si la fonction ASN fonctionne correctement. Appuyez sur la touche [**OK**] pour revenir au menu "DSC CALL".

3. Appuyez sur la touche [**CLEAR**] pour revenir au fonctionnement de la radio.

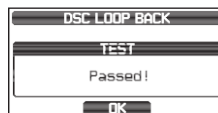
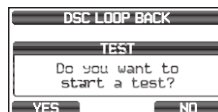

## 12 NAVIGATION

Le **GX2410** peut mémoriser jusqu'à 250 points de cheminement pour la navigation en utilisant la page du compas.

Vous pouvez également naviguer jusqu'à un appel de détresse ASN avec les données de localisation, ou vers la position reçue d'une autre radio ASN utilisant l'interrogation ASN.

### 12.1 FONCTION POINT DE CHEMINEMENT

#### 12.1.1 Démarrage et arrêt de la navigation

##### *Navigation en utilisant le répertoire point de cheminement*

1. [  ] 1 "NAVI" 1 "WAYPOINT"

2. Tournez le bouton **DIAL/ENT** pour sélectionner la catégorie désirée ("**HISTORY**" ou "**MEMORY**"), puis appuyez sur la touche [ **SELECT** ].

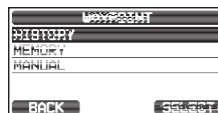

3. Tournez le bouton **DIAL/ENT** pour sélectionner un point de cheminement, puis appuyez sur la touche [ **SELECT** ]. L'écran de navigation s'affiche.

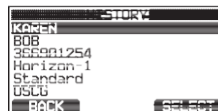

L'écran de navigation affiche la distance et la direction jusqu'à la destination. Le point de cheminement destinataire est indiqué par un point (●) à l'intérieur du compas.

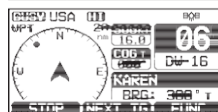

4. Appuyez sur l'une des touches de fonction, puis appuyez sur la touche de fonction [ **STOP** ] pour quitter l'écran navigation.

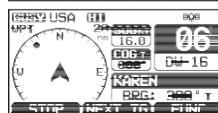

##### *Navigation en entrant manuellement un point de cheminement*

1. [  ] 1 "NAVI" 1 "WAYPOINT"

2. Tournez le bouton **DIAL/ENT** pour sélectionner "**MANUAL**", puis appuyez sur la touche [ **SELECT** ].



3. Si vous souhaitez donner au point de cheminement un nom facile à trouver, tournez le bouton **DIAL/ENT** pour sélectionner "**NAME:**", appuyez sur la touche [ **SELECT** ], puis entrez le nom. Pour plus de détails, voir "**11.4.1 Configuration du répertoire d'appel individuel/de position**".

4. Tournez le bouton **DIAL/ENT** pour sélectionner "**POSITION:**", puis appuyez sur la touche [ **SELECT** ].

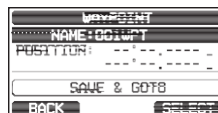

5. Tournez le bouton **DIAL/ENT** pour sélectionner le premier chiffre de la latitude, puis appuyez sur la touche **[SELECT]** pour passer au chiffre suivant.

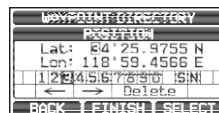

6. Répétez l'étape 5 pour régler la position.

En cas d'erreur, appuyez sur la touche **[◀]** ou **[▶]** pour sélectionner "←" ou "→", appuyez sur la touche **[SELECT]** jusqu'à ce que le caractère incorrect soit sélectionné, puis effectuez l'étape 5.

7. Après avoir fini de programmer la position, appuyez sur la touche **[FINISH]**. L'affichage revient à l'écran précédent.

8. Tournez le bouton **DIAL/ENT** pour sélectionner "**SAVE & GOTO**", puis appuyez sur la touche **[SELECT]**.

L'écran de navigation s'affiche.

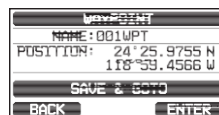

L'écran affiche la distance et la direction jusqu'à la destination. La destination et le point de cheminement sont indiqués par un point (●) à l'intérieur du compas.

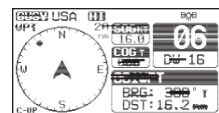

9. Appuyez sur l'une des touches de fonction, puis appuyez sur la touche de fonction **[STOP]** pour quitter l'écran navigation.

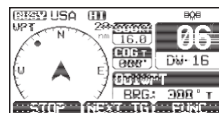

## 12.1.2 Configuration du répertoire de point de cheminement

### Marquage d'une position

Cette fonction permet à la radio de marquer la position actuelle du navire.

1. Appuyez et maintenez **[MENU]** 1 "**WAYPOINT SETUP**" 1 "**MARK POSITION**"

2. Si vous souhaitez modifier le nom, tournez le bouton **DIAL/ENT** pour sélectionner "**NAME:**", puis appuyez sur la touche **[SELECT]**.

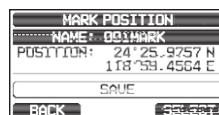

3. Entrez le nom du point de cheminement en tournant le bouton **DIAL/ENT** et la touche **[SELECT]**.

Après avoir entré le nom (avec quinze caractères ou moins), appuyez sur la touche **[FINISH]**.

4. Si vous souhaitez modifier la position, tournez le bouton **DIAL/ENT** pour sélectionner "**POSITION:**", appuyez sur la touche **[SELECT]**, puis entrez les nouvelles coordonnées.

Après avoir modifié la position, appuyez sur la touche **[FINISH]**.

5. Tournez le bouton **DIAL/ENT** pour sélectionner "**SAVE**", puis appuyez sur la touche **[SELECT]** pour enregistrer la position du repère dans la mémoire.

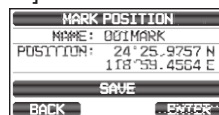

6. Appuyez sur la touche **[CLEAR]** pour revenir au fonctionnement de la radio.

## Ajout d'un point de cheminement

1. Appuyez et maintenez [  ] 1 "WAYPOINT SETUP" 1 "WAYPOINT DIRECTORY"

2. Tournez le bouton **DIAL/ENT** pour sélectionner "ADD", puis appuyez sur la touche [SELECT].



3. Tournez le bouton **DIAL/ENT** pour sélectionner "NAME:", puis appuyez sur la touche [SELECT].

4. Entrez le nom du point de cheminement en appuyant sur la touche [◀] ou [▶] et sur la touche [SELECT].

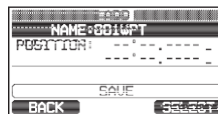

Après avoir entré le nom (avec quinze caractères ou moins), appuyez sur la touche [FINISH].

5. Tournez le bouton **DIAL/ENT** pour sélectionner "POSITION:", appuyez sur la touche [SELECT], puis entrez les coordonnées du point de cheminement.

Après avoir entré la position, appuyez sur la touche [FINISH].

6. Tournez le bouton **DIAL/ENT** pour sélectionner "SAVE", puis appuyez sur la touche [SELECT] pour enregistrer le point de cheminement dans la mémoire.

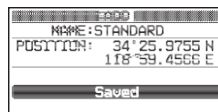

7. Appuyez sur la touche [CLEAR] pour revenir au fonctionnement de la radio.

## Modification d'un point de cheminement

1. Appuyez et maintenez [  ] 1 "WAYPOINT SETUP" 1 "WAYPOINT DIRECTORY"

2. Tournez le bouton **DIAL/ENT** pour sélectionner "EDIT", puis appuyez sur la touche [SELECT].



3. Tournez le bouton **DIAL/ENT** pour sélectionner le point de cheminement à modifier, puis appuyez sur la touche [SELECT] pour afficher l'écran d'entrée du point de cheminement.

4. Tournez le bouton **DIAL/ENT** pour sélectionner "NAME:" ou "POSITION:", puis appuyez sur la touche [SELECT].

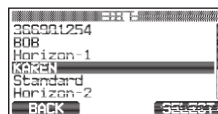

5. Appuyez sur la touche [◀] ou [▶] pour sélectionner "←" ou "→", appuyez sur la touche [SELECT] jusqu'à ce que le caractère à modifier soit sélectionné, puis entrez un nouveau caractère.

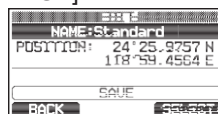

6. Répétez l'étape 5 jusqu'à ce que le point de cheminement soit actualisé. Après avoir terminé la modification, appuyez sur la touche [FINISH].

7. Tournez le bouton **DIAL/ENT** pour sélectionner "SAVE", puis appuyez sur la touche [SELECT] pour enregistrer le point de cheminement modifié dans la mémoire.



8. Appuyez sur la touche [CLEAR] pour revenir au fonctionnement de la radio.

## Suppression d'un point de cheminement

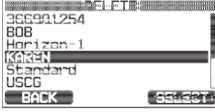
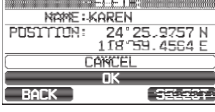
1. Appuyez et maintenez [  ] 1 "WAYPOINT SETUP" 1 "WAYPOINT DIRECTORY"
2. Tournez le bouton **DIAL/ENT** pour sélectionner "DELETE", puis appuyez sur la touche [SELECT]. 
3. Tournez le bouton **DIAL/ENT** pour sélectionner le point de cheminement à supprimer, puis appuyez sur la touche [SELECT]. 
4. Confirmez le point de cheminement à supprimer, tournez le bouton **DIAL/ENT** pour sélectionner "OK", puis appuyez sur la touche [SELECT]. 
5. Appuyez sur la touche [CLEAR] pour revenir au fonctionnement de la radio.

## Enregistrement d'un appel de position ASN comme point de cheminement

Lorsqu'une position est reçue d'une autre radio ASN, le **GX2410** permet d'enregistrer la position comme point de cheminement.

Voir la section "**11.7.4 Sauvegarde de la position signalée en tant que point de cheminement**" pour plus de détails.

### 12.1.3 Sélection du rayon d'affichage

Cet élément de menu permet de régler le rayon sur l'écran du compas.

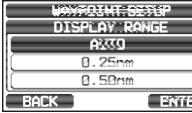
1. Appuyez et maintenez [  ] 1 "WAYPOINT SETUP" 1 "DISPLAY RANGE" 
2. Tournez le bouton **DIAL/ENT** pour sélectionner le rayon désiré. (l'unité de mesure dépend des réglages dans le menu GPS SETUP. Voir la section "**19.7 UNITÉ DE MESURE**").
3. Appuyez sur la touche [ENTER] pour enregistrer le réglage sélectionné.
4. Appuyez sur la touche [CLEAR] pour revenir au fonctionnement de la radio.

### 12.1.4 Sélection du rayon d'arrivée

Ce menu permet de déterminer la distance du rayon d'arrivée. Une alerte retentit lorsque votre navire rentre dans le rayon d'arrivée du point de cheminement désigné.

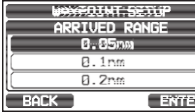
1. Appuyez et maintenez [  ] 1 "WAYPOINT SETUP" 1 "ARRIVAL RANGE" 
2. Tournez le bouton **DIAL/ENT** pour sélectionner le rayon désiré. (l'unité de mesure dépend des paramètres du menu GPS SETUP. Voir la section "**19.7 UNITÉ DE MESURE**").
3. Appuyez sur la touche [ENTER] pour enregistrer le réglage sélectionné.
4. Appuyez sur la touche [CLEAR] pour revenir au fonctionnement de la radio.

## 12.2 FONCTION ROUTE

Le **GX2410** permet de configurer de 1 à 30 points de cheminement le long de la route vers une destination.

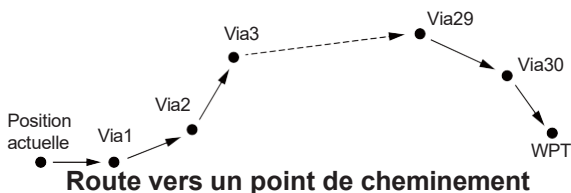

### 12.2.1 Configuration du répertoire des routes

#### NOTE

Toutes les destinations et les points de passage doivent être programmés en tant que points de cheminement dans la mémoire. Voir la section “12.1.2 Configuration du répertoire de point de cheminement”.

#### *Ajout d'une route*

1. Appuyez et maintenez [ **MENU / SET** ] 1 “WAYPOINT SETUP” 1 “ROUTE DIRECTORY”

2. Tournez le bouton **DIAL/ENT** pour sélectionner “ADD”, puis appuyez sur la touche [SELECT].



3. Tournez le bouton **DIAL/ENT** pour sélectionner “NAME:”, puis appuyez sur la touche [SELECT].

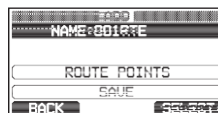

4. Entrez le nom de la route en tournant le bouton **DIAL/ENT** et appuyez sur la touche [SELECT].

Après avoir entré le nom (avec quinze caractères ou moins), appuyez sur la touche [FINISH].

5. Tournez le bouton **DIAL/ENT** pour sélectionner “ROUTE POINTS”, puis appuyez sur la touche [SELECT].

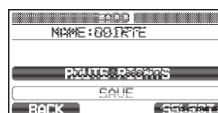

6. Tournez le bouton **DIAL/ENT** pour sélectionner “WPT”, puis appuyez sur la touche [SELECT].

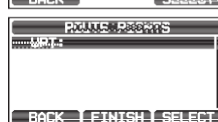

7. Tournez le bouton **DIAL/ENT** pour sélectionner un point de cheminement, puis appuyez sur la touche [SELECT].

8. Tournez le bouton **DIAL/ENT** pour sélectionner “Via 1”, puis appuyez sur la touche [SELECT].



9. Tournez le bouton **DIAL/ENT** pour sélectionner un point de cheminement, puis appuyez sur la touche [SELECT].

- Répétez les étapes 8 et 9 pour ajouter d'avantage de points de cheminement.
- Appuyez sur la touche [BACK].
- Tournez le bouton **DIAL/ENT** pour sélectionner "**SAVE**", puis appuyez sur la touche [ENTER] pour enregistrer la route dans la mémoire.
- Appuyez sur la touche [CLEAR] pour revenir au fonctionnement de la radio.

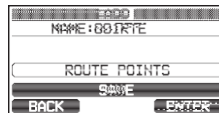

### Modification d'une route

Cette fonction permet de modifier une route entrée précédemment.

- Appuyez et maintenez [  ] 1 "**WAYPOINT SETUP**" 1 "**ROUTE DIRECTORY**"

- Tournez le bouton **DIAL/ENT** pour sélectionner "**EDIT**", puis appuyez sur la touche [SELECT].



- Tournez le bouton **DIAL/ENT** pour sélectionner la route à modifier, puis appuyez sur la touche [SELECT] pour afficher la route entrée.

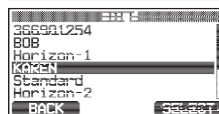

- Effectuez les étapes de 3 à 11 de la page précédente jusqu'à ce que la route soit actualisée.

- Tournez le bouton **DIAL/ENT** pour sélectionner "**SAVE**", puis appuyez sur la touche [SELECT] pour enregistrer la route modifiée dans la mémoire.

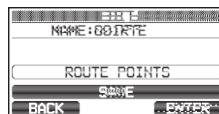

- Appuyez sur la touche [CLEAR] pour revenir au fonctionnement de la radio.

### Suppression d'une route

- Appuyez et maintenez [  ] 1 "**WAYPOINT SETUP**" 1 "**ROUTE DIRECTORY**"

- Tournez le bouton **DIAL/ENT** pour sélectionner "**DELETE**", puis appuyez sur la touche [SELECT].



- Tournez le bouton **DIAL/ENT** pour sélectionner la route à supprimer, puis appuyez sur la touche [SELECT].

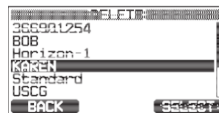

- Confirmez la route à supprimer, tournez le bouton **DIAL/ENT** pour sélectionner "**OK**", puis appuyez sur la touche [SELECT].

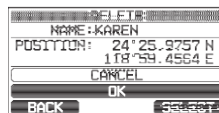

- Appuyez sur la touche [CLEAR] pour revenir au fonctionnement de la radio.

## 12.2.2 Démarrage et arrêt de la navigation sur la route

1. [  ] 1 “NAVI” 1 “ROUTE”
2. Tournez le bouton **DIAL/ENT** pour sélectionner la catégorie désirée (“**HISTORY**” ou “**MEMORY**”), puis appuyez sur la touche [**SELECT**].
3. Tournez le bouton **DIAL/ENT** pour sélectionner une route, puis appuyez sur la touche [**SELECT**]. L'écran de navigation avec l'indicateur “**RTE**” s'affiche.
4. Un message “**ARRIVED**” apparaîtra lorsque le premier point cible est atteint.  
Pour démarrer la navigation vers le point suivant, appuyez sur la touche [**YES**].
5. Appuyez sur l'une des touches de fonction, puis appuyez sur la touche de fonction [**STOP**] pour quitter l'écran navigation.

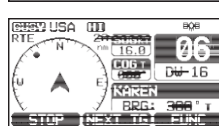
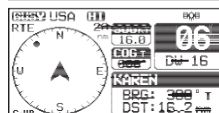
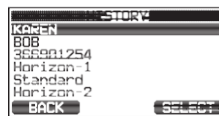
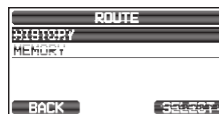

## 12.2.3 Modification de la destination

1. Sur l'écran de navigation, appuyez sur l'une des touches de fonction, puis appuyez sur la touche de fonction [**NEXT TG**].
2. Tournez le bouton **DIAL/ENT** pour sélectionner la destination désirée, puis appuyez sur la touche [**SELECT**].
3. L'écran navigation avec une nouvelle destination apparaît.

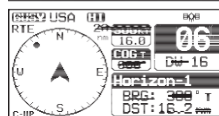
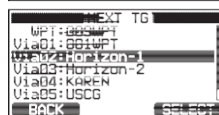
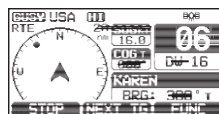

## 12.2.4 Sélection de route automatique ou manuelle

Lorsque votre navire arrive à un point de cheminement, ce réglage détermine si oui ou non la navigation vers le prochain point de cheminement se poursuivra automatiquement ou doit être lancé manuellement.

1. Appuyez et maintenez [  ] 1 “WAYPOINT SETUP” 1 “ROUTING OPERATION”
2. Tournez le bouton **DIAL/ENT** pour sélectionner “**AUTO**” ou “**MANUEL**”, puis appuyez sur la touche [**ENTER**].
3. Appuyez sur la touche [**CLEAR**] pour revenir au fonctionnement de la radio.

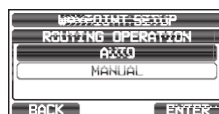

## 13 FONCTION GM

La fonction GM (Group Monitor) du **GX2410** utilise le même système que l'appel de groupe ASN et l'interrogation automatique de position pour afficher les positions des membres du groupe.

### 13.1 CONFIGURATION DE LA FONCTION GM

L'émetteur-récepteur peut mémoriser jusqu'à 10 groupes comportant chacun de 1 à 9 membres.

#### 13.1.1 Configuration du répertoire de groupe GM

##### NOTE

- Pour pouvoir utiliser cette fonction, le même numéro de groupe MMSI doit être programmé dans les émetteurs-récepteurs de tous les membres du groupe à contrôler. Voir la section “**11.5.1 Configuration d'un appel de groupe**” pour plus de détails.
- Les membres du groupe pour la fonction GM ne peuvent être sélectionnés qu'à partir du répertoire d'appel individuel/de position, par conséquent tous les membres que vous souhaitez écouter doivent être enregistrés dans le répertoire. Voir la section “**11.4.1 Configuration du répertoire d'appel individuel/de position**” pour plus de détails.

1. Appuyez et maintenez [  ] 1 “GM SETUP” 1 “GM GROUP DIRECTORY”

2. Tournez le bouton **DIAL/ENT** pour sélectionner “ADD”, puis appuyez sur la touche [SELECT].



3. Tournez le bouton **DIAL/ENT** pour sélectionner “NAME:”, puis appuyez sur la touche [SELECT].

4. Entrez le nom de la route en tournant le bouton **DIAL/ENT** et appuyez sur la touche [SELECT].



Après avoir entré le nom (avec onze caractères ou moins), appuyez sur la touche [FINISH].

5. Tournez le bouton **DIAL/ENT** pour sélectionner “GM ID:”, appuyez sur la touche [SELECT], puis entrez le numéro MMSI du groupe.



Après avoir entré le MMSI, appuyez sur la touche [FINISH].

6. Tournez le bouton **DIAL/ENT** pour sélectionner “MEMBER”, puis appuyez sur la touche [SELECT].

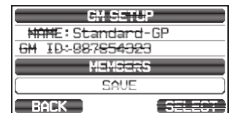

7. Tournez le bouton **DIAL/ENT** pour sélectionner un numéro de liste de répertoire, puis appuyez sur la touche **[SELECT]**.
8. Tournez le bouton **DIAL/ENT** pour sélectionner un membre du répertoire individuel, puis appuyez sur la touche **[SELECT]**.
9. Répétez l'étape 8 pour ajouter des membres au groupe, puis appuyez sur la touche de fonction **[BACK]**.
10. Appuyez sur la touche **[BACK]** pour revenir à l'écran "NAME:" et "GM ID:".
11. Tournez le bouton **DIAL/ENT** pour sélectionner "SAVE" pour enregistrer les données, puis appuyez sur la touche **[ENTER]**.
12. Pour entrer une autre adresse dans le répertoire du groupe, répétez les étapes de 2 à 11.
13. Appuyez sur la touche **[CLEAR]** pour revenir au fonctionnement de la radio.

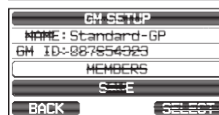
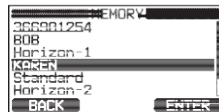

### 13.1.2 Configuration de l'intervalle d'interrogation

1. Appuyez et maintenez [  ] 1 "GM SETUP" 1 "INTERVAL"

2. Tournez le bouton **DIAL/ENT** pour sélectionner l'intervalle d'interrogation désiré, puis appuyez sur la touche **[ENTER]**.
3. Appuyez sur la touche **[CLEAR]** pour revenir au fonctionnement de la radio.



### 13.1.3 Activation/désactivation de transmission pendant le fonctionnement GM

1. Appuyez et maintenez [  ] 1 "GM SETUP" 1 "GM TX"

2. Tournez le bouton **DIAL/ENT** pour sélectionner le type de transmission désiré, puis appuyez sur la touche **[ENTER]**.



- OFF: Désactive la transmission pendant le fonctionnement GM.
- ON GM: Active la transmission pendant l'affichage de la cible GM.
- ON ALL: Active la transmission pendant le fonctionnement GM.
3. Appuyez sur la touche **[CLEAR]** pour revenir au fonctionnement de la radio.

## 13.2 DÉMARRAGE DE LA FONCTION GM

### NOTE

Pour démarrer GM, configurez le répertoire de groupe GM dans le menu setup (configuration). Sinon, vous ne pouvez pas démarrer le GM. Voir la section “**13.1.1 Configuration du répertoire de groupe GM**” pour plus de détails.

1. [  ] 1 “GM”

2. Tournez le bouton **DIAL/ENT** pour sélectionner un groupe que vous souhaitez écouter, puis appuyez sur la touche [**SELECT**].

La fonction GM démarre et l'écran des cibles GM s'affiche.

3. Appuyez sur la touche [**CLEAR**] pour revenir au fonctionnement de la radio.

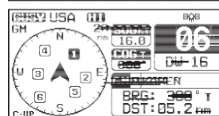
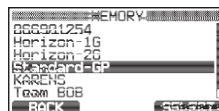

### 13.2.1 Modification du groupe GM écouté

1. Sur l'écran des cibles GM, appuyez sur l'une des touches de fonction, puis appuyez sur la touche [**TG LIST**].

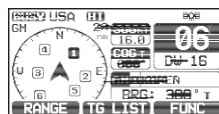

2. Appuyez sur la touche [**CHG GRP**].

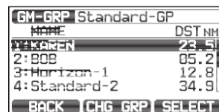

3. Tournez le bouton **DIAL/ENT** pour sélectionner le nom du groupe que vous souhaitez écouter, puis appuyez sur la touche [**SELECT**].

Le groupe GM à surveiller change. La cible GM est affichée.

4. Appuyez sur la touche [**CLEAR**] pour revenir au fonctionnement de la radio.

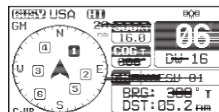
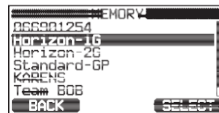

### 13.2.2 Transmission d'un appel ASN à un membre du groupe

1. Sur l'écran des cibles GM, appuyez sur l'une des touches de fonction, puis appuyez sur la touche **[TG LIST]**.
2. Tournez le bouton **DIAL/ENT** pour sélectionner un membre que vous souhaitez appeler.
3. Appuyez sur la touche **[SELECT]** pour afficher la position, la distance et le relèvement du membre sélectionné.
4. Appuyez sur la touche **[CALL]** pour émettre un appel individuel ASN au membre sélectionné.

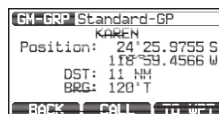
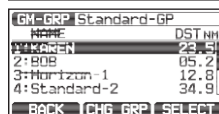
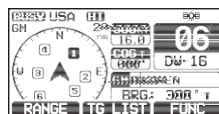

### 13.2.3 Démarrage de la navigation vers un membre du groupe

1. Sur l'affichage cible GM, appuyez sur l'une des touches de fonction pour afficher les principales sélections.
2. Appuyez sur la touche **[TG LIST]**.
3. Tournez le bouton **DIAL/ENT** pour sélectionner un membre que vous souhaitez approcher.
4. Appuyez sur la touche **[SELECT]** pour afficher la position, la distance et le relèvement du membre sélectionné.
5. Appuyez sur la touche **[TO WPT]** pour démarrer la navigation vers le membre sélectionné. (Appuyez deux fois sur la touche **[BACK]** pour annuler et revenir à l'affichage de cibles GM).

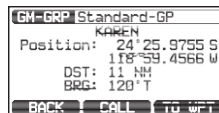
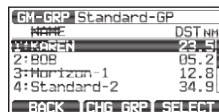
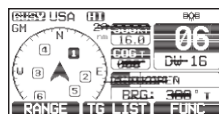

## 14 SYSTÈME D'IDENTIFICATION AUTOMATIQUE (AIS)

### 14.1 GÉNÉRALITÉS

#### NOTE

Le **GX2410** n'a pas besoin d'antenne VHF marine pour recevoir des transmissions AIS. Le **GX2410** n'émet pas de signaux AIS; il n'est PAS recommandé d'utiliser une antenne dédiée pour l'opération AIS.

Le système d'identification automatique (AIS) est un système de surveillance côtière à courte portée. Le système AIS a pour but d'éviter les collisions en affichant les positions et les caps de navires équipés du système AIS autour de votre navire.

Le système AIS est obligatoire sur les navires à passagers indépendamment de leur taille, tous les navires de jauge brute de 300 et plus effectuant des voyages internationaux, les cargos de jauge brute 500 et plus n'effectuant pas de voyages internationaux.

Le système AIS utilise deux canaux VHF maritimes. Chaque navire équipé d'un transpondeur AIS émet un paquet à intervalles de quelques secondes avec des informations sur le navire et son voyage. Fréquences radio: AIS1 = 161.975 MHz et AIS2 = 162.025 MHz. Un récepteur AIS indépendant ou le récepteur AIS intégré à un transpondeur de Classe A ou de Classe B peut capter ces signaux radio et les traduire en phrase de données NMEA qui peut être comprise par un ordinateur équipé du logiciel approprié, ou par un traceur de carte compatible AIS.

#### Classes de AIS:

Classe-A - Puissance de sortie 12,5 W - recommandée sur les navires soumis à la convention SOLAS Chapitre V (et d'autres dans certains pays).

Classe B CS - Sortie 2 W - alternative à bas coût pour les loisirs et les marchés non soumis à la convention SOLAS.

Le **GX2410** permet de recevoir des transmissions de Classe A et Classe B CS avec le récepteur interne AIS à deux canaux.

### 14.2 FONCTIONNEMENT DU SYSTÈME AIS

Le **GX2410** est équipé d'un récepteur AIS et permet d'afficher des cibles AIS autour de votre navire sur l'écran de la radio. Vous pouvez ainsi identifier et éviter les cibles à proximité de votre navire.

#### NOTE

Pour afficher les cibles AIS sur l'écran de la radio, le GPS interne ou externe doit être dans une position fixe pour que la radio connaisse sa position par rapport aux cibles AIS.

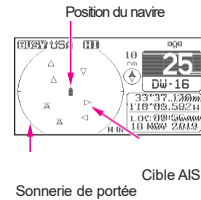

1. [  ] 1 "AIS"

L'écran AIS affiche votre navire sous forme d'icône “” au centre de l'écran. Les cibles AIS sont affichées sous forme de triangles. La ligne projetée à partir du cercle est la route sur le fond (COG) des navires AIS.

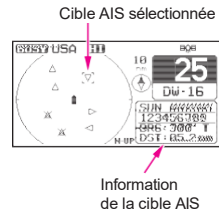

2. Tournez le bouton **DIAL/ENT** pour modifier la cible AIS. La rotation du bouton **DIAL/ENT** dans le sens antihoraire affiche séquentiellement les navires AIS en commençant par le plus proche de votre navire. La rotation du bouton **DIAL/ENT** dans le sens horaire affiche séquentiellement les navires AIS en commençant par le plus éloigné de votre navire.



La cible AIS sélectionnée est affichée avec l'icône “”, tandis que les autres stations sont affichées avec l'icône “”.

**NOTE:** Il est possible d'afficher jusqu'à 15 cibles AIS sur l'écran. Toutes les cibles AIS reçues sont affichées sur le traceur de carte compatible ou le logiciel de navigation via NMEA 0183 ou NMEA 2000.

3. Appuyez sur la touche **[CLEAR]** pour revenir au fonctionnement de la radio.

#### 14.2.1 Affichage de l'écran d'information de cibles AIS

1. Sur l'écran AIS, appuyez sur l'une des touches de fonction pour afficher les sélections des touches. Ces sélections sont décrites ci-dessous:

**[RANGE]** : Appuyez sur cette touche pour modifier la plage d'affichage de l'écran.

**[TG LIST]** : Appuyez sur cette touche pour afficher une liste des numéros MMSI ou les noms des navires reçus.

**[FUNC]** : Appuyez sur cette touche pour afficher le menu de fonction.

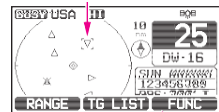

2. Appuyez sur la touche **[TG LIST]** pour afficher une liste des cibles AIS reçues.

3. Tournez le bouton **DIAL/ENT** pour sélectionner le numéro MMSI (ou le nom de navire), puis appuyez sur la touche **[SELECT]**. Appuyez sur la touche **[DANGER]** pour modifier l'ordre et afficher l'ordre du temps TCPA.

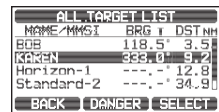

4. L'écran d'information de cibles AIS s'affiche. Pour afficher plus d'informations sur la cible AIS, tournez le bouton **DIAL/ENT**. Appuyez sur la touche **[BACK]** pour revenir à la liste des cibles AIS.

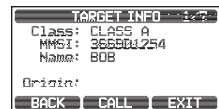

5. Appuyez sur la touche **[EXIT]** pour revenir au fonctionnement de la radio.

## 14.2.2 Modification de la portée AIS

1. Sur l'écran AIS, appuyez sur l'une des touches de fonction pour afficher les sélections des touches.
2. Appuyez sur la touche [**RANGE**]. Appuyez sur les touches de fonction au centre et à droite pour sélectionner le rayon à afficher sur l'écran AIS.
3. Appuyez sur la touche [**BACK**] pour revenir à l'écran AIS.

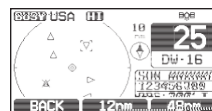
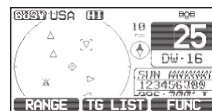

### NOTE

Vous pouvez modifier l'unité de la plage d'affichage de l'écran AIS; voir la section "19.7 UNITÉ DE MESURE".

## 14.2.3 Émission d'un appel individuel à un navire AIS

Le **GX2410** permet d'émettre un appel individuel ASN vers une cible AIS reçue avec la procédure suivante:

1. Sur l'écran AIS, appuyez sur l'une des touches de fonction pour afficher les sélections des touches.
2. Appuyez sur la touche [**TG LIST**] pour afficher une liste des cibles AIS reçues.
3. Tournez le bouton **DIAL/ENT** pour sélectionner le numéro MMSI (ou le nom de navire), puis appuyez sur la touche [**SELECT**].
4. Appuyez sur la touche [**CALL**].
5. Dans la liste INTERSHIP CH, tournez le bouton **DIAL/ENT** pour sélectionner le canal actif sur lequel vous souhaitez communiquer, puis appuyez sur la touche [**SELECT**]. Pour sélectionner les canaux actifs parmi tous les canaux vocaux, appuyez sur la touche de fonction [**MANUAL**].
6. Pour émettre un appel ASN individuel vers un navire AIS, appuyez sur la touche [**YES**].

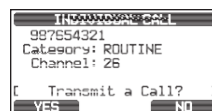
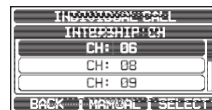
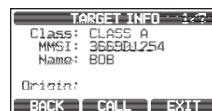
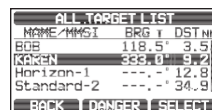
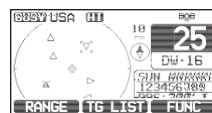

Après que le **GX2410** a émis, la radio attend que la radio ASN du navire AIS transmette une réponse, et à ce moment, la radio émet une sonnerie comme un téléphone. Prenez le microphone, appuyez sur l'interrupteur **PTT** et parlez au navire AIS.

7. Appuyez sur la touche **[QUIT]** pour revenir à l'écran AIS.
8. Appuyez sur la touche **[CLEAR]** pour revenir au fonctionnement de la radio.

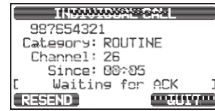

#### **14.2.4 Fonctions de l'alarme CPA/TCPA**

L'alarme CPA (Point d'approche au plus près) retentit lorsque d'autres navires AIS entrent dans la portée configurée comme la limite CPA. Pour plus de détails, voir la section **"14.3.1 CPA"**.

L'alarme TCPA (Temps avant d'atteindre le point d'approche au plus près) retentit selon le temps configuré comme la limite TCPA, qui est le temps avant que d'autres navires AIS entrent dans la portée configurée comme la limite CPA. Pour plus de détails, voir la section **"14.3.2 TCPA"**.

1. Si d'autres navires AIS s'approchent de votre navire, l'alarme retentit selon la limite CPA et la limite TCPA préalablement configurées.
2. Appuyez sur n'importe quelle touche pour faire taire l'alarme. Les cibles pour l'alarme CPA/TCPA s'affichent avec "[L]" et clignent.

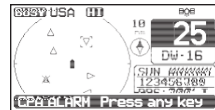

Il est possible d'afficher jusqu'à 15 cibles pour l'alarme CPA/TCPA sur l'écran.

**NOTE:** Si l'affichage est dans un mode différent de AIS, la radio passe automatiquement en mode AIS.

3. Sur l'écran, vous pouvez noter 3 sélections de touche de fonction. Ces sélections sont décrites ci-dessous:

**[INFO]** : Une pression de cette touche affiche l'écran d'information des cibles d'alarme CPA/TCPA.

**[CALL]** : Une pression de cette touche commute l'écran sur l'écran de configuration pour l'émission d'appels ASN individuels.

**[EXIT]** : Appuyez sur cette touche pour revenir à l'écran AIS.

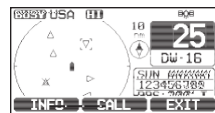

4. Pour émettre des appels individuels vers des cibles d'alarme CPA/TCPA, suivez les étapes de 4 à 8 dans **"14.2.3 Émission d'un appel individuel à un navire AIS"**

## 14.2.5 **Modification de l'affichage du compas**

L'affichage du compas peut être alterné entre "COURSE-UP" et "NORTH-UP". Le réglage par défaut est "COURSE-UP".

Voir la section "**19.2 SENS DU COMPAS**" pour plus de détails.

## **14.3 CONFIGURATION AIS**

### 14.3.1 **CPA**

Cette fonction permet de configurer la distance d'alarme du CPA (point d'approche au plus près) \*.

※: CPA se réfère aux positions dans lesquelles deux navires en mouvement atteignent leur distance la plus proche possible.

1. Appuyez et maintenez [  ] 1 "AIS SETUP" 1 "CPA"

2. Tournez le bouton **DIAL/ENT** pour sélectionner la distance à laquelle vous souhaitez que la radio vous alerte de l'approche d'un navire équipé de système AIS. Vous pouvez sélectionner entre "0,1 nm" et "20 nm" ("1 nm" est le réglage par défaut).



3. Appuyez sur la touche [ENTER] pour enregistrer le réglage sélectionné.

4. Appuyez sur la touche [CLEAR] pour revenir au fonctionnement de la radio.

### 14.3.2 **TCPA**

Cette fonction permet de configurer l'alarme TCPA (temps avant d'atteindre le point d'approche au plus près) \*.

※: La configuration de l'alarme TCPA règle le moment où la radio alerte lorsqu'un navire équipé de système AIS qui approche est à moins de la durée sélectionnée.

1. Appuyez et maintenez [  ] 1 "AIS SETUP" 1 "TCPA"

2. Tournez le bouton **DIAL/ENT** pour sélectionner le moment où vous souhaitez que la radio vous alerte de l'approche d'un navire équipé de système AIS. La durée peut être réglée entre "1 min" et "60 min" ("10 min" est le réglage par défaut).

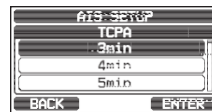

3. Appuyez sur la touche [ENTER] pour enregistrer le réglage sélectionné.

4. Appuyez sur la touche **CLEAR** pour revenir au fonctionnement de la radio.

### 14.3.3 Alarme CPA/TCPA

Active/désactive les fonctions d'alarme CPA/TCPA Le réglage par défaut est "OFF".

1. Appuyez et maintenez [  ] 1 "AIS SETUP" 1 "CPA/TCPA ALARM"

2. Tournez le bouton **DIAL/ENT** pour sélectionner "CPA" ou "TCPA", puis appuyez sur la touche [SELECT].



3. Tournez le bouton **DIAL/ENT** pour sélectionner "OFF" ou "ON".

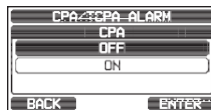

4. Appuyez sur la touche [ENTER] pour enregistrer le réglage sélectionné.

5. Appuyez sur la touche [CLEAR] pour revenir au fonctionnement de la radio.

#### NOTE

L'alarme retentit jusqu'à ce qu'elle soit désactivée (1) en appuyant sur une touche quelconque, (2) en suivant les étapes ci-dessus et en sélectionnant "OFF" à l'étape 3, ou (3) lorsque le navire est hors de la portée d'alarme CPA/TCPA sélectionnée. L'alarme est émise par le haut-parleur du panneau frontal, le haut-parleur du microphone, le haut-parleur externe en option et le microphone **RAM4** et **RAM4X** lorsqu'il est branché.

### 14.3.4 IGNORER NAVIRES

Cette fonction permet aux navires AIS enregistrés d'être ignorés par la fonction d'alarme CPA / TCPA.

1. Appuyez et maintenez [  ] 1 "AIS SETUP" 1 "CPA/TCPA ALARM"

2. Tournez le bouton **DIAL/ENT** pour sélectionner "IGNORE VESSELS", puis appuyez sur la touche [SELECT].

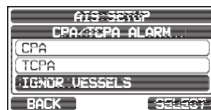

3. Tournez le bouton **DIAL/ENT** pour sélectionner "ADD", puis appuyez sur la touche [SELECT].



4. Tournez le bouton **DIAL/ENT** pour sélectionner "NAME:", puis appuyez sur la touche [SELECT].



5. Appuyez sur la touche [◀] ou [▶] pour sélectionner les lettres du nom du navire ou de la personne que souhaitez référencer dans Ignorer navires.
6. Appuyez sur la touche **[SELECT]** pour enregistrer la première lettre du nom et passer à la lettre suivante vers la droite.
7. Répétez les étapes 5 et 6 jusqu'à ce que le nom soit complet.  
Le nom peut comporter jusqu'à onze caractères, et si vous n'utilisez pas les quinze caractères, sélectionnez "→" pour passer à l'espace suivant. Cette méthode permet également d'entrer un espace vide dans le nom.  
Si vous faites une erreur en entrant le numéro MMSI, appuyez sur la touche [◀] ou [▶] pour sélectionner "←" ou "→", appuyez sur la touche **[SELECT]** jusqu'à ce que le caractère erroné soit sélectionné, puis effectuez l'étape 5.
8. Après avoir entré le nom (avec onze caractères ou moins), appuyez sur la touche **[FINISH]** pour passer à l'entrée du numéro MMSI.
9. Tournez le bouton **DIAL/ENT** pour sélectionner "MMSI:", puis appuyez sur la touche **[SELECT]**.

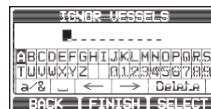

10. Appuyez sur la touche [◀] ou [▶] pour sélectionner les chiffres, de 0 à 9. Entrez le numéro désiré et déplacez-vous d'un espace vers la droite en appuyant sur la touche **[SELECT]**. Répétez cette procédure jusqu'à ce que les neuf espaces du numéro MMSI soient entrés.

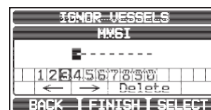

- Si vous faites une erreur en entrant le numéro MMSI, appuyez sur la touche [◀] ou [▶] pour sélectionner "←" ou "→", appuyez sur la touche **[SELECT]** jusqu'à ce que le caractère erroné soit sélectionné, puis effectuez l'étape 10.
11. Après avoir entré le numéro MMSI, appuyez sur la touche **[FINISH]**.
  12. Pour enregistrer les données entrées, tournez le bouton **DIAL/ENT** pour sélectionner "SAVE", puis appuyez sur la touche **[SELECT]**.
  13. Pour entrer un autre navire AIS, répétez les étapes de 3 à 12.
  14. Appuyez sur la touche **[CLEAR]** pour revenir au fonctionnement de la radio.



## 15 CONFIGURATION NMEA 2000

Réglez les numéros de périphérique et les numéros de système des périphériques connectés au réseau NMEA 2000.

### 15.1 SÉLECTION DE PÉRIPHÉRIQUE

Sélectionnez le périphérique pour lequel vous souhaitez définir le numéro de périphérique et le numéro de système.

1. Appuyez et maintenez [  ] 1 "NMEA2000 SETUP" 1 "SELECT DEVICE"
2. Dans la liste SELECT DEVICE, tournez le bouton **DIAL/ENT** pour sélectionner le périphérique externe dont le numéro de périphérique et le numéro de système doivent être configurés.
3. Appuyez sur la touche [**SELECT**] pour enregistrer le paramètre sélectionné.
4. Appuyez sur la touche [**CLEAR**] pour revenir au fonctionnement de la radio.

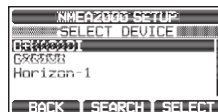

#### NOTE

Si des appareils connectés au réseau ne sont pas affichés dans la liste, appuyez sur la touche de fonction [**SEARCH**] pour mettre à jour la liste.

### 15.2 NUMÉRO DE PÉRIPHÉRIQUE

Si vous connectez deux **GX2410** ou plus, modifiez le numéro de l'un d'eux. Configurez le numéro du périphérique sélectionné dans "15.1 SÉLECTION DE PÉRIPHÉRIQUE".

1. Appuyez et maintenez [  ] 1 "NMEA2000 SETUP" 1 "DEVICE NUMBER"
2. Tournez le bouton **DIAL/ENT** pour sélectionner le premier chiffre du numéro de périphérique, puis appuyez sur la touche [**SELECT**] pour passer au chiffre suivant.
3. Répétez l'étape 2 pour configurer le numéro de périphérique entre 000 et 251. ("000" est le réglage par défaut).
4. Si vous faites une erreur en entrant le numéro de périphérique, appuyez sur la touche [◀] ou [▶] pour sélectionner "←" ou "→", appuyez sur la touche [**SELECT**] jusqu'à ce que le caractère incorrect soit sélectionné, et effectuez l'étape 2.
5. Après avoir programmé le numéro de périphérique, appuyez sur la touche [**FINISH**].
6. Appuyez sur la touche [**CLEAR**] pour revenir au fonctionnement de la radio.

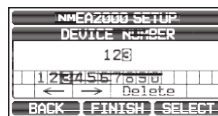

## 15.3 NUMÉRO DE SYSTÈME

Configurez le numéro de système du périphérique sélectionné dans “15.1 SÉLECTION DE PÉRIPHÉRIQUE”.

- Appuyez et maintenez [  ] 1 “NMEA2000 SETUP” 1 “SYSTEM NUMBER”
- Appuyez sur la touche [◀] ou [▶] pour sélectionner le premier chiffre du numéro de système, puis appuyez sur la touche **SELECT** pour passer au chiffre suivant.
- Répétez l'étape 2 pour définir le numéro de système entre 00 et 15. (“00” est le réglage par défaut).
- Si vous faites une erreur en entrant le numéro du système, appuyez sur la touche [◀] ou [▶] pour sélectionner “←” ou “→”, appuyez sur la touche **SELECT** jusqu'à ce que le caractère incorrect soit sélectionné, puis effectuez l'étape 2.
- Après avoir programmé le numéro du système, appuyez sur la touche **FINISH**.
- Appuyez sur la touche **CLEAR** pour revenir au fonctionnement de la radio.

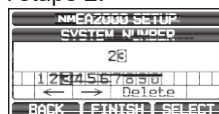
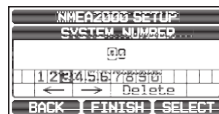

## 15.4 RÉSUMÉ DE LA CONFIGURATION NMEA 2000

Élément	Description	Valeur par défaut	Page
SELECT DEVICE	Sélection du périphérique pour lequel vous souhaitez configurer le numéro de périphérique ou le numéro de système	-	94
DEVICE NUMBER	Configuration du numéro de périphérique	000	94
SYSTEM NUMBER	Configuration du numéro de système	00	95

## 15.5 LISTE LES NMEA 2000 PGN COMPATIBLES

Réception		Émission	
059392	Accusé de réception ISO	059392	Accusé de réception ISO
059904	Demande ISO	059904	Demande ISO
060928	Demande d'adresse ISO	060928	Demande d'adresse ISO
065240	Adresse commandée ISO	-	-
126464	Fonction de groupe de PGN de réception/émission	126464	Fonction de groupe de PGN de réception/émission
126993	Bon fonctionnement	126993	Bon fonctionnement
126996	Description du produit	126996	Description du produit
127237	Cap/route du navire	-	-
127250	Cap du navire	-	-
127258	Variation magnétique	-	-
128259	Vitesse	-	-
129025	Position, mise à jour rapide	-	-
129026	COG et SOG, mise à jour rapide	-	-
129029	Données de position GNSS	129029	Données de position GNSS
129033	Décalage heure locale	-	-

Réception		Émission	
-	-	129038	Rapport de position Classe A AIS
-	-	129039	Rapport de position Classe B AIS
-	-	129040	Rapport de position étendue Classe B AIS
-	-	129041	Rapport d'aides à la navigation AIS
-	-	129793	UTC AIS et rapport de date (station de base)
-	-	129794	Données statiques et relatives au voyage Classe A AIS
-	-	129796	Accusé de réception AIS
-	-	129797	Message à diffusion générale binaire AIS
-	-	129798	Rapport de position d'avion de sauvetage AIS
-	-	129799	Fréquence radio/mode/puissance
-	-	129801	Message lié à la sécurité adressé AIS
-	-	129802	Message à diffusion générale lié à la sécurité AIS
-	-	129808	Informations d'appel ASN
-	-	129809	Rapport de données statiques AIS Classe B "CS", Partie A
-	-	129810	Rapport de données statiques AIS Classe B "CS", Partie B
129540	Satellites GNSS en vue	129540	Satellites GNSS en vue

## 16 CONFIGURATION

### 16.1 MODE D’AFFICHAGE

Le mode d’affichage peut être sélectionné en fonction de l’heure du jour à laquelle vous utilisez la radio.

1. Appuyez et maintenez [  ] 1 “CONFIGURATION” 1 “DISPLAY MODE”

2. Tournez le bouton **DIAL/ENT** pour sélectionner le réglage désiré. Sélectionnez le réglage “DAY MODE” ou “NIGHT MODE”.

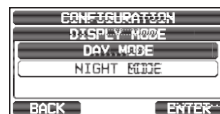

DAY MODE: Mode d’affichage normal.

NIGHT MODE: Mode d’affichage à faible luminosité pour utilisation la nuit

3. Appuyez sur la touche [ENTER] pour enregistrer le réglage sélectionné.
4. Appuyez sur la touche [CLEAR] pour revenir au fonctionnement de la radio.

### 16.2 RÉGLAGE DE LA LUMINOSITÉ

Cette sélection de menu permet de régler l’intensité du rétroéclairage.

1. Appuyez et maintenez [  ] 1 “CONFIGURATION” 1 “DIMMER”

2. Tournez le bouton **DIAL/ENT** pour sélectionner le niveau désiré (“7” est le réglage par défaut). Lorsque “OFF” est sélectionné, la lampe s’éteint.



3. Appuyez sur la touche [ENTER] pour enregistrer le niveau sélectionné.
4. Appuyez sur la touche [CLEAR] pour revenir au fonctionnement de la radio.

### 16.3 CONTRASTE DE L’AFFICHAGE

Le contraste de l’affichage peut être réglé en fonction de l’environnement opérationnel.

1. Appuyez et maintenez [  ] 1 “CONFIGURATION” 1 “CONTRAST”

2. Tournez le bouton **DIAL/ENT** pour sélectionner le niveau désiré. Le niveau de contraste peut être réglé de “1” à “30” (“15” est le réglage par défaut).

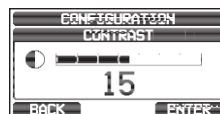

3. Appuyez sur la touche [ENTER] pour enregistrer le niveau sélectionné.
4. Appuyez sur la touche [CLEAR] pour revenir au fonctionnement de la radio.

## 16.4 BIP DE TOUCHE

Cette fonction permet de sélectionner le volume de la tonalité de bip lorsqu'on appuie sur une touche.

1. Appuyez et maintenez [  ] 1 “**CONFIGURATION**” 1 “**KEY BEEP**”

2. Tournez le bouton **DIAL/ENT** pour sélectionner le niveau désiré. Le niveau du bip peut être réglé de “1” à “7”, ou “**OFF**” (“4” le réglage par défaut).

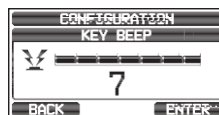

3. Appuyez sur la touche [ **ENTER** ] pour enregistrer le niveau sélectionné.

4. Appuyez sur la touche [ **CLEAR** ] pour revenir au fonctionnement de la radio.

## 16.5 FRÉQUENCE DE TONALITÉ DE CORNE DE BRUME

Cette fonction permet de configurer la radio pour envoyer la fréquence de brume appropriée, qui dépend de la taille du navire, indiquée ci-dessous:

- 70 - 200 Hz: Navire de 660 pieds (200 mètres) de long ou plus
- 130 - 350 Hz: Navire de 247,5 pieds (75 mètres) de long ou plus, mais moins de 660 pieds (200 mètres) de long
- 250 - 700 Hz: Navire de 66 pieds (20 mètres) de long ou plus, mais moins de 247,5 pieds (75 mètres) de long
- 250 - 700 Hz: Navire de 39,6 pieds (12 mètres) de long ou plus, mais moins de 66 pieds (20 mètres) de long

1. Appuyez et maintenez [  ] 1 “**CONFIGURATION**” 1 “**FOG FREQUENCY**”

2. Tournez le bouton **DIAL/ENT** pour sélectionner le niveau désiré. Le niveau de fréquence peut être réglé de “**200 Hz**” à “**850 Hz**” (“400 Hz” est le réglage par défaut).

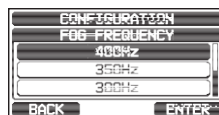

3. Appuyez sur la touche [ **ENTER** ] pour enregistrer le paramètre sélectionné.

4. Appuyez sur la touche [ **CLEAR** ] pour revenir au fonctionnement de la radio.

### NOTE

Par défaut, la fréquence Brume de la radio est réglée sur 400 Hz. Dans la plupart des cas, cette fréquence ne doit pas être modifiée, sauf si le navire est très grand.

## 16.6 ÉCOUTE

En mode PA, FOG HORN ou HORN, alternez la fonction d'écoute entre ON et OFF.

1. Appuyez et maintenez [  ] 1 "CONFIGURATION" 1 "LISTEN BACK"

2. Tournez le bouton **DIAL/ENT** pour sélectionner "OFF" ou "ON" ("ON" est le réglage par défaut).
3. Appuyez sur la touche [ENTER] pour enregistrer le paramètre sélectionné.
4. Appuyez sur la touche [CLEAR] pour revenir au fonctionnement de la radio.

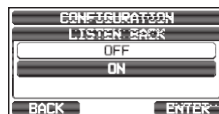

## 16.7 NOM DE STATION

Cette fonction permet de modifier le nom de la radio ou du deuxième microphone.

1. Appuyez et maintenez [  ] 1 "CONFIGURATION" 1 "STATION NAME"

2. Lorsque le deuxième microphone est raccordé, tournez le bouton **DIAL/ENT** pour sélectionner l'appareil à nommer, puis appuyez sur la touche [SELECT].
3. Tournez le bouton **DIAL/ENT** pour sélectionner le défilement jusqu'à la première lettre du nouveau nom de la station.
4. Appuyez sur la touche [SELECT] pour enregistrer la première lettre du nom et passer à la lettre suivante vers la droite.
5. Répétez les étapes 3 et 4 jusqu'à ce que le nom soit complet. Le nom peut comporter jusqu'à dix caractères, et si vous n'utilisez pas les dix caractères, sélectionnez "→" pour passer à l'espace suivant. Cette méthode permet également d'entrer un espace vide dans le nom.



Si vous faites une erreur en entrant du nom du canal, tournez le bouton **DIAL/ENT** pour sélectionner "←" ou "→", appuyez sur la touche [SELECT] jusqu'à ce que le caractère erroné soit sélectionné, puis effectuez les étapes 3 et 4.

6. Après avoir entré le nom de la station (avec dix caractères ou moins), appuyez sur la touche [FINISH] pour passer à l'entrée du nom de la deuxième station.
7. Tournez le bouton **DIAL/ENT** pour sélectionner "SSM-70H", puis appuyez sur la touche [SELECT].
8. Tournez le bouton **DIAL/ENT** pour sélectionner le défilement jusqu'à la première lettre du nouveau nom de la station.

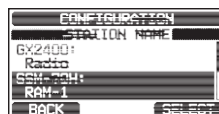
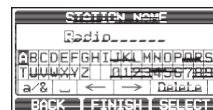

- Appuyez sur la touche **[SELECT]** pour enregistrer la première lettre du nom et passer à la lettre suivante vers la droite.

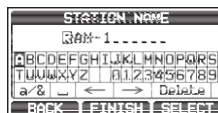

- Répétez les étapes 8 et 9 jusqu'à ce que le nom soit complet. Le nom peut comporter jusqu'à dix caractères, et si vous n'utilisez pas les dix caractères, sélectionnez "→" pour passer à l'espace suivant. Cette méthode permet également d'entrer un espace vide dans le nom.

Si vous faites une erreur en entrant du nom du canal, tournez le bouton **DIAL/ENT** pour sélectionner "←" ou "→", appuyez sur la touche **[SELECT]** jusqu'à ce que le caractère erroné soit sélectionné, puis effectuez les étapes 8 et 9.

- Après avoir entré le nom (avec dix caractères ou moins), appuyez sur la touche **[FINISH]**.
- Appuyez sur la touche **CLEAR** pour revenir au fonctionnement de la radio.

## 16.8 TOUCHES DE FONCTION

Dans de ce menu, vous pouvez attribuer les fonctions désirées à chaque touche de fonction entre les numéros 01 et 12. Vous pouvez aussi définir pendant combien de temps l'icône de la touche de fonction sera affichée une fois que la touche a été enfoncée.

### 16.8.1 Attribution des touches

- Appuyez et maintenez [  ] 1 "**CONFIGURATION**" 1 "**SOFT KEY**"

- Tournez le bouton **DIAL/ENT** pour sélectionner "**KEY ASSIGNMENT**", puis appuyez sur la touche **[SELECT]**.

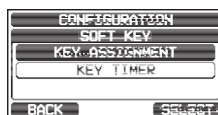



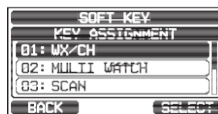



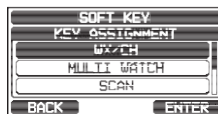













- Tournez le bouton **DIAL/ENT** pour sélectionner le numéro de touche à programmer, et appuyez sur la touche **[SELECT]**.



- Tournez le bouton **DIAL/ENT** pour sélectionner une nouvelle fonction à attribuer, et appuyez sur la touche **[ENTER]**. Les fonctions disponibles sont indiquées ci-dessous. En sélectionnant "NONE" l'attribution des touches est supprimée.



- Répétez les étapes 3 et 4 pour programmer les autres touches de fonction. Les fonctions de la radio VHF peuvent être attribuées à un maximum de 12 touches de fonction.
- Appuyez sur la touche **[CLEAR]** pour revenir au fonctionnement de la radio.

AFFICHAGE	ICÔNE DE TOUCHE	FONCTION
NONE	-	-
TX HI/LO		Sélectionne la puissance de transmission
WX/CH		Alterne entre les canaux météo et marine
SCAN		Active ou désactive la fonction de balayage
MULTIWATCH		Démarre et arrête le double balayage ou le triple balayage de veille
MARK POSITION		Marque la position actuelle d'un "Point de cheminement"
SCAN MEMORY		Ajoute ou supprime des canaux dans la mémoire de balayage des canaux
PRESET		Programme ou supprime le canal mémoire pré-réglé
MAN OVERBOARD		Marque la position où une personne tombe par-dessus bord
NOISE CANCEL		Affiche l'écran des paramètres de suppression du bruit
CH NAME		Modifie les noms de canaux
SCRAMBLER		Configure les paramètres de communication secrets.
COMPASS		Active l'affichage "Compas"
NAVIGATION		Active l'affichage de navigation "Point de cheminement" ou "Route"
FOG HORN		Sélectionner le mode CORNE DE BRUME
INTERCOM		Active la fonction interphone entre la radio et le microphone RAM4 (SSM-70H (RAM4) ou SSM-72H (RAM4X) en option nécessaire)
GPS LOGGER		Démarre et arrête l'enregistrement des positions
AIS DISPLAY		Affiche l'écran "AIS"
HORN BUTTON		Active la fonction de corne de brume
PUBLIC ADDRESS		Alterne entre les canaux météo et marine
RX SENSE		Alterne entre LOCAL et DISTANCE
DISPLAY MODE		Alterne l'affichage entre le mode jour et le mode nuit

## 16.8.2 Temporisateur de touches

1. Appuyez et maintenez [  ] 1 "CONFIGURATION" 1 "SOFT KEY"
2. Tournez le bouton **DIAL/ENT** pour sélectionner "KEY TIMER", puis appuyez sur la touche [SELECT].
3. Tournez le bouton **DIAL/ENT** pour sélectionner le temps désiré, le réglage par défaut est 10 secondes.
4. Appuyez sur la touche [ENTER] pour enregistrer le paramètre sélectionné.
5. Appuyez sur la touche [CLEAR] pour revenir au fonctionnement de la radio.

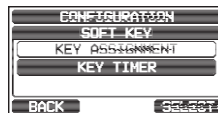

## 16.9 RÉINITIALISATION

La mémoire et la configuration peuvent être réinitialisées de manière indépendante, ou l'émetteur-récepteur peut être réinitialisé sur les valeurs par défaut usine.

1. Appuyez et maintenez [  ] 1 "CONFIGURATION" 1 "RESET"

2. Tournez le bouton **DIAL/ENT** pour sélectionner la catégorie désirée parmi : "DSC/GM SETUP", "WAYPOINT SETUP", "CHANNEL SETUP", "GPS SETUP", "CONFIGURATION", "FACTORY" (tous les paramètres\* sauf "MMSI" et "ATIS" seront initialisés), "USER MMSI", ou "ATIS CODE".

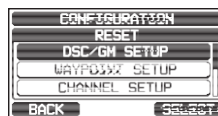

\*(Le répertoire individuel est aussi supprimé).

Pour plus de détails sur la réinitialisation de "USER MMSI" et "ATIS CODE", voir "16.9.1 Réinitialisation de USER MMSI et ATIS CODE".

3. Appuyez sur la touche [SELECT].
4. Appuyez sur la touche [YES]. (Pour annuler, appuyez sur la touche [NO].)
5. Appuyez sur la touche [OK].
6. Appuyez sur la touche [CLEAR] pour revenir au fonctionnement de la radio.

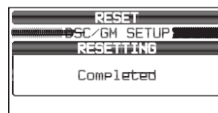
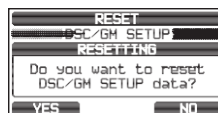

## 16.9.1 Réinitialisation de USER MMSI et ATIS CODE

Si le numéro MMSI et le code ATIS doivent être réinitialisés. Veuillez contacter Standard Horizon pour obtenir les codes de réinitialisation nécessaires.

### Pour demander le code de réinitialisation

Contactez Standard Horizon et confirmez les informations suivantes.

#### ● Les informations nécessaires pour obtenir le code de réinitialisation:

- Nom du modèle
- Numéro de série
- Numéro MMSI actuel et/ou code ATIS  
(Pour vérifier le numéro MMSI et le code ATIS, voir “8.6.1 Identité du Service Mobile Maritime (MMSI)” ou “20 CONFIGURATION ATIS”).
- Codes de demande pour le numéro MMSI et/ou le code ATIS  
(voir “Vérification du code de demande” ci-dessous).

#### ● Coordonnées

##### États-Unis/Canada

E-mail: [marinetech@yaesu.com](mailto:marinetech@yaesu.com)

Téléphone: (800) 767-2450

##### Europe

E-mail: [service@yaesu.co.uk](mailto:service@yaesu.co.uk)

Téléphone: +44 (0)1962 866667

### Vérification du code de demande

1. Appuyez et maintenez [  ] 1 “CONFIGURATION” 1 “RESET”

2. Tournez le bouton **DIAL/ENT** pour sélectionner la catégorie désirée. Vous pouvez sélectionner “**USER MMSI**” ou “**ATIS CODE**”, puis appuyez sur la touche de fonction [SELECT].

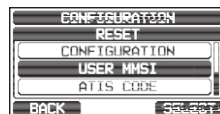

3. Appuyez à nouveau sur la touche [SELECT].  
Le code de demande s'affichera.

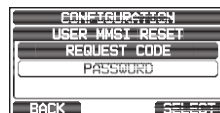

#### NOTE

Pour réinitialiser “USER MMSI” et “ATIS CODE”, les deux codes de demande sont nécessaires.

## Réinitialisation des codes USER MMSI et ATIS

Voici la procédure à suivre pour réinitialiser les codes USER MMSI et ATIS après avoir obtenu les codes de réinitialisation.

1. L'écran RESET s'affiche à l'étape 2 dans “ **Vérification du code de demande**”.



2. Tournez le bouton **DIAL/ENT** pour sélectionner “**PASSWORD**”, puis appuyez sur la touche [**SELECT**].

L'écran de saisie de mot de passe s'affiche.

3. Appuyez sur la touche [◀] ou [▶] pour sélectionner le premier chiffre du mot de passe réinitialisé, puis appuyez sur la touche [**SELECT**] pour passer au chiffre suivant.

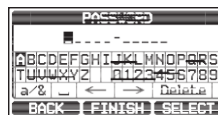

4. Répétez l'étape 3 jusqu'à ce que le mot de passe soit complètement réinitialisé.

Si vous avez fait une erreur en entrant le nom de la station, appuyez sur la touche [◀] ou [▶] pour sélectionner “←” ou “→”, appuyez sur la touche de fonction [**SELECT**] jusqu'à ce que le caractère incorrect soit sélectionnée puis effectuez l'étape 3.

5. Appuyez sur la touche [**FINISH**].

Si la réinitialisation est réussie, “**Completed!**” s'affiche sur l'écran.

Si le message d'erreur s'affiche, entrez à nouveau le code de réinitialisation.



6. Appuyez sur la touche [**OK**] pour revenir à l'écran de configuration.

### **NOTE**

Le mot de passe réinitialisé saisi n'est disponible qu'une seule fois.

## 16.10 RÉSUMÉ DE LA CONFIGURATION

Élément	Description	Valeur par défaut	Page
DISPLAY MODE	Alterne le mode d'affichage de l'écran LCD entre le mode jour et le mode nuit	MODE JOUR	97
DIMMER	Règle le niveau de rétroéclairage de l'écran LCD et du clavier.	7	97
CONTRAST	Règle le contraste de l'écran LCD	15	97
KEY BEEP	Règle le volume sonore du bip lorsqu'on appuie sur une touche	4	98
FOG ALERT TONE FREQUENCY	Configure la fréquence de tonalité de la corne de brume	400 Hz	98
LISTEN BACK	Active ou désactive la fonction d'écoute	ON	99
STATION NAME	Configure les noms de la radio et des périphériques externes	-	99
SOFT KEY			
KEY ASSIGNMENT	Configure l'attribution des touches de fonction	-	100
KEY TIMER	Configure la durée d'affichage des touches de fonction	10 sec.	102
RESET	Initialise les mémoires et les réglages	-	102

## 17 CONFIGURATION DE LA FONCTION DES CANAUX

### 17.1 GROUPE DE CANAUX

Cet élément de menu permet de sélectionner un groupe de canaux parmi USA, Canada et International Voir la section “9.7 GROUPE DE CANAUX” pour plus de détails.

### 17.2 ALERTE MÉTÉO (version américaine seulement)

Active/désactive la fonction d'alerte météo NOAA. Le réglage par défaut est “OFF”.

1. Appuyez et maintenez [  ] 1 “CHANNEL SETUP” 1 “WX ALERT”

2. Tournez le bouton **DIAL/ENT** pour sélectionner “ON” ou “OFF”.

3. Appuyez sur la touche [ENTER] pour enregistrer le réglage sélectionné.

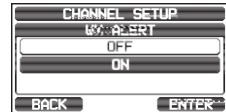

4. Appuyez sur la touche [CLEAR] pour revenir au fonctionnement de la radio.

### 17.3 SCAN MEMORY

Pour pouvoir balayer les canaux, la mémoire de balayage doit être programmée. Cette section indique les canaux à mémoriser dans la mémoire de balayage.

Voir la section “9.10.2 Programmation de la mémoire de balayage” pour plus de détails.

### 17.4 TYPE DE BALAYAGE

Cette fonction permet de sélectionner le mode de balayage entre “MEMORY” et “PRIORITY”. Le réglage par défaut est “PRIORITY”.

Voir la section “9.10.1 Sélection du type de balayage” pour plus de détails.

### 17.5 REPRISE DU BALAYAGE

Cette fonction permet de sélectionner le temps d'attente après la fin d'une transmission, avant que la radio recommence à balayer les canaux. Le réglage par défaut est 3 secondes.

1. Appuyez et maintenez [  ] 1 “CHANNEL SETUP” 1 “SCAN RESUME”

2. Tournez le bouton **DIAL/ENT** pour sélectionner le temps de reprise désiré, le réglage par défaut est 3 secondes. Le temps de reprise peut être réglé de “1sec” à “5sec”.

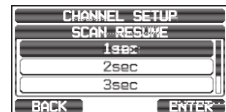

3. Appuyez sur la touche [ENTER] pour enregistrer le paramètre sélectionné.

4. Appuyez sur la touche [CLEAR] pour revenir au fonctionnement de la radio.

### 17.6 MULTIWATCH

Cette fonction permet de sélectionner le type de veille entre “DUAL” et “TRIPLE”. Le réglage par défaut est “DUAL”.

Voir la section “9.9 VEILLE MULTIPLE (VERS CANAL PRIORITAIRE)” pour plus de détails.

## 17.7 CANAL PRIORITAIRE

Cette procédure permet de configurer un canal prioritaire différent à utiliser pendant le balayage prioritaire. Par défaut, le canal prioritaire est réglé sur le canal 16.

1. Appuyez et maintenez [  ] 1 “CHANNEL SETUP” 1 “PRIORITY CHANNEL”
2. Tournez le bouton **DIAL/ENT** pour sélectionner le canal désiré comme canal prioritaire.
3. Appuyez sur la touche [ENTER] pour enregistrer le paramètre sélectionné.
4. Appuyez sur la touche [CLEAR] pour revenir au fonctionnement de la radio.

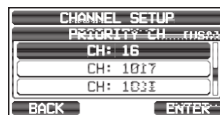

## 17.8 SOUS-CANAL

Par défaut, le sous-canal est réglé sur le canal 9. Cette procédure permet d'attribuer un sous-canal différent pour un accès instantané.

1. Appuyez et maintenez [  ] 1 “CHANNEL SETUP” 1 “SUB CHANNEL”
2. Tournez le bouton **DIAL/ENT** pour sélectionner le canal désiré comme sous-canal.
3. Appuyez sur la touche [ENTER] pour enregistrer le paramètre sélectionné.
4. Appuyez sur la touche [CLEAR] pour revenir au fonctionnement de la radio.

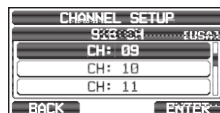

## 17.9 NOM DE CANAL

Lorsque le mode radio “normal” est sélectionné, l'écran affiche un nom sous le numéro du canal. Ce nom décrit l'utilisation du canal. Le nom peut être personnalisé avec la procédure ci-dessous.

**Exemple:** CH69 PLEASURE à HOOKUP

1. Appuyez et maintenez [  ] 1 “CHANNEL SETUP” 1 “CHANNEL NAME”
2. Tournez le bouton **DIAL/ENT** pour sélectionner le canal à nommer, puis appuyez sur la touche [SELECT].
3. Appuyez sur la touche [◀] ou [▶] pour sélectionner la première lettre de nouveau nom du canal.
4. Appuyez sur la touche [SELECT] pour enregistrer la première lettre du nom et passer à la lettre suivante vers la droite.
5. Répétez les étapes 3 et 4 jusqu'à ce que le nom soit complet. Le nom peut comporter jusqu'à 16 caractères; si vous n'utilisez pas les 16 caractères, sélectionnez sur la touche “→” pour aller à l'espace suivant. Cette méthode permet également d'entrer un espace vide dans le nom.

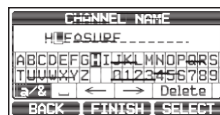
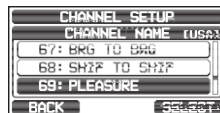

Si vous faites une erreur en entrant le nom du canal, appuyez sur la touche [◀] ou [▶] pour sélectionner “←” ou “→”, appuyez sur la touche [SELECT] jusqu’à ce que le caractère incorrect soit sélectionné, puis effectuez les étapes 3 et 4.

- Après avoir entré le nom du canal (avec quinze caractères ou moins), appuyez sur la touche [FINISH] pour enregistrer le nom.
- Pour entrer le nom d'un autre canal, répétez les étapes de 2 à 6.
- Appuyez sur la touche [CLEAR] pour revenir au fonctionnement de la radio.

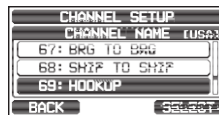

### NOTE

Lorsque “CHANNEL NAME” est attribué à une touche de fonction, le nom du canal peut être affiché directement appuyant sur la touche [NAME] pendant le fonctionnement de la radio.

## 17.10 RÉGLAGE DE LA LUMINOSITÉ DU VOYANT LED DE RÉCEPTION

Cette sélection de menu permet de régler l'intensité lumineuse du voyant LED RX.

- Appuyez et maintenez [MENU/SET] 1 “CHANNEL SETUP” 1 “RX LED DIMMER”
- Tournez le bouton **DIAL/ENT** pour sélectionner le niveau désiré (“7” est le réglage par défaut). Lorsque “OFF” est sélectionné, le voyant est éteint.
- Appuyez sur la touche [ENTER] pour enregistrer le niveau sélectionné.
- Appuyez sur la touche [CLEAR] pour revenir au fonctionnement de la radio.

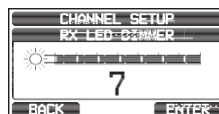

## 17.11 SUPPRESSION DU BRUIT

Active/désactive la fonction-suppression du bruit de l'émetteur et du récepteur de manière indépendante.

- Appuyez et maintenez [MENU/SET] 1 “CHANNEL SETUP” 1 “NOISE CANCEL”
- Tournez le bouton **DIAL/ENT** pour sélectionner “TX MODE”, puis appuyez sur la touche [SELECT].
- Tournez le bouton **DIAL/ENT** pour sélectionner “ON” ou “OFF”, puis appuyez sur la touche [ENTER].

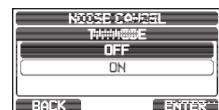
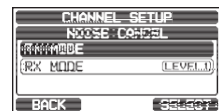

4. Tournez le bouton **DIAL/ENT** pour sélectionner “RX MODE”, puis appuyez sur la touche [**SELECT**].
5. Tournez le bouton **DIAL/ENT** pour sélectionner le niveau de bruit de “LEVEL1” à “LEVEL4” ou “OFF”, puis appuyez sur la touche [**ENTER**].
6. Appuyez sur la touche [**CLEAR**] pour revenir au fonctionnement de la radio.



## 17.12 FONCTION FILTRE AUDIO

Cet élément de menu permet de sélectionner la fonction de filtre audio interne pour améliorer l'acoustique dans les environnements bruyants. Le réglage par défaut est “NORMAL”.

1. Appuyez et maintenez [  ] 1 “CHANNEL SETUP” 1 “AF PITCH CONTROL”
2. Tournez le bouton **DIAL/ENT** pour sélectionner la fonction de filtre désirée.
3. Appuyez sur la touche [**ENTER**] pour enregistrer le nouveau réglage.
4. Appuyez sur la touche [**CLEAR**] pour revenir au fonctionnement de la radio.

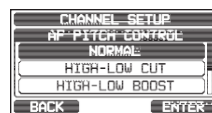

## 17.13 CONFIGURATION DU BROUILLEUR

La fonction de brouilleur de voix ne peut être activée que par votre concessionnaire. Configurez le paramètre du brouilleur de voix. Deux types de fonctions de brouilleur de voix sont disponibles: le type à 4 codes (compatible **CVS2500A**) et le type à 32 codes (compatible **FVP-42** pour Furuno Electric FM-4721).

### NOTE

- La fonction de brouilleur de voix n'est pas disponible avec les paramètres par défaut réglés en usine. Veuillez contacter votre concessionnaire pour activer la fonction de brouilleur de voix.
- Cette fonction n'est pas disponible pour CH16 et CH70.

1. Appuyez et maintenez [  ] 1 “CHANNEL SETUP” 1 “SCRAMBLER”

2. Tournez le bouton **DIAL/ENT** pour sélectionner “TYPE”, puis appuyez sur la touche [**SELECT**].

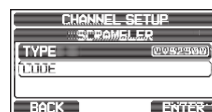

3. Tournez le bouton **DIAL/ENT** pour sélectionner “CVS2500” ou “FVP-42”, puis appuyez sur la touche [**ENTER**].

**NOTE:** La modification de ce paramètre supprime tous les codes brouilleurs réglés pour chaque canal.

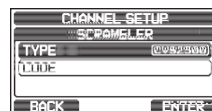

4. Tournez le bouton **DIAL/ENT** pour sélectionner “**CODE**”, puis appuyez sur la touche **[SELECT]**.

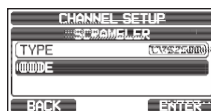

5. Tournez le bouton **DIAL/ENT** pour sélectionner le canal à brouiller, puis appuyez sur la touche **[SELECT]**.

**NOTE:** Les canaux CH16 et CH70 ne peuvent pas être utilisés.

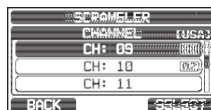

6. Tournez le bouton **DIAL/ENT** pour sélectionner le code du brouilleur. Le code du brouilleur peut être réglé de “**00**” à “**03**” ou “**OFF**” (Lorsque “FVP-42” est sélectionné à l’étape 3, le code du brouilleur peut être configuré de “**00**” à “**31**” ou “**OFF**”). Lorsque “**OFF**” est sélectionné, le brouilleur de voix est désactivé.

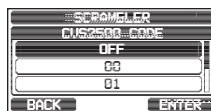

7. Appuyez sur la touche **[ENTER]** pour enregistrer le code sélectionné.  
 8. Répétez les étapes de 5 à 7 pour configurer les autres canaux.  
 9. Appuyez sur la touche **[CLEAR]** pour revenir au fonctionnement de la radio.

## 17.14 RÉSUMÉ DE LA CONFIGURATION DE FONCTION DES CANAUX

Élément	Description	Valeur par défaut	Page
CHANNEL GROUP	Sélectionne le groupe de canaux	(En fonction de la version d'émetteur-récepteur)	31
WEATHER ALERT (USA version only)	Active ou désactive la fonction d'alerte météo	OFF	106
SCAN MEMORY	Ajoute ou supprime un canal dans la mémoire de balayage	-	34
SCAN TYPE	Sélectionne le balayage prioritaire ou le balayage de mémoire	PRIORITY	34
SCAN RESUME	Règle le temps de reprise du balayage	3 sec.	106
MULTI WATCH	Sélectionne double veille ou triple veille	DUAL	33
PRIORITY CHANNEL	Sélectionne un canal prioritaire	CH16	107
SUB CHANNEL	Sélectionne un sous-canal	CH09	107
CHANNEL NAME	Modifie le nom des canaux mémoire	-	107
RX LED DIMMER	Règle le niveau de luminosité du voyant RX LED	7	108
NOISE CANCEL	Active ou désactive la fonction de suppression du bruit (disponible indépendamment pour l'émission et la réception)	OFF	108
AF PITCH CONTROL	Sélectionne la fonction de filtrage audio	NORMAL	109
SCRAMBLER*	Configure les paramètres de communication secrets	TYPE: CVS2500 CORD: -	109

\* (La fonction de brouilleur de voix n'est pas disponible avec les paramètres par défaut réglés en usine. Veuillez contacter votre concessionnaire pour activer la fonction de brouilleur de voix).

## 18 CONFIGURATION ASN

### 18.1 RÉPERTOIRE INDIVIDUEL

Le **GX2410** comporte un répertoire ANS qui permet d'enregistrer le nom d'un navire ou d'une personne et le numéro MMSI associé que vous souhaitez contacter par appels individuels, demandes de position et transmissions de signalement de position.

Pour émettre un appel individuel, programmez ce répertoire avec les informations du navire que vous souhaitez contacter, comme pour une liste de contacts de téléphone cellulaire.

Voir la section "**11.4.1 Configuration du répertoire d'appel individuel/de position**" pour plus de détails.

### 18.2 RÉPONSE INDIVIDUELLE

Cet élément de menu permet de configurer la radio pour répondre automatiquement (réglage par défaut) ou manuellement à un appel individuel ASN vous invitant à passer sur un canal actif pour les communications vocales. Lorsque le mode "MANUEL" est sélectionné, le MMSI du navire appelant s'affiche pour vous permettre de voir qui appelle. Cette fonction est identique à l'identification de l'appelant sur un téléphone portable.

Voir la section "**11.4.2 Configuration de la sonnerie d'appel individuel**" pour plus de détails.

### 18.3 ACCUSÉ DE RÉCEPTION INDIVIDUEL

La radio peut être configurée pour transmettre une réponse automatiquement (par défaut) ou réglée pour que la radio ne réponde pas à un appel individuel ASN.

Voir la section "**11.4.3 Activation de la confirmation d'appel individuel**" pour plus de détails.

### 18.4 SONNERIE INDIVIDUELLE

La radio peut être configurée pour sonner comme un téléphone pour vous alerter que la radio a reçu un appel individuel ASN. La durée par défaut de la sonnerie est 2 minutes, cependant elle peut être réglée sur 15, 10 ou 5 secondes en suivant la procédure ci-dessous. Voir la section "**11.4.6 Configuration de la sonnerie d'appel individuel**" pour plus de détails.

### 18.5 RÉPERTOIRE DE GROUPE

Pour que cette fonction soit active, le même numéro MMSI de groupe doit être programmé dans toutes les radios VHF ASN dans le groupe de navires qui utiliseront cette fonction. Voir la section "**11.5.1 Configuration d'un appel de groupe**" pour plus de détails.

## 18.6 RÉPONSE DE POSITION

Le **GX2410** peut être configuré pour envoyer automatiquement (réglage par défaut) ou manuellement votre position lorsqu'un autre navire la demande. Cette sélection est importante si vous ne souhaitez pas que quelqu'un vous demande la position de votre navire. En mode manuel, vous verrez le numéro MMSI (Identité du Service Mobile Maritime) ou le nom de la personne affichés sur l'écran, et vous pourrez décider si envoyer ou non votre position au navire qui la demande.

Voir la section "**11.6.1 Configuration de la réponse à une demande de position**" pour plus de détails.

## 18.7 DEMANDE AUTOMATIQUE DE POSITION

Le **GX2410** peut interroger automatiquement et suivre sept navires programmés dans le répertoire individuel.

Voir la section "**11.8 INTERROGATION DE POSITION AUTOMATIQUE**" pour plus de détails.

## 18.8 INTERVALLE DE POSITION AUTOMATIQUE

L'intervalle de temps entre les émissions d'interrogations de position automatique peut être sélectionné.

Voir la section "**11.8.2 Configuration de l'intervalle d'interrogation**" pour plus de détails.

## 18.9 CHANGEMENT AUTOMATIQUE DE CANAL

Lorsqu'un appel de détresse ASN ou un appel (d'urgence ou de sécurité) à tous les navires est reçu, le **GX2410** passe automatiquement sur le canal 16.

La durée de commutation automatique peut être modifiée. La sélection par défaut est de 30 secondes.

1. Appuyez et maintenez [  ] 1 "**DSC SETUP**" 1 "**AUTO CHANNEL CHANGE**"

2. Tournez le bouton **DIAL/ENT** pour sélectionner la durée désirée, puis appuyez sur la touche [ENTER].

3. Appuyez sur la touche [CLEAR] pour revenir au fonctionnement de la radio.

Lorsque "**OFF**" est sélectionné, l'icône  s'allume sur l'écran.

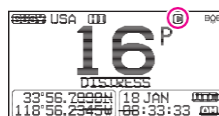

## 18.10 TEMPORISATION SANS ACTION

Si aucune touche n'est enfoncée pendant l'écran "MENU" ou "DSC CALL", l'émetteur-récepteur revient automatiquement au fonctionnement de la radio.

La sélection par défaut est de 10 minutes.

1. Appuyez et maintenez [  ] 1 "DSC SETUP" 1 "NO ACTION TIMER"

2. Tournez le bouton **DIAL/ENT** pour sélectionner la durée désirée, puis appuyez sur la touche **[ENTER]**.
3. Appuyez sur la touche **[CLEAR]** pour revenir au fonctionnement de la radio.



## 18.11 TEMPS D'ATTENTE POUR LA LOCALISATION

Ce menu permet de sélectionner le temps d'attente maximum jusqu'à l'obtention d'informations de position en cas de réception d'un appel de détresse, d'un appel de signalement de position, ou d'accusé de réception d'un appel de demande de position. La sélection par défaut est OFF.

1. Appuyez et maintenez [  ] 1 "DSC SETUP" 1 "POS UNFIX WAITING TIME"

2. Tournez le bouton **DIAL/ENT** pour sélectionner la durée désirée, puis appuyez sur la touche **[ENTER]**.
3. Appuyez sur la touche **[CLEAR]** pour revenir au fonctionnement de la radio.



## 18.12 BIP ASN

Cette fonction permet d'activer ou de désactiver les bips d'alarme lorsqu'un appel ASN est reçu. Les appels ASN qui peuvent être personnalisés sont: individuel, groupe, tous les navires, demande de position, signalement de position, géographique, interrogation et essai ASN. Voir la section "11.5.4 Configuration de sonnerie d'appel de groupe" pour plus de détails.

## 18.13 RÉSUMÉ DU MENU DE CONFIGURATION ASN

Élément	Description	Valeur par défaut	Page
INDIVIDUAL DIRECTORY	Permet d'entrer ou de modifier des adresses utilisées pour les appels individuels	-	52
INDIVIDUAL REPLY	Sélectionne une réponse à un appel individuel	MANUAL	53
INDIVIDUAL ACK.	Sélectionne le message à envoyer automatiquement en tant qu'accusé de réception d'appel individuel.	ABLE	54
INDIVIDUAL RING	Sélectionne la durée de sonnerie à la réception d'un appel individuel ou d'une demande de position	2 min	57
GROUP DIRECTORY	Permet d'entrer ou de modifier les adresses utilisées pour un appel de groupe	-	58
POSITION REPLY	Sélectionne le mode de réponse à la réception d'un appel de position	AUTO	63
AUTO POSITION POLLING	Sélectionne le type de fonctionnement d'interrogation automatique de position	AUTO POS REPORT	70
AUTO POS INTERVAL	Sélectionne l'intervalle d'émission d'interrogation automatique de position	30 sec.	70
AUTO CHANNEL CHANGE	Sélectionne le délai pour passer automatiquement sur le canal demandé après réception d'un appel de détresse, d'un appel à tous les navires, ou d'un appel de groupe	30 sec.	112
NO ACTION TIMER	Sélectionne automatiquement le délai avant que l'émetteur-récepteur ne revienne au fonctionnement routinier lorsqu'aucune touche n'est enfoncée	10 min	113
POS UNFIX WAITING TIME	Configure le temps d'attente maximum pour obtenir des informations de position lors de la réception d'un appel de détresse, d'un appel de signalement de position, ou d'un accusé de réception d'appel de demande de position.	OFF	113
DSC BEEP	Active ou désactive l'alarme sonore à la réception d'un appel ASN	APPEL INDIVIDUEL: ON APPEL DE GROUPE: ON TOUS LES NAVIRES: ON DEMANDE POS: OFF SIGNALEMENT POS: OFF GÉOGRAPHIQUE: ON APPEL D'ESSAI ASN: OFF	113

## 19 CONFIGURATION DU GPS

Le mode “GPS Setup” permet de personnaliser les paramètres pour le NMEA2000 ou le NMEA-0183 ou le récepteur GPS interne en fonction de vos besoins opérationnels.

### 19.1 ORDRE DE PRIORITÉ

Spécifiez l'ordre de priorité des dispositifs d'entrée à utiliser pour obtenir des informations de localisation. Le réglage par défaut est “NMEA2000”.

1. Appuyez et maintenez [  ] 1 “GPS SETUP” 1 “ORDER OF PRIORITY”
2. Tournez le bouton **DIAL/ENT** pour sélectionner “NMEA2000” ou “NMEA-0183”, puis appuyez sur la touche [ENTER] pour enregistrer le nouveau réglage.
3. Appuyez sur la touche [CLEAR] pour revenir au fonctionnement de la radio.

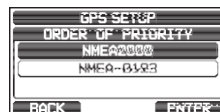

#### NOTE

Le récepteur GPS interne est toujours configuré comme étant la priorité la plus basse.

### 19.2 SENS DU COMPAS

Cet élément de menu sélectionne le sens du compas à afficher sur l'écran de l'émetteur-récepteur. Le réglage par défaut est “COURSE-UP”.

1. Appuyez et maintenez [  ] 1 “GPS SETUP” 1 “COMPASS DIRECTION”
2. Tournez le bouton **DIAL/ENT** pour sélectionner l'affichage de compas désiré sur “COURSE-UP” ou “NORTH-UP”.
3. Appuyez sur la touche [ENTER] pour enregistrer le nouveau réglage.
4. Appuyez sur la touche [CLEAR] pour revenir au fonctionnement de la radio.

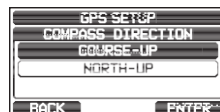

### 19.3 FORMAT DE POSITION

Cet élément de menu sélectionne le système de coordonnées à afficher sur l'écran de l'émetteur-récepteur. Le réglage par défaut est “ddd°mm.mmmm”.

1. Appuyez et maintenez [  ] 1 “GPS SETUP” 1 “LOCATION FORMAT”
2. Tournez le bouton **DIAL/ENT** pour sélectionner le système de coordonnées désiré. Le format de localisation peut être sélectionné entre “ddd°mm.mmmm”, et “ddd°mm'ss”.
3. Appuyez sur la touche [ENTER] pour enregistrer le nouveau réglage.
4. Appuyez sur la touche [CLEAR] pour revenir au fonctionnement de la radio.

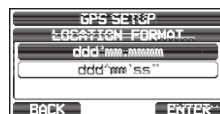

## 19.4 DÉCALAGE HORAIRE

Règle le décalage horaire local entre l'heure UTC (Temps universel coordonné) et l'heure locale affichée sur l'écran. Le décalage est ajouté ou soustrait de l'heure reçue depuis le GPS.

Voir la section “8.8.1 Réglage de l'heure GPS” pour plus de détails.

## 19.5 FUSEAU HORAIRE

Cette option de menu vous permet de régler l'affichage pour afficher l'heure UTC ou l'heure locale avec le décalage.

Voir la section “8.8.2 Réglage du fuseau horaire” pour plus de détails.

## 19.6 FORMAT DE L'HEURE

Cette fonction de menu permet de configurer la radio pour indiquer l'heure au format 12-heures ou 24-heures.

Voir la section “8.8.3 Réglage du format de l'heure” pour plus de détails.

## 19.7 UNITÉ DE MESURE

Cette section définit les unités pour afficher la vitesse, la distance et l'altitude.

1. Appuyez et maintenez [  ] 1 “GPS SETUP” 1 “UNIT OF MEASURE”

2. Tournez le bouton **DIAL/ENT** pour sélectionner l'élément à configurer.

3. Appuyez sur la touche [SELECT].

4. Tournez le bouton **DIAL/ENT** pour sélectionner l'unité.

5. Appuyez sur la touche [ENTER] pour enregistrer le paramètre sélectionné.

6. Appuyez sur la touche [CLEAR] pour revenir au fonctionnement de la radio.

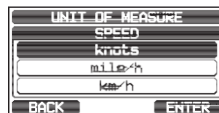
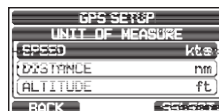

## 19.8 VARIATION MAGNÉTIQUE

Cette sélection permet de personnaliser le COG GPS (course sur le fond) sur les pages normales et du compas, et BRG (cap à suivre) sur la page des points de cheminement. Voir la section “8.8.4 Configuration du COG sur vrai ou magnétique” pour plus de détails.

### NOTE

Le réglage sur “ON” n'est efficace que lorsque les phrases RMC comportant des données magnétiques sont reçues de périphériques externes comme un traceur de carte GPS.

## 19.9 ENTRÉE/SORTIE NMEA 0183

### 19.9.1 Vitesse des données

Ce menu est utilisé pour initialiser le débit binaire NMEA 0183 de l'entrée GPS (fils jaunes et verts) et la sortie ASN (fils blancs et marrons). La valeur par défaut est 4 800 bps. Lorsque 38 400 bps est sélectionné, les phrases ASN (ASN et DSE) sont émises sur les fils bleus et gris après réception d'un appel de détresse ASN ou d'une demande de position.

- Appuyez et maintenez [  ] 1 “GPS SETUP” 1 “NMEA 0183 IN/OUT”
- Tournez le bouton **DIAL/ENT** pour sélectionner “**DATA SPEED**”, puis appuyez sur la touche [SELECT].
- Tournez le bouton **DIAL/ENT** pour sélectionner la vitesse désirée entre “**4 800 bps**” et “**38 400 bps**”.
- Appuyez sur la touche [ENTER] pour enregistrer le nouveau réglage.
- Appuyez sur la touche [CLEAR] pour revenir au fonctionnement de la radio.

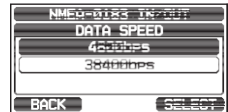

### 19.9.2 Phrases de sortie

Cette sélection est utilisée pour définir les phrases de sortie NMEA de l'émetteur-récepteur.

Par défaut, les phrases “GLL” et “RMC” sont activées “ON”.

- Appuyez et maintenez [  ] 1 “GPS SETUP” 1 “NMEA 0183 IN/OUT”
- Tournez le bouton **DIAL/ENT** pour sélectionner “**OUTPUT SENTENCES**”, puis appuyez sur la touche [SELECT].
- Tournez le bouton **DIAL/ENT** pour sélectionner le type de phrase désiré, puis appuyez sur la touche [SELECT].
- Tournez le bouton **DIAL/ENT** pour sélectionner “**ON**” ou “**OFF**”.
- Appuyez sur la touche [ENTER] pour enregistrer le nouveau réglage.
- Répétez les étapes de 3 à 5 pour configurer les autres phrases.
- Appuyez sur la touche [CLEAR] pour revenir au fonctionnement de la radio.

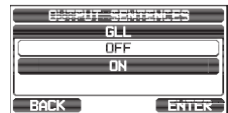
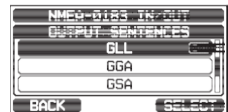
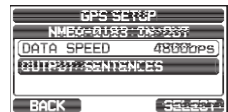

## NOTE

- La sortie de données sera effectuée conformément au réglage de l'ordre de priorité d'acquisition de données "ORDRE DE PRIORITÉ". Voir la section "19.1 ORDRE DE PRIORITÉ" pour plus de détails.
- Lorsque "UNIT POWER" de "OPTION GPS UNIT" est réglé sur OFF, les phrases NMEA ne sont pas émises. (les données de réception OPTION GPS seront émises telles quelles).
- L'intervalle de sortie de chaque phrase NMEA dépend de la synchronisation de sortie sur le périphérique d'entrée. Cependant, les phrases incluant les données POS seront émises toutes les deux secondes ou moins.
- Lorsque toutes les phrases sont configurées pour sortir, en fonction du débit binaire, toutes les phrases peuvent être émises toutes les secondes ou moins. Les phrases GSA et GSV seront émises environ toutes les cinq secondes.

## 19.10 GPS INTERNE

Modifiez les paramètres du récepteur GPS interne. (Les paramètres dans cette section sont également valides lors de la connexion de l'antenne GPS extérieure **SCU-38** au récepteur GPS interne.)

### 19.10.1 Sortie de données de position

Sélectionnez le dispositif de connexion à utiliser pour la sortie de données de position.

1. Appuyez et maintenez [  ] 1 "GPS SETUP" 1 "INTERNAL GPS UNIT"

2. Tournez le bouton **DIAL/ENT** pour sélectionner "**POS DATA OUTPUT**", puis appuyez sur la touche [SELECT].

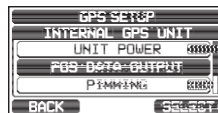

3. Tournez le bouton **DIAL/ENT** pour sélectionner "**NMEA 2000**" ou "**NMEA 0183**", puis appuyez sur la touche [SELECT].

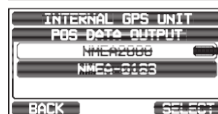

4. Tournez le bouton **DIAL/ENT** pour sélectionner "**OFF**" ou "**ON**".

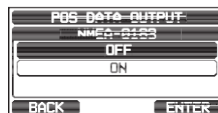

5. Appuyez sur la touche [ENTER] pour enregistrer le paramètre sélectionné.

6. Appuyez sur la touche [CLEAR] pour revenir au fonctionnement de la radio.

## 19.10.2 Pinning

Cette fonction permet d'activer ou de désactiver les mises à jour de position lorsque le navire n'est pas en route. Le réglage par défaut est "ON".

1. Appuyez et maintenez [  ] 1 "GPS SETUP" 1 "INTERNAL GPS UNIT"
2. Tournez le bouton **DIAL/ENT** pour sélectionner "**PINNING**", puis appuyez sur la touche [**SELECT**].
3. Tournez le bouton **DIAL/ENT** pour sélectionner "**OFF**" ou "**ON**".  
ON: Lorsque le repérage est activé, l'émetteur-récepteur ne met pas à jour sa position sauf si la vitesse du navire est supérieure à 0,4 nœud.  
OFF: Lorsque le navire est en route ou est arrêté, l'émetteur-récepteur met à jour en continu sa position. Cela améliore la précision du relevé de position.
4. Appuyez sur la touche [**ENTER**] pour enregistrer le nouveau réglage.
5. Appuyez sur la touche [**CLEAR**] pour revenir au fonctionnement habituel de l'émetteur-récepteur.

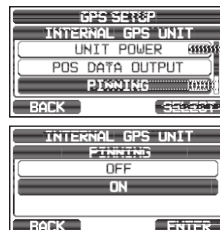

## 19.10.3 GPS différentiel

Cette sélection permet d'activer ou de désactiver la fonction GPS différentiel par SBAS (Satellite Based Augmentation System) comme WAAS, EGNOS, MSAS et GAGAN. Dans certaines régions (Australie par exemple), la réception GPS peut avoir des difficultés pour activer la fonction SBAS. Le réglage par défaut est "ON".

1. Appuyez et maintenez [  ] 1 "GPS SETUP" 1 "INTERNAL GPS UNIT"
2. Tournez le bouton **DIAL/ENT** pour sélectionner "**D-GPS**", puis appuyez sur la touche [**SELECT**].
3. Tournez le bouton **DIAL/ENT** pour sélectionner "**OFF**" ou "**ON**".
4. Appuyez sur la touche [**ENTER**] pour enregistrer le paramètre sélectionné.
5. Appuyez sur la touche [**CLEAR**] pour revenir au fonctionnement de la radio.

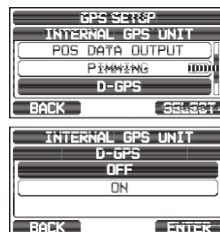

## 19.10.4 Intervalle d'enregistrement

1. Appuyez et maintenez [  ] 1 “GPS SETUP” 1 “INTERNAL GPS UNIT”

2. Tournez le bouton **DIAL/ENT** pour sélectionner “**LOGGER INTERVAL**”, puis appuyez sur la touche [SELECT].

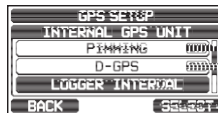

3. Tournez le bouton **DIAL/ENT** pour sélectionner le temps désiré et appuyez sur la touche [ENTER].

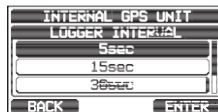

**NOTE:** Enregistrez le temps pour chaque réglage de l'intervalle d'enregistrement

15 sec: Environ 25 heures

30 sec: Environ 50 heures

1 min: Environ 100 heures

2 min: Environ 200 heures

5 min: Environ 500 heures

4. Appuyez sur la touche [CLEAR] pour revenir au fonctionnement de la radio.

## 19.10.5 Effacement du journal

1. Appuyez et maintenez [  ] 1 “GPS SETUP” 1 “INTERNAL GPS UNIT”

2. Tournez le bouton **DIAL/ENT** pour sélectionner “**LOG ERASE**”, puis appuyez sur la touche [SELECT].

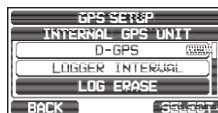

3. Appuyez sur la touche [YES]. (Pour annuler, appuyez sur la touche [NO].)

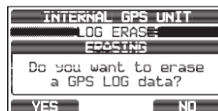

4. Appuyez sur la touche [OK].

5. Appuyez sur la touche [CLEAR] pour revenir au fonctionnement de la radio.

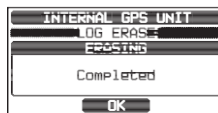

## 19.11 RÉSUMÉ DE LA CONFIGURATION GPS

Élément	Description	Valeur par défaut	Page
ORDER OF PRIORITY	Définit l'ordre de priorité des appareils connectés pour obtenir les informations de position	NMEA-2000	115
COMPASS DIRECTION	Sélectionne le sens du compas à afficher	COURSE-UP	115
LOCATION FORMAT	Sélectionne le système de coordonnées à afficher	ddd°mm.mmmm	115
TIME OFFSET	Définit le décalage horaire par rapport à l'heure UTC (disponible uniquement lorsque "LOCAL" est sélectionné dans l'option "TIME AREA")	00:00	116
TIME AREA	Sélectionne le fuseau horaire à afficher, UTC ou local	UTC	116
TIME FORMAT	Sélectionne le format de l'heure à afficher, 12 heures ou 24 heures (fixé sur "24H" lorsque "UTC" est sélectionné dans l'option "TIME AREA")	24 heures	116
UNITS OF MEASURE	Sélectionne l'unité de mesure pour afficher la vitesse, la distance et l'altitude	VITESSE: kts (nœuds) DISTANCE: nm (mille nautique) ALTITUDE: ft (pied)	116
MAGNETIC VARIATION	Active/désactive la fonction variation magnétique	OFF	116
NMEA 0183 IN/OUT			
DATA SPEED	Définit la vitesse de transmission de données NMEA 0183	4800bps	117
OUTPUT SENTENCES	Active/désactive les phrases NMEA	GLL: OFF GGA: OFF GSA: OFF GSV: OFF RMC: OFF DSC/DSE: OFF	117
INTERNAL GPS UNIT			
POS DATA OUTPUT	Sélectionne l'appareil de connexion pour sortir les données de position	NMEA 2000: OFF NMEA-0183: OFF	118
PINNING	Allume ou éteint le GPS pour actualiser la position du navire qui n'est pas en cours de route	ON	119
D-GPS	Active ou désactive le SBAS	ON	119
LOGGER INTERVAL	Sélectionne l'intervalle de temps d'enregistrement	2 min	120
LOG ERASE	Efface les données du journal	-	120

## 20 CONFIGURATION ATIS

Le **GX2410GPS/E** prend en charge le système ATIS (système d'identification automatique d'émetteur) utilisé sur les cours d'eau intérieurs en Europe. Lorsqu'il est activé, le mode ATIS transmet un code ATIS unique chaque fois que le bouton PTT est relâché à la fin de la transmission.

Les utilisateurs doivent s'adresser aux autorités maritimes de leur pays pour connaître les procédures d'obtention d'un code ATIS.

### AVERTISSEMENT

**Le code ATIS ne peut être saisi qu'une seule fois, faites attention pour ne pas saisir un code ATIS incorrect.** Si le code ATIS doit être réinitialisé, veuillez contacter Standard Horizon pour obtenir le code de réinitialisation nécessaire. Voir la section "16.9.1 Réinitialisation de USER MMSI et ATIS CODE".

### 20.1 PROGRAMMATION DES CODES ATIS

1. Appuyez et maintenez [  ] 1 "ATIS SETUP" 1 "ATIS CODE"

2. Appuyez sur la touche [◀] ou [▶] pour sélectionner le premier chiffre de votre numéro ATIS, puis appuyez sur la touche [SELECT] pour passer au chiffre suivant.



3. Répétez l'étape 2 pour définir les dix chiffres du ATIS.

4. Si vous faites une erreur en entrant le numéro ATIS, appuyez sur la touche [◀] ou [▶] pour sélectionner "←" ou "→", appuyez sur la touche [SELECT] jusqu'à ce que le chiffre incorrect soit sélectionné, puis effectuez l'étape 2.

5. Lorsque vous avez fini d'entrer le numéro, appuyez sur la touche de fonction [FINISH]. La radio vous demande d'entrer à nouveau le numéro ATIS. Effectuez les étapes de 2 à 4 ci-dessus.

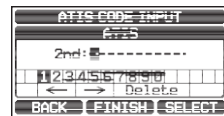

6. Après avoir entré deux fois le numéro, appuyez sur la touche [FINISH] pour enregistrer le numéro ATIS dans la mémoire.

7. Appuyez sur la touche de fonction [OK] pour revenir au fonctionnement de la radio.



## 20.2 GROUPE CH ATIS

Le **GX2410GPS/E** possède une fonction ATIS qui peut être activée ou désactivée pour chaque groupe de canaux.

1. Appuyez et maintenez [  ] 1 “ATIS SETUP” 1 “ATIS GROUP”

2. Tournez le bouton **DIAL/ENT** pour sélectionner le groupe de canaux (international, canadien\*, ou américain) pour modifier le réglage, puis appuyez sur la touche [**SELECT**].



\*(En fonction de la configuration de la région.)  
3. Tournez le bouton **DIAL/ENT** pour sélectionner “ON” ou “OFF”.

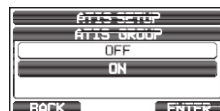

4. Appuyez sur la touche [**ENTER**] pour enregistrer le nouveau réglage.

5. Pour activer la fonction ATIS pour un autre groupe de canaux, répétez les étapes 2 à 4.

6. Appuyez sur la touche [**BACK**] pour revenir au fonctionnement de la radio.

### NOTE

- Les fonctions “Balayage” et “Double veille” ne sont pas disponibles sur le groupe des canaux lorsque la fonction ATIS est activée.
- La puissance de sortie d'émission TX est réglée automatiquement sur “1 W” sur les canaux suivants du groupe de canaux, pendant que la fonction ATIS est activée. CH 06, 08, 10, 11, 12, 13, 14, 15, 17, 71, 72, 74, 75, 76, et 77

# 21 FONCTIONNEMENT DU MICROPHONE DISTANT SSM-70H (RAM4)

## NOTE

Pour raccorder le GX2410, la version du firmware SSM-70H doit être 3.00.00 ou une version ultérieure.

Lorsqu'un microphone distant est raccordé au **GX2410**, toutes les fonctions VHF, ASN, menus de configuration, AIS, navigation, GM (Group Monitor) et les modes PA/Fog peuvent être commandés à distance. Le **SSM-70H** fonctionne comme le **GX2410**, sauf pour le réglage du volume audio du récepteur et le réglage du niveau de squelch. La raison d'une commande combinée est de faciliter l'utilisation de la radio et du micro distant **SSM-70H**. Pour des opérations spécifiques du micro distant **SSM-70H**, revoir les sections dans le manuel d'utilisation de l'émetteur-récepteur. Le **SSM-70H** est livré avec 7 mètres de câble de routage, et il peut être prolongé jusqu'à 21 mètres à l'aide de rallonge de 7 mètres **CT-100**. La fonction interphone peut être utilisée entre le **SSM-70H** et le **GX2410**. Des fils de haut-parleur sont également prévus au niveau du montage sur le panneau du câble de routage, pour brancher des haut-parleurs externes dans les environnement bruyants.

## 21.1 COMMANDES DE MICRO DISTANT

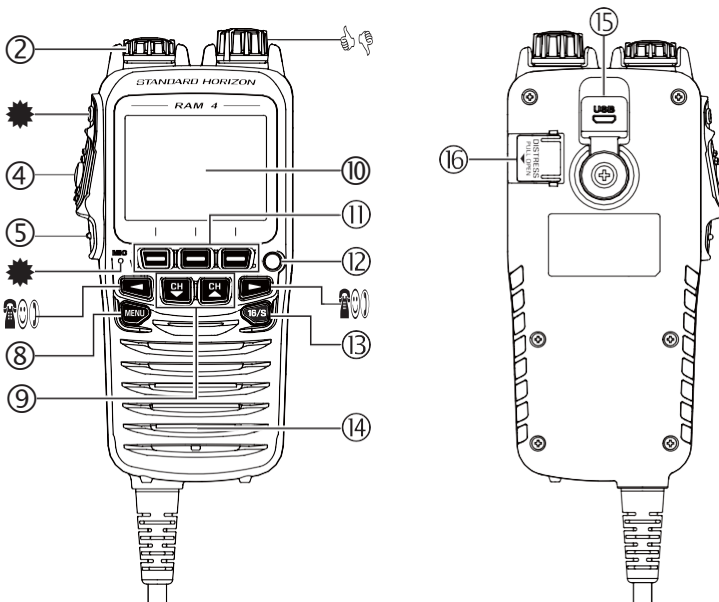

### ① Bouton Power/VOL

Appuyez sur ce bouton et maintenez-le enfoncé pour allumer ou éteindre l'émetteur-récepteur et le micro distant. Tournez ce bouton pour régler le volume du haut-parleur interne.

## ② Bouton DIAL/ENT

Pendant l'écran normal est affiché, tournez le bouton **DIAL/ENT** pour sélectionner le canal désiré. Bien que l'écran MENU soit affiché, tournez le bouton pour sélectionner l'option de menu souhaitée.

### UTILISATION SECONDAIRE

Appuyez sur ce bouton pour entrer une sélection dans le MENU.

## ③ Touche SQL (réglage du squelch)

Appuyez sur cette touche pour activer le mode de réglage du squelch. Appuyez sur la touche **CH▲** ou **CH▼** pour régler le seuil du squelch.

## ④ Interrupteur PTT (Push-To-Talk)

Appuyez sur cette touche pour activer l'émetteur.

## ⑤ Touche CLEAR/☐

Appuyez sur cette touche pour annuler une sélection de menu. Appuyez sur cette touche et maintenez-la enfoncée pour activer le verrouillage des touches. Appuyez à nouveau sur cette touche et maintenez-la enfoncée pour désactiver le verrouillage des touches.

## ⑥ Microphone

Le microphone interne émet votre voix tout en réduisant le bruit de fond à l'aide de la technologie de réduction du bruit Clear Voice.

**NOTE:** Placez le microphone à environ 1,5 cm de votre bouche et parlez d'une voix normale.

## ⑦ ◀ & ▶ touches

Quand les touches de fonction sont affichées, appuyez sur ces touches pour activer la fonction des touches de fonction.

### UTILISATION SECONDAIRE

Lorsque l'écran MENU est affiché, appuyez sur les touches pour faire glisser le menu affiché sur l'écran à droite ou à gauche.

## ⑧ Touche MENU

Appuyez pour accéder au MENU.

Appuyez sur cette touche et maintenez-la enfoncée pour accéder au MENU SETUP.

## ⑨ Touches CH▼ & CH▲

Ces touches permettent de modifier le canal actif.

Appuyez momentanément sur cette touche pour augmenter ou diminuer de un le numéro du canal. Si vous maintenez cette touche enfoncée, le numéro du canal augmente ou diminue de façon continue.

### UTILISATION SECONDAIRE

- Pendant que l'écran MENU est affiché, appuyez sur la touche pour faire glisser le menu sur l'écran vers le haut/vers le bas.
- En mode PA ou Fog (brouillard), appuyez sur la touche pour changer de canal.

## ⑩ Affichage

Affichage de la matrice complète des points, 222 par 162 pixels.

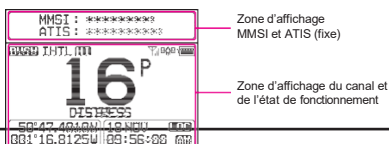

### 11 Touches de fonction

Ces trois touches programmables peuvent être personnalisées en utilisant le menu de configuration. En appuyant une fois sur ces touches, les fonctions de touches sont affichées en bas de l'écran. Voir la section "21.2 ATTRIBUTION DES TOUCHES DE FONCTION RAM4" pour plus de détails.

### 12 Feu à éclats

Lorsque la touche de fonction [STROBE] est enfoncée, le code morse "S.O.S" international s'allume et clignote de façon répétée.

Dans le MENU → SETUP → CONFIGURATION → STROBE LED, le feu à éclats peut être réglé sur une option parmi: "CONTINUOUS", "SOS", "BLINK 1", "BLINK 2" ou "BLINK 3".

### 13 Touche 16/S

Une pression de cette touche ramène immédiatement au canal 16 à partir de n'importe quel canal. Le maintien de cette touche enfoncée rappelle le sous-canal (le réglage par défaut est le canal 9). Appuyez à nouveau sur cette touche pour revenir au canal actif sélectionné précédemment.

### 14 Haut-parleur

Le haut-parleur intérieur se trouve ici.

### 15 Prise jack DATA

Utilisez une prise jack micro USB type B SSM-70H (RAM4) pour les mises à jour de microprogramme.





**NOTE:** Lorsque la prise jack DATA est recouverte par le capuchon en caoutchouc, le SSM-70H est conforme aux exigences d'étanchéité à l'eau.

















### 16 Touche DISTRESS

Cette touche permet d'envoyer un appel de détresse ASN. Voir la section "11 APPEL SÉLECTIF NUMÉRIQUE (ASN)".

## 21.2 ATTRIBUTION DES TOUCHES DE FONCTION RAM4

Dans ce menu, les fonctions désirées peuvent être attribuée à chaque touche de fonction RAM4 des numéros 01 à 12. En outre, la durée pendant laquelle l'icône de la touche de fonction sera affichée après que l'on ait appuyé sur la touche de fonction peut être initialisée. Les touches peuvent être configurées pour commander les fonctions suivantes:

AFFICHAGE	ICÔNE DE TOUCHE	FONCTION
NONE	–	–
TX HI/LO		Sélectionne la puissance de transmission
WX/CH		Alterne les canaux entre météo et marine
SCAN		Active ou désactive la fonction de balayage
MULTI WATCH		Démarre et arrête le double balayage ou le triple balayage de veille
MARK POSITION		Marque la position actuelle d'un "Point de cheminement"

AFFICHAGE	ICÔNE DE TOUCHE	FONCTION
SCAN MEMORY		Ajoute ou supprime des canaux dans la mémoire de balayage des canaux
PRESET		Programme ou supprime le canal mémoire pré réglé
MAN OVERBOARD		Marque la position où une personne tombe par-dessus bord
NOISE CANCEL		Affiche l'écran des paramètres de suppression du bruit
CH NAME		Modifie les noms de canaux
STROBE		Allume ou éteint la LED du feu à éclats.
SCRAMBLER		Configure les paramètres de communication secrets.
COMPASS		Active l'affichage "Compas"
NAVIGATION		Active l'affichage de navigation "Point de cheminement" ou "Route"
FOG HORN		Sélectionner le mode CORNE DE BRUME
INTERCOM		Active la fonction interphone entre la radio et le microphone RAM4 (SSM-70H (RAM4) ou SSM-72H (RAM4X) en option nécessaire)
GPS LOGGER		Démarré et arrête l'enregistrement des positions
AIS DISPLAY		Affiche l'écran "AIS"
HORN BUTTON		Active la fonction de corne de brume
PUBLIC ADDRESS		Alterne entre les canaux météo et marine
RX SENSE		Alterne entre LOCAL et DISTANCE
DISPLAY MODE		Alterne l'affichage entre le mode jour et le mode nuit

#### NOTE

Les fonctions des touches de fonction peuvent être attribuées individuellement à l'émetteur-récepteur et au microphone distant optionnel **SSM-70H (RAM4)**.

### 21.2.1 Attribution des touches

Personnalisez les fonctions des touches de fonction du microphone distant **SSM-70H (RAM4)** selon vos préférences personnelles.

**NOTE:** Les réglages doivent être effectués au moyen des touches ou du bouton **DIAL/ENT** sur le **SSM-70H (RAM4)**.

- Appuyez et maintenez [  ] 1 "CONFIGURATION" 1 "SOFT KEY" (RAM4)

2. Tournez le bouton **DIAL/ENT** pour sélectionner “**KEY ASSIGNMENT**”, puis appuyez sur la touche **[SELECT]**.
3. Tournez le bouton **DIAL/ENT** pour sélectionner le numéro de touche à programmer, et appuyez sur la touche **[SELECT]**.
4. Tournez le bouton **DIAL/ENT** pour sélectionner une nouvelle fonction parmi des choix indiqués, puis appuyez sur la touche **[ENTER]**. Lorsque “**NONE**” est sélectionné, l'affectation de la touche de fonction est supprimée.
5. Répétez les étapes 3 et 4 pour programmer les autres touches de fonction.  
Les fonctions de la radio VHF peuvent être attribuées à un maximum de 12 touches de fonction.
6. Appuyez sur la touche **[CLEAR/Off]** pour revenir au fonctionnement de la radio.

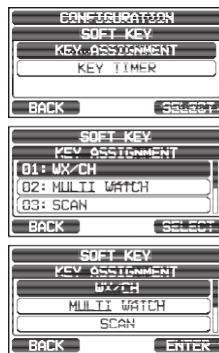

## 22 CONNEXION D'UN TERMINAL DE DONNÉES USB AU PC

Les paramètres du **GX2410** peuvent être programmés avec le terminal USB et le logiciel de programmation de l'ordinateur. Vous pouvez aussi télécharger les données enregistrées à partir de la radio en utilisant le logiciel de programmation PC pouvant être téléchargé à partir du site web Standard Horizon. Le logiciel de programmation de l'ordinateur est compatible avec Windows®.

Pour connecter un ordinateur, branchez le câble USB fourni dans la prise jack **DATA** du **GX2410**.

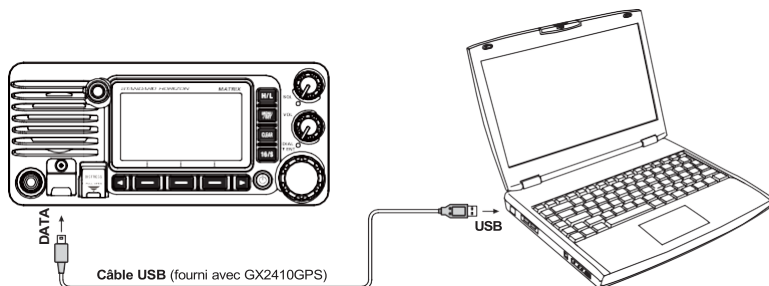

### ATTENTION

La prise jack **DATA** n'est PAS conçue pour être étanche lorsque le couvercle est ouvert. Branchez la radio et l'ordinateur dans un endroit sec.

Si vous avez d'autres questions, n'hésitez pas à contacter le service Assistance Produit au:

Téléphone: (800) 767-2450

Email: [marinetech@yaesu.com](mailto:marinetech@yaesu.com)

## 23 ENTRETIEN

La qualité intrinsèque des composants à semi-conducteurs utilisés dans cet émetteur-récepteur garantit de nombreuses années d'utilisation continue. Les précautions suivantes éviteront d'endommager l'émetteur-récepteur.

- Ne codez pas le micro sauf si une antenne ou une charge fictive adéquate est reliée à l'émetteur-récepteur.
- Vérifiez que la tension d'alimentation de l'émetteur-récepteur ne dépasse pas 16 VDC et ne descend pas au-dessous de 11 VDC.
- Utilisez exclusivement des accessoires et des pièces de rechange approuvés par STANDARD HORIZON

### 23.1 PIÈCES DE RECHANGE

Il peut arriver qu'un propriétaire ait besoin d'un support de montage ou d'un bouton de rechange.

Ces pièces peuvent être commandées auprès de votre revendeur.

Les pièces les plus demandées, et leurs n° de référence sont indiqués ci-dessous.

- **Cordon d'alimentation DC:** T9025406
- **Bouton VOL:** RA6274300
- **Bouton SQL:** RA6283700
- **Bouton DIAL/ENT:** RA6271400
- **Support de montage:** RA078400C
- **Bouton de support de montage:** RA0978600
- **Porte-micro:** RA0458800
- **Ensemble de câble de routage SSM-70H (microphone RAM4):** S8101512
- **Câble USB:** T9101648

### 23.2 SERVICE D'USINE

Dans l'éventualité peu probable où l'émetteur-récepteur ne fonctionne pas ou a besoin d'un entretien, veuillez contacter l'un des centres suivants:

#### Aux États-Unis et au Canada

##### Standard Horizon

##### Attention Marine Repair Department

6125 Phyllis Drive, Cypress, California 90630, U.S.A.

Téléphone : (800) 366-4566

#### En Europe

##### Yaesu (UK) Ltd

Unit 12, Sun Valley Business Park, Winnall Close  
Winchester, Hampshire, SO23 0LB, U.K.

Téléphone +44 (0)1962 866667

#### Dans les autres pays

Contactez le concessionnaire ou le distributeur.

## 23.3 TABLEAU DE DÉPANNAGE

SYMPTÔME	CAUSE PROBABLE	REMÈDE
L'émetteur-récepteur ne s'allume pas.	Aucune tension DC vers l'émetteur-récepteur, ou fusible grillé.	a. Vérifiez les raccordements de la batterie 12VDC et le fusible. b. Il faut appuyer sur la touche  et la maintenir enfoncée pour allumer la radio.
L'émetteur-récepteur fait sauter le fusible lorsqu'il est raccordé à l'alimentation.	Fils d'alimentation inversés.	Vérifiez que le câble d'alimentation a une tension continue, ou remplacez le fusible (6A). Vérifiez que le fil rouge est raccordé à la borne positive (+) de la batterie et que le fil noir est raccordé à la borne négative (-) de la batterie. Si le fusible saute toujours, contactez votre revendeur.
Bruit d'éclatement ou de sifflement en provenance du haut-parleur pendant que le moteur tourne.	Bruit du moteur.	Réacheminez les câbles d'alimentation DC en les éloignant du moteur. Ajoutez un suppresseur de bruit sur le câble d'alimentation. Utilisez des fils de bougie résistifs et/ou ajoutez un filtre de sifflement d'alternateur.
Aucun son n'est émis par le haut-parleur intérieur ou extérieur.	Câble d'accessoires.	Vérifiez les raccordements du câble d'accessoire. Les câbles du haut-parleur externe (BLANC/BLINDAGE) peuvent être en court-circuit.
La station réceptrice signale une puissance de transmission faible, même lorsque l'émetteur-récepteur est réglé sur la puissance haute.	Antenne.	Faites contrôler l'antenne ou testez l'émetteur-récepteur avec une autre antenne. Si le problème persiste, contactez votre revendeur pour la réparation.
Le message "HI BATTERY" ou "LO BATTERY" s'affiche lorsque l'alimentation est activée.	La tension d'alimentation est trop haute ou trop basse.	Vérifiez que la tension d'alimentation branchée est entre 11 volts et 16,5 volts CC.
Votre position n'est pas affichée.	Câble d'accessoires.	Vérifiez le raccordement du câble d'accessoires. Certains GPS utilisent la masse de batterie pour le raccordement NMEA.
	Câble <b>SCU-38</b> .	Vérifiez le raccordement du câble <b>SCU-38</b> .
	Configuration du traceur de carte GPS.	Vérifiez le format du signal de sortie du récepteur de navigation GPS. Cette radio nécessite le format NMEA 0183 et NMEA 2000 avec phrase GLL, RMB, ou RMC comme signal de sortie. Si le GPS a un réglage de débit en baud, veuillez à sélectionner 4800 et AUCUNE parité.

## 24 ATTRIBUTION DES CANAUX

CH	TX (MHz)	RX (MHz)	SIMPLEX/DUPLEX	FAIBLE PUISSANCE	UTILISATION DES CANAUX	
					Tous les pays (sauf l'Allemagne)	Allemagne
01	156.050	160.650	DUPLEX	–	TELEPHONE	NAUTIK
02	156.100	160.700	DUPLEX	–	TELEPHONE	NAUTIK
03	156.150	160.750	DUPLEX	–	TELEPHONE	NAUTIK
04	156.200	160.800	DUPLEX	–	INTL	NAUTIK
05	156.250	160.850	DUPLEX	–	INTL	NAUTIK
06	156.300		SIMPLEX	BAS**4	SAFETY	SHIP-SHIP
07	156.350	160.950	DUPLEX	–	INTL	NAUTIK
08	156.400		SIMPLEX	BAS**4	COMMERCIAL	SHIP-SHIP
09	156.450		SIMPLEX	–	CALLING	NAUTIK
10	156.500		SIMPLEX	BAS**4	COMMERCIAL	SHIP-SHIP
11	156.550		SIMPLEX	BAS**4	VTS	SHIP-PORT
12	156.600		SIMPLEX	BAS**4	VTS	SHIP-PORT
13	156.650		SIMPLEX	BAS**4	BRG/BRG	SHIP-SHIP
14	156.700		SIMPLEX	BAS**4	VTS	SHIP-PORT
15	156.750		SIMPLEX	BAS	COMMERCIAL	ON-BOARD
16	156.800		SIMPLEX	–	DISTRESS	
17	156.850		SIMPLEX	BAS	SAR	ON-BOARD
18	156.900	161.500	DUPLEX	–	INTL	NAUTIK
19	156.950	161.550	DUPLEX	–	INTL	NAUTIK
1019	156.950		SIMPLEX	–	–	–
2019	161.550		SIMPLEX	–	–	–
20	157.000	161.600	DUPLEX	BAS**6	PORT OPR	NAUTIK
1020	157.000		SIMPLEX	–	–	–
2020	161.600		SIMPLEX	–	–	–
21	157.050	161.650	DUPLEX	–	INTL	NAUTIK
22	157.100	161.700	DUPLEX	–	INTL	NAUTIK
23	157.150	161.750	DUPLEX	–	INTL	
24	157.200	161.800	DUPLEX	–	TELEPHONE	
25	157.250	161.850	DUPLEX	–	TELEPHONE	
26	157.300	161.900	DUPLEX	–	TELEPHONE	
27	157.350	161.950	DUPLEX	–	TELEPHONE	
28	157.400	162.000	DUPLEX	–	TELEPHONE	
31**1	157.550	162.150	DUPLEX	BAS	NED JACHTHAV	–
37**2	157.850		SIMPLEX	BAS	YACHTING UK	–
60	156.025	160.625	DUPLEX	–	TELEPHONE	NAUTIK
61	156.075	160.675	DUPLEX	–	INTL	NAUTIK
62	156.125	160.725	DUPLEX	–	INTL	NAUTIK
63	156.175	160.775	DUPLEX	–	INTL	NAUTIK
64	156.225	160.825	DUPLEX	–	TELEPHONE	NAUTIK
65	156.275	160.875	DUPLEX	–	INTL	NAUTIK
66	156.325	160.925	DUPLEX	–	INTL	NAUTIK
67	156.375		SIMPLEX	–	BRG/BRG	NAUTIK
68	156.425		SIMPLEX	–	SHIP-SHIP	
69	156.475		SIMPLEX	–	PLEASURE	
70	–	156.525	SIMPLEX	–	DSC	
71	156.575		SIMPLEX	BAS**4	PLEASURE	SHIP-PORT
72	156.625		SIMPLEX	BAS**4	SHIP-SHIP	
73	156.675		SIMPLEX	–	PORT OPR	NAUTIK
74	156.725		SIMPLEX	BAS**4	PORT OPR	SHIP-PORT
75	156.775		SIMPLEX	BAS	–	SHIP-PORT
76	156.825		SIMPLEX	BAS	–	NAUTIK
77	156.875		SIMPLEX	BAS**4	PORT OPR	SHIP-SHIP
78	156.925	161.525	DUPLEX	–	INTL	NAUTIK
1078	156.925		SIMPLEX	–	–	–
2078	161.525		SIMPLEX	–	–	–
79	156.975	161.575	DUPLEX	–	INTL	NAUTIK
1079	156.975		SIMPLEX	–	–	–
2079	161.575		SIMPLEX	–	–	–
80	157.025	161.625	DUPLEX	–	INTL	NAUTIK

CH	TX (MHz)	RX (MHz)	SIMPLEX/DUPLEX	FAIBLE PUISSANCE	UTILISATION DES CANAUX	
					Tous les pays (sauf l'Allemagne)	Allemagne
81	157.075	161.675	DUPLEX	–	INTL	NAUTIK
82	157.125	161.725	DUPLEX	–	INTL	TELEPHONE
83	157.175	161.775	DUPLEX	–	INTL	TELEPHONE
84	157.225	161.825	DUPLEX	–		TELEPHONE
85	157.275	161.875	DUPLEX	–		TELEPHONE
86	157.325	161.925	DUPLEX	–		TELEPHONE
87	157.375		SIMPLEX	–		PORT OPR
88	157.425		SIMPLEX	–		PORT OPR
M <sup>*3</sup>	157.850		SIMPLEX	–	YACHTING UK	–
M2 <sup>*3</sup>	161.425		SIMPLEX	–	YACHTING UK	–
L1 <sup>*5</sup>	155.500		SIMPLEX	–	PLEASURE	–
L2 <sup>*5</sup>	155.525		SIMPLEX	–	PLEASURE	–
L3 <sup>*5</sup>	155.650		SIMPLEX	–	PLEASURE	–
F1 <sup>*5</sup>	155.625		SIMPLEX	–	FISHING	–
F2 <sup>*5</sup>	155.775		SIMPLEX	–	FISHING	–
F3 <sup>*5</sup>	155.825		SIMPLEX	–	FISHING	–

**NOTE:** L'attribution des canaux des pays est différente selon la région.

**\*1:** Le canal 31 est seulement attribué à la BELGIQUE et aux PAYS-BAS.

**\*2:** Le canal 37 est seulement attribué aux PAYS-BAS.

**\*3:** Les canaux M et M2 sont seulement attribués au ROYAUME-UNI.

**\*4:** Réglage de puissance BAS pour la BELGIQUE, LES PAYS-BAS et l'ALLEMAGNE.

**\*5:** Les canaux L1, L2, L3, F1, F2 et F3 sont seulement attribués à la SUÈDE.

**\*6:** Réglage de puissance BASSE pour l'ALLEMAGNE.

## 25 SPÉCIFICATIONS

Sauf indication contraire, les spécifications fonctionnelles sont nominales et sont sujettes à modification sans préavis. Mesuré conformément à TIA/EIA-603.

### • GÉNÉRALITÉS

Canaux.....	Tous les canaux internationaux, américains et canadiens* *(En fonction de la configuration de la région)
Tension d'entrée normale.....	13,8 Vcc
Plage de tension de fonctionnement.....	De 11 V à 16,5 V
Consommation de courant	
Secours.....	0,55 A
Récepteur (à sortie AF maxi).....	0,9 A
Émission.....	5,0 A (Haut), 1,0 A (Bas)
Numéro d'équivalence de charge NMEA 2000.....	LEN=1
Journal des appels émis en ASN.....	100
Journal des appels de détresse ASN.....	50
Journal des appels reçus en ASN.....	100
Répertoire individuel.....	100
Répertoire de groupe.....	30
Répertoire des points de cheminement.....	250
Répertoire de route.....	30
Type d'affichage.....	(66 x 36 mm) Matrices de points (222 x 122 pixels)
Dimensions (L x H x P).....	(180 x 80 x 152,6 mm)
Dimensions de montage encastré (L x H x P).....	(161 x 65 x 157 mm)
Poids.....	(1,5 kg)

### • ÉMETTEUR

Plage de fréquence.....	156.025 MHz à 161.600 MHz (INTERNATIONAL)
Puissance de sortie RF.....	25 W (Hi), 1 W (Lo)
Rayonnement non essentiel par conduction.....	Moins de -80 dBc (Hi), -66 dBc (Lo)
Réponse audio.....	dans une limite de +1/-3 dB de 6 dB/Octave caractéristique de pré-accélération entre 300 et 3000 MHz
Distorsion audio.....	Inférieure à 5%
Type.....	16K0G3E (pour Voix), 16K0G2B (pour ASN)
Stabilité de fréquence.....	±0,0003 % (-20°C à +60 °C)
Ronflement et bruit FM.....	50 dB

## • RÉCEPTEUR (pour Voix et ASN)

Plage de fréquence .....	156.050 MHz à 163.275 MHz
Sensibilité	
Atténuation 20 dB.....	35 $\mu$ V
SINAD 12 dB.....	30 $\mu$ V
Sensibilité de squelch (seuil).....	13 $\mu$ V
Largeur de bande d'acceptation de modulation.....	$\pm$ 7.5 kHz
Sélectivité (type)	
Affaiblissement sur la fréquence parasite et image.....	80 dB pour Voix (75 dB pour ASN)
Intermodulation et atténuation .....	75 dB pour Voix (75 dB pour ASN)
Sortie audio.....	4,5 W (à la sortie du haut-parleur extérieur de 4 ohms)
Réponse audio.....	dans une limite de +1/-3 dB de 6 dB/Octave
	caractéristique de désaccentuation entre 300 et 3000 MHz
Stabilité de fréquence.....	$\pm$ 0,0003 % (-20°C à +60 °C)
Espacement des canaux .....	25 kHz
Format ASN .....	ITU-R M.493-15
Atténuateur (local) .....	Environ 10 dB

## • RÉCEPTEUR (pour AIS)

Fréquence.....	161.975 MHz (CH A), 162.025 MHz (CH B)
Sensibilité.....	0.5 $\mu$ V (à 12 dB SINAD)
Sélectivité (type)	
Affaiblissement sur la fréquence parasite et image.....	70 dB
Intermodulation et atténuation .....	70 dB

## • RÉCEPTEUR GPS INTERNE

Canaux de réception.....	canaux
Sensibilité.....	Inférieure à -147 dBm
Temps d'acquisition de la première position .....	1 minute en général (au démarrage à froid)
	Généralement 5 secondes (au démarrage à chaud)
Système de référence géodésique.....	WGS84

## **Phrases ENTRÉE/SORTIE NMEA 0183**

4 800 bauds sélectionnés:

Entrée NMEA 0183 (4 800 bauds) .....	GGA, GLL, GNS, RMC, GSA, & GSV
Sortie NMEA 0183 (4 800 bauds).....	DSC, DSE, GGA, GLL, GNS,
	RMC, GSA et GSV
Sortie NMEA 0183-HS AIS (38 400 bauds) .....	VDM

38 400 bauds sélectionnés:

Entrée NMEA 0183-HS (38 400 bauds).....	GGA, GLL, GNS, RMC, GSA, & GSV
Sortie NMEA 0183-HS (38 400 bauds).....	DSC, DSE, GGA, GLL, GNS,
	RMC, GSA et GSV
Sortie NMEA 0183-HS AIS (38 400 bauds) .....	VDM

## 25.1 DIMENSIONS

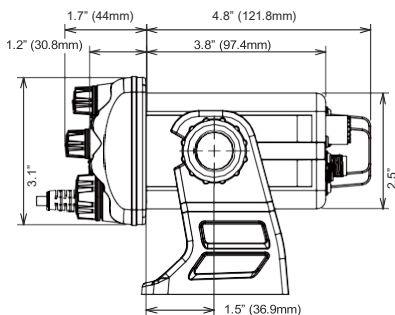
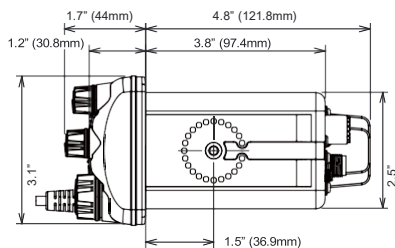
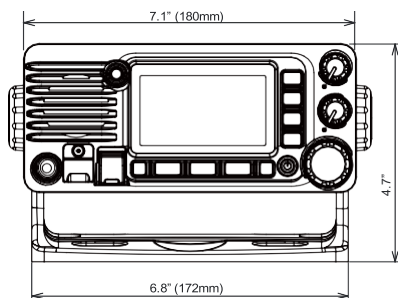
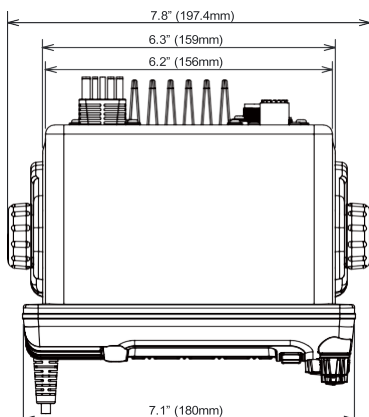
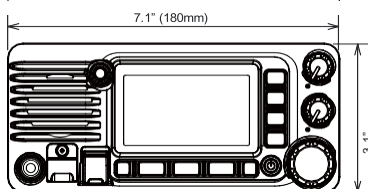
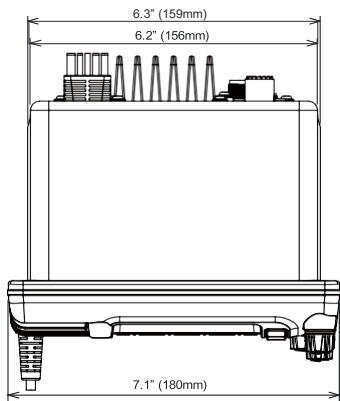

## Garantie limitée STANDARD HORIZON

La garantie limitée n'est valable que dans le pays/la région où ce produit a été initialement acheté.

### Enregistrement de la garantie en ligne:

Merci d'avoir acheté des produits STANDARD HORIZON! Nous sommes convaincus que votre nouvelle radio répondra à toutes vos exigences pendant de nombreuses années! Veuillez enregistrer votre produit à [www.standardhorizon.com](http://www.standardhorizon.com) - Coin des Propriétaires

### Conditions de garantie:

Sous réserve des Limitations de la garantie et des Procédures de garantie décrites ci-dessous, YAESU MUSEN garantit ce produit contre les défauts de matière et de fabrication dans le cadre d'une utilisation normale pendant la "Période de garantie." (la "Garantie limitée").

### Limitations de la garantie:

- A. YAESU MUSEN n'est pas responsable d'éventuelles garanties expresses à l'exception de la Garantie limitée décrite ci-dessus.
- B. La Garantie limitée ne s'applique qu'à l'acheteur initial ou à la personne qui reçoit ce produit en cadeau, et ne doit pas être étendue ou transférer à une autre personne.
- C. Sauf si une période de garantie différente est fournie avec ce produit YAESU, la période de garantie est de trois ans à compter de la date de vente au détail à l'acheteur initial.
- D. La Garantie limitée n'est valable que dans le pays / la région où ce produit a été initialement acheté.
- E. Pendant la période de garantie, YAESU MUSEN devra, à sa seule discrétion, réparer ou remplacer les éventuelles pièces défectueuses (par des pièces neuves ou des pièces de rechange rénovées), dans un délai raisonnable et gratuitement.
- F. La Garantie limitée ne couvre pas les frais d'expédition (y compris le transport et l'assurance) de votre part, ou les éventuels frais, droits ou taxes d'importation.
- G. La Garantie limitée ne couvre pas les dommages causés par des altérations, des abus, le non-respect des instructions fournies avec le produit, des modifications non autorisées ou des détériorations du produit pour une raison quelconque, y compris: accident; humidité excessive; foudre; surtension, branchement à une tension d'alimentation incorrecte; dommages causés par un emballage ou des procédures d'expédition inappropriées; perte, détérioration ou corruption de données stockées; modification du produit pour permettre son utilisation dans un autre pays/à des fins différentes de celles pour lesquelles il a été conçu, fabriqué, homologué et/ou autorisé; ou la réparation de produits endommagés par ces modifications.
- H. La Garantie limitée s'applique uniquement au produit tel qu'il existait au moment de l'achat initial, par l'acheteur initial, et n'empêche pas YAESU MUSEN d'apporter des modifications ultérieures à sa conception, en ajoutant ou en améliorant des versions ultérieures de ce produit, ou n'impose pas à YAESU MUSEN une quelconque obligation de modifier ou d'altérer ce produit pour qu'il soit conforme à ces modifications ou améliorations.
- I. YAESU MUSEN décline toute responsabilité en cas de dommages consécutifs causés par ou résultant de défauts de matière ou de fabrication.
- J. DANS LES LIMITES AUTORISÉES PAR LA LOI, YAESU MUSEN NE SERA PAS TENU RESPONSABLE D'ÉVENTUELLES GARANTIES IMPLICITES RELATIVES À CE PRODUIT.
- K. Si l'acheteur initial se conforme aux Procédures de garantie décrites ci-dessous dans les délais prévus, et si YAESU MUSEN décide d'envoyer à l'acheteur un produit de remplacement plutôt que de réparer le "produit d'origine", la Garantie limitée s'appliquera au produit de remplacement uniquement pendant le reste de la période de garantie du produit d'origine.
- L. Les lois en matière de garantie varient d'un état à l'autre ou d'un pays à l'autre, par conséquent il est possible que certaines des limitations mentionnées ci-dessus ne s'appliquent pas à votre pays.

### Procédures de garantie:

1. Pour trouver le Centre de service agréé STANDARD HORIZON dans votre pays/région, visitez [www.standardhorizon.com](http://www.standardhorizon.com). Contactez le Centre de service STANDARD HORIZON pour obtenir des instructions spécifiques de retour et d'expédition, ou contactez un concessionnaire/distributeur agréé STANDARD HORIZON chez qui le produit a été initialement acheté.
2. Joignez une preuve de l'achat initial délivrée par le concessionnaire/distributeur agréé STANDARD HORIZON et envoyez le produit en port payé à l'adresse fournie par le Centre de service STANDARD HORIZON de votre pays/région.
3. À la réception de ce produit, retournez conformément aux procédures décrites plus haut par le Centre de service agréé STANDARD HORIZON, tous les efforts raisonnables seront faits par YAESU MUSEN pour assurer la conformité de ce produit à ses spécifications d'origine. YAESU MUSEN renverra le produit réparé (ou un produit de remplacement) à l'acheteur initial gratuitement. La décision de réparer ou de remplacer ce produit est à la seule discrétion de YAESU MUSEN.

### Autres conditions:

LA GARANTIE MAXIMUM DE YAESU MUSEN NE DOIT PAS DÉPASSER LE PRIX D'ACHAT RÉEL PAYÉ POUR LE PRODUIT. EN AUCUNE CIRCONSTANCE YAESU MUSEN NE PEUT ÊTRE TENU RESPONSABLE EN CAS DE PERTE, DE DOMMAGE OU DE CORRUPTION DE DONNÉES STOCKÉES, OU DE DOMMAGES SPÉCIAUX, ACCESSOIRES, CONSÉCUTIFS OU INDIRECTS, QUELLE QU'EN SOIT LA CAUSE; Y COMPRIS, SANS Y ÊTRE LIMITÉ, LE REMPLACEMENT D'ÉQUIPEMENTS ET DE BIENS, ET LES ÉVENTUELLES COÛTS DE RÉCUPÉRATION, PROGRAMMATION OU REPRODUCTION DE PROGRAMMES OU DE DONNÉES STOCKÉES OU UTILISÉES AVEC LE PRODUIT YAESU.

Certains pays européens et certains états américains n'autorisent pas l'exclusion ou la limitation de dommages accessoires ou consécutifs, ou la limitation de la durée de la garantie implicite, par conséquent il est possible que les limitations ou les exclusions ci-dessus ne s'appliquent pas. Cette garantie accorde des droits spécifiques; il peut exister d'autres droits qui peuvent varier d'un pays européen à l'autre ou d'un état américain à l'autre.

La garantie limitée est annulée si l'étiquette indiquant le numéro de série a été retirée ou effacée.

découpez ici

---

## GABARIT pour le GX2410GPS/E

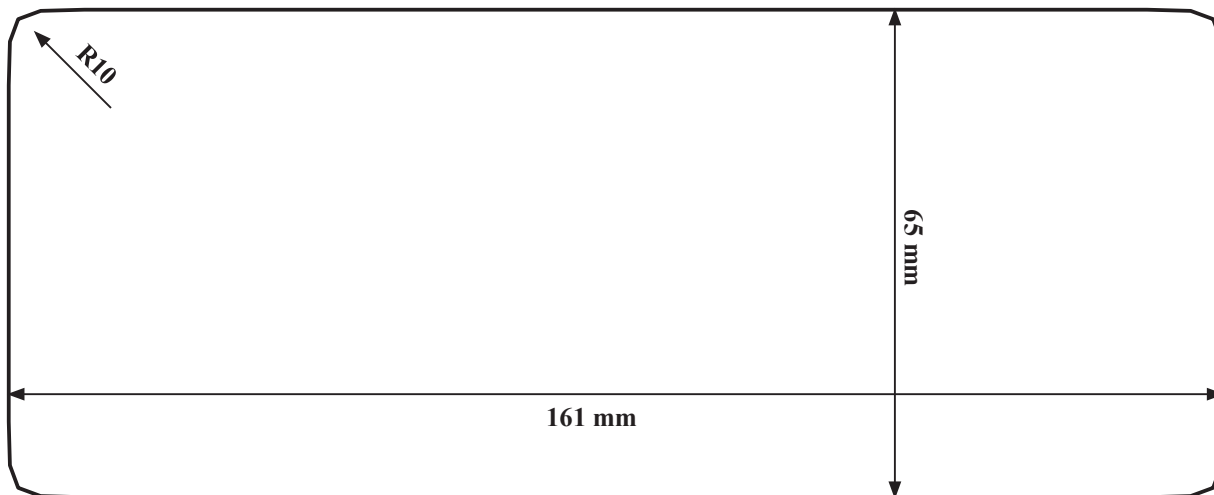

**Utilisez ce gabarit pour marquer l'emplacement où le trou rectangulaire pour le montage encastré doit être découpé.**

## Déclaration de Conformité

YUK-Doc-0401-25`

Nous soussignés, Yaesu UK, certifions et confirmons sous notre seule responsabilité que l'appareil suivant est conforme aux exigences essentielles des directives 2014/53/UE et 2011/65/UE.

Type d'appareil Matrix NMEA 2000 GPS Marine DSC Class D Transceiver  
Nom de la marque STANDARD HORIZON  
Numéro de modèle GX2410GPSE  
Fabricant YAESU MUSEN CO. LTD  
Adresse du fabricant Omori Bell Port D Building 3F,  
6-26-3 Minamioi, Shinagawa-ku,  
Tokyo 140-0013, JAPAN

### Normes Applicables

Cet appareil a été testé et est conforme aux exigences essentielles de la directive, telles qu'indiquées dans les normes suivantes.

Santé 2014/53/UE Article 3 (1) a	EN 62311:2020
Sécurité 2014/53/UE Article 3 (1) a	EN 62368-1:2014 + A11:2017*
Compatibilité électromagnétique 2014/53/UE Article 3 (1) b	EN 301 843-01 V2.2.1 (2017-11), EN 301 843-2 V2.2.1 (2017-11)
Spectre radio 2014/53/UE Article 3 (2)	EN 301 025 V2.3.1 (2022-11), EN 300 698 V2.3.1(2020-02) EN 300 338-3 V1.3.1 (2020-06), EN 303 413 V1.2.1 (2022-03)
ROHS2 2011/65/UE Article 7 (b)	EN IEC 63000:2018

La documentation technique exigée par les procédures d'évaluation de conformité est conservée à l'adresse suivante.

Société Yaesu UK Ltd  
Adresse Unit 4, Concorde Park, Concorde Way  
Fareham, Hampshire, PO15 5FG, UK.  
Dossier technique de construction YETA00690B  
Date 25th April 2025

Signé pour et au nom de Yaesu  
Musen Co. Ltd à Yaesu UK Ltd,  
Fareham Hampshire UK.



Nom Paul Bigwood  
Fonction Directeur technique  
Date DoC 28/04/2025

## Déclaration de conformité UE

Nous soussignés, Yaesu Musen Co. Ltd de Tokyo, Japon, déclarons par la présente que cet équipement radioélectrique GX2410GPS/E est pleinement conforme à la Directive européenne relative aux équipements radioélectriques 2014/53/UE. Le texte intégral de la Déclaration de conformité de ce produit est disponible sur <http://www.yaesu.com/jp/red/>

### **Élimination des équipements électroniques et électriques**

Les produits portant le symbole (poubelle barrée d'une croix) ne doivent pas être éliminés avec les déchets ménagers.

Les équipements électroniques et électriques doivent être recyclés par une installation capable de traiter ces produits et leurs déchets résiduels.

Veillez contacter le représentant ou le service d'assistance du fournisseur local d'équipements pour toute information sur le système de collecte des déchets dans votre pays.



### **ATTENTION – Conditions d'utilisation**

L'émetteur-récepteur fonctionne sur des fréquences qui sont réglementées et qui ne doivent pas être utilisées sans autorisation dans les pays de l'UE indiqués dans ce tableau. Les utilisateurs de cet équipement doivent vérifier auprès de l'autorité locale chargée de la gestion du spectre, les conditions d'octroi de licence relatives à cet équipement.



AT	BE	BG	CY	CZ	DE
DK	ES	EE	FI	FR	UK
EL	HR	HU	IE	IT	LT
LU	LV	MT	NL	PL	PT
RO	SK	SI	SE	CH	IS
LI	NO	-	-	-	-

# ***STANDARD HORIZON***

*Nothing takes to water like Standard Horizon*

Copyright 2020  
YAESU MUSEN CO., LTD.  
Tous droits réservés.

Aucune partie de ce manuel ne peut  
être reproduite sans l'autorisation de  
YAESU MUSEN CO., LTD.

## **YAESU MUSEN CO., LTD.**

Tennozu Parkside Building  
2-5-8 Higashi-Shinagawa, Shinagawa-ku, Tokyo 140-0002 Japon

## **YAESU USA**

6125 Phyllis Drive, Cypress, CA 90630, États-Unis

## **YAESU UK**

Unit 12, Sun Valley Business Park, Winnall Close  
Winchester, Hampshire, SO23 0LB, Royaume-Uni

2005M-BC  
Imprimé en Chine